



ENGLISH

ITALIANO

ESPAÑOL

FRANÇAIS

DEUTSCH

ΕΛΛΗΝΙΚΑ

PORTUGUESE

NEDERLANDS

POLSKI

MAGYAR

БЪЛГАРСКИ

OWNER'S MANUAL AIR CONDITIONER

Please read this manual carefully before operating your set and retain it for future reference.

TYPE : WALL MOUNTED



P/NO : MFL67415214

www.lg.com

TIPS FOR SAVING ENERGY

Here are some tips that will help you minimize the power consumption when you use the air conditioner. You can use your air conditioner more efficiently by referring to the instructions below:

- Do not cool excessively indoors. This may be harmful for your health and may consume more electricity.
- Block sunlight with blinds or curtains while you are operating the air conditioner.
- Keep doors or windows closed tightly while you are operating the air conditioner.
- Adjust the direction of the air flow vertically or horizontally to circulate indoor air.
- Speed up the fan to cool or warm indoor air quickly, in a short period of time.
- Open windows regularly for ventilation as the indoor air quality may deteriorate if the air conditioner is used for many hours.
- Clean the air filter once every 2 weeks. Dust and impurities collected in the air filter may block the air flow or weaken the cooling / dehumidifying functions.

For your records

Staple your receipt to this page in case you need it to prove the date of purchase or for warranty purposes. Write the model number and the serial number here:

Model number : _____

Serial number : _____

You can find them on a label on the side of each unit.

Dealer's name : _____

Date of purchase : _____

IMPORTANT SAFETY INSTRUCTIONS

READ ALL INSTRUCTIONS BEFORE USING THE APPLIANCE.

Always comply with the following precautions to avoid dangerous situations and ensure peak performance of your product

WARNING

It can result in serious injury or death when the directions are ignored

CAUTION

It can result in minor injury or product damage when the directions are ignored

WARNING

- Installation or repairs made by unqualified persons can result in hazards to you and others.
- Appliance shall be installed in accordance with national wiring regulations.
- If the supply cord is damaged, it must be replaced by the manufacturer, its service agent or similarly qualified persons in order to avoid a hazard.
- The information contained in the manual is intended for use by a qualified service technician familiar with safety procedures and equipped with the proper tools and test instruments.
- Failure to carefully read and follow all instructions in this manual can result in equipment malfunction, property damage, personal injury and/or death.
- When the power cord is to be replaced, replacement work shall be performed by authorized personnel only using only genuine replacement parts

Installation

- Use a standard circuit breaker and fuse conforming with the rating of the air conditioner. Failure to do so may result in electric shock or product failure.
- Contact an authorized service center when you install or relocate the air conditioner. Failure to do so may result in serious injury or product failure.
- Always use a power plug and socket with a ground terminal. Failure to do so may result in electric shock or product failure
- Install the panel and the cover of the control box safely. Failure to do so may result in explosion or fire.
- Install a dedicated electric outlet and circuit breaker before you use the air conditioner. Failure to do so may result in electric shock or product failure.
- Use a standard circuit breaker and fuse conforming with the rating of the air conditioner. Failure to do so may result in electric shock or product failure.
- Do not modify or extend the power cable. If the power cable or cord has scratches or skin peeled off or deteriorated then it must be replaced. It may result in fire or electric shock.
- Be cautious when you unpack or install the air conditioner. Failure to do so may result in serious injury or product failure.
- Do not install the air conditioner on an unstable surface or where there may be a danger of it falling. It may result in death, serious injury, or product failure.
- Use inflammable gas (nitrogen) to inspect leak and to purge air, using compressed air or flammable gas may cause fire or explosion.

Operation

- Do not let the air conditioner run for a long time when the humidity is very high or when a door or window has been left open. Failure to do so may result in product failure.
- Make sure that the power cord is not pulled or damaged while the air conditioner is operating. Failure to do so may result in fire, electric shock, or product failure.
- Do not place any objects on the power cord. It may result in electric shock or product failure.
- Do not turn on or off the air conditioner by plugging in or unplugging the power plug. It may result in fire or electric shock.
- Do not touch, operate or repair the air conditioner with wet hands. It may result in electric shock or product failure.
- Do not place a heater or other heating appliances near the power cable. It may result in fire, electric shock, or product failure.
- Do not allow water to run into the air conditioner. It may result in explosion or fire.
- Do not leave flammable substances such as gasoline, benzene and thinner near the air conditioner. It may result in explosion or fire.
- Do not use the air conditioner for an extended period of time in a small place without ventilation. Ventilate the place regularly. Failure to do so may result in explosion or fire.
- When there is a gas leak, ventilate sufficiently before using the air conditioner again. Failure to do so may result in explosion or fire.
- Unplug the power plug if there is a noise, smell or smoke coming from the air conditioner. Failure to do so may result in explosion or fire.
- Stop operating and close the window in storm or hurricane. If possible remove the product from the window before hurricane arrives
- Contact an authorized service center when the air conditioner is submerged into water due to flooding. Failure to do so may result in explosion or fire.
- Be cautious water could not enter the product
- Make sure to ventilate sufficiently when this air conditioner and a heating appliance such as a heater are used simultaneously. Failure to do so may result in fire, serious injury, or product failure.
- Turn the main power off and unplug the power plug when you clean or repair the air conditioner. Failure to do so may result in death, serious injury, or product failure.
- Unplug the power plug when the air conditioner is not used for an extended period of time. Failure to do so may result in product failure.
- Do not place any objects on the air conditioner. It may result in product failure.
- For inner cleaning, contact an Authorized Service Center or a dealer. Do not use harsh detergent that causes corrosion or damage on the unit. Harsh detergent may also cause failure of product, fire, or electronic shock.
- This appliance is not intended for use by persons (including children) with reduced physical, sensory or mental capabilities, or lack of experience and knowledge unless they have been given supervision or instruction concerning use of the appliance by a person responsible for their safety.
- Children should be supervised to ensure that they do not play with the appliance.

CAUTION

Installation

- Make sure to check if there is a refrigerant leak after you install or repair the air conditioner. Failure to do so may result in product failure.
- Install the drain hose properly for smooth drainage of condensed water. Failure to do so may result in product failure.
- Keep level even when installing the product.
- Install the air conditioner where the noise from the outdoor unit or the exhaust gas will not inconvenience the neighbors. Failure to do so may result in conflict between neighbors.
- When transporting the equipment, there should be at least 2 or more people, or a forklift. It may result in serious injury.
- Do not install the air conditioner where it will be exposed to sea wind (salt spray) directly. It may result in product failure.

Operation

- Do not expose people, animals or plants to the cold or hot wind from the air conditioner. It may result in serious injury.
- Do not use the product for special purposes, such as preserving foods, works of art, etc. It is a consumer air conditioner, not a precision refrigeration system. It may result in death, fire or electric shock.
- Do not block the inlet or outlet of air flow. It may result in explosion or product failure.
- Do not use strong cleaning agents or solvents when you clean the air conditioner, or spray water. Use a smooth cloth. It may result in serious injury or product failure.
- Never touch the metal parts of the air conditioner when you remove the air filter. It may result in serious injury or product failure.
- Do not place any objects on the air conditioner. It may result in product failure.
- Always insert the filter securely after cleaning. Clean the filter every two weeks or more often if necessary.
- Do not insert hands or other objects through the air inlet or outlet while the air conditioner is operating. It may result in electric shock.
- Do not drink the water drained from the air conditioner. It may result in serious health complications.
- Use a sturdy stool or ladder when you clean, maintain or repair the air conditioner at a height. Failure to do so may result in serious injury or product failure.
- Do not mix the batteries for the remote control with other types of batteries or mix new batteries with used batteries. Failure to do so may result in product failure.
- Do not recharge or disassemble the batteries. Failure to do so may result in explosion, fire or serious injury.
- Stop using the remote control if there is a battery fluid leak. If your cloth or skin is exposed to the battery fluid from a leak, wash it off with clean water. Failure to do so may result in serious injury.
- If you swallow the battery fluid from a leak, wash out the inside of your mouth thoroughly and then consult a doctor. Failure to do so may result in serious health complications.

Operation ranges

The table below indicates the temperature ranges the air conditioner can be operated within.

| Mode | Indoor temperature | outdoor temperature |
|---------|--------------------|---------------------|
| Cooling | 18°C~32°C | -10°C~48°C |
| Heating | 16°C~30°C | -10°C~24°C |

TABLE OF CONTENTS

2 TIPS FOR SAVING ENERGY

3 IMPORTANT SAFETY INSTRUCTIONS

7 BEFORE USE

- 7 Components
- 8 Using the remote control
- 9 - Inserting batteries
- 9 - Installing the remote control holder

10 BASIC FUNCTIONS

- 10 Cooling your room
- 10 Heating your room
- 10 Removing humidity
- 11 Airing your room
- 11 Adjusting the fan speed
- 11 Adjusting the air flow direction
- 11 Setting the timer
- 11 - Setting the current time
- 12 - Turning on the air conditioner automatically at a set time
- 12 - Turning off the air conditioner automatically at a set time
- 12 - Canceling the timer setting
- 12 Setting sleep mode

13 ADVANCED FUNCTIONS

- 13 Changing room temperature quickly
- 13 Indoor air purification
- 13 - Auto Clean operation
- 14 Auto operation
- 14 Auto Changeover operation
- 14 Silent mode
- 15 Energy Control mode
- 15 Display screen brightness
- 15 Operating the air conditioner without the remote control
- 16 Restarting the air conditioner automatically
- 16 Ionizer Purification operation

17 MAINTENANCE

- 18 Cleaning the air filter
- 18 Cleaning 3M filter

19 TROUBLESHOOTING

- 19 Self-diagnosis function
- 19 Before requesting service

BEFORE USE

Components

Indoor unit

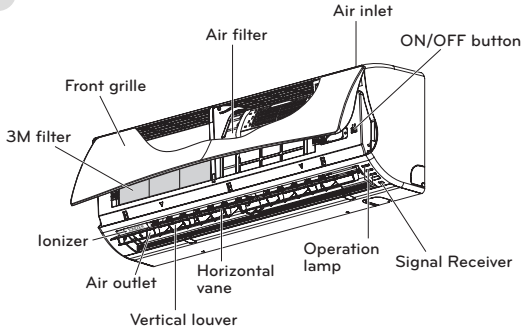

* The feature can be changed according a type of model.

! NOTE

The number of operation lamps and their locations may vary, depending on the model of the air conditioner.

Outdoor unit

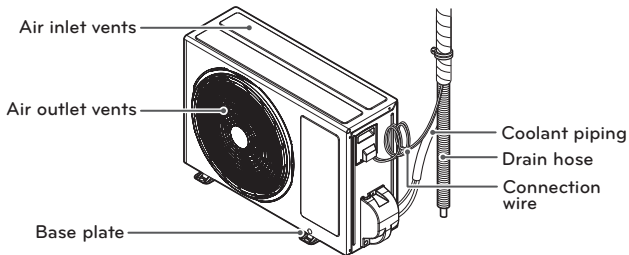

* The feature can be changed according a type of model.

Using the remote control

You can operate the air conditioner more conveniently with the remote control. You will find the buttons for the additional functions under the cover of the remote control.

Wireless remote control

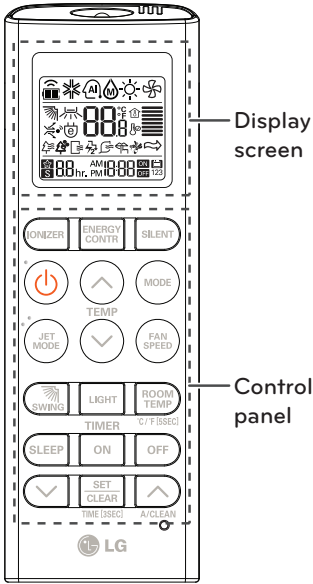

| Control panel | Display screen | Description |
|---------------|----------------|--|
| | | IONIZER button* : Ionizer sterilize the aerial bacteria and other harmful substances. |
| | | Sleep mode auto button* : Sets the sleep mode auto operation. |
| | | Temperature adjustment buttons : Adjusts the room temperature when cooling and heating. |
| | - | On/Off button : Turns the power on/off. |
| | | Indoor fan speed button : Adjusts the fan speed. |
| | | Operation mode selection button* : Selects the operation mode. Cooling operation (❄️) / Auto operation or auto changeover (Ⓐ) / Dehumidifying operation (☁️) / Heating operation (🔥) / Air circulation (🌀) |
| | | Jet cooling/heating button* : Warms up or cools down the indoor temperature within a short period of time. |
| | | Air flow direction button : Adjusts the air flow direction vertically. |
| | | Temperature display button : Displays the room temperature. Also changes unit from °C to °F if pressed for 5 seconds. |
| | | Timer button : Sets the current time and the start / end time. |
| | | Navigation and functions button* : Adjusts the time and sets the special functions. Operates SILENT mode / Operates E/Control mode / Auto clean silent Mode and E/Control are not available at the same time |
| | - | Set/clear button : Sets or cancels functions. |
| | - | Reset button : Resets the air conditioner settings. |
| | - | LIGHT button : Adjusts the brightness of the indoor unit display. |

* Some functions may not be supported, depending on the model.

Inserting batteries

Insert batteries before using the remote control. The battery type used is AAA (1.5 V).

- 1 Remove the battery cover.

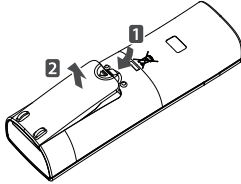

- 2 Insert the new batteries and make sure that the + and - terminals of the batteries are installed correctly.

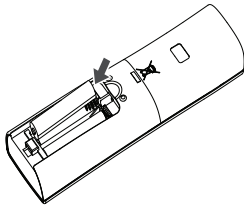

- 3 Reattach the battery cover.

! NOTE

If the display screen of the remote control starts to fade, replace the batteries.

Installing the remote control holder

Install the holder where there is no direct sunlight to protect the remote control.

- 1 Choose a safe and easily-accessible place.
- 2 Remove the adhesive sticker protection film from the back of the holder before attaching it to the wall.

- 3 Fix the holder by fastening the 2 screws firmly with a screwdriver.

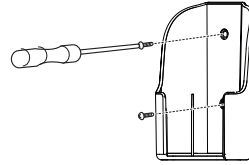

- 4 Slide the remote control into the holder.

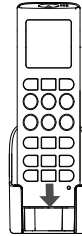

Operating method

Point the remote control towards the signal receiver at the bottom of the air conditioner to operate it.

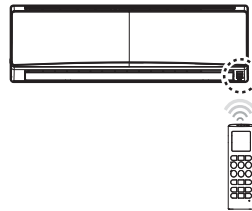



! NOTE

- The remote control may operate other electronic devices if pointed towards them. Make sure to point the remote control towards the signal receiver of the air conditioner.
- For proper operation, use a soft cloth to clean the signal transmitter and receiver.



BASIC FUNCTIONS

Cooling your room

(Cooling operation)

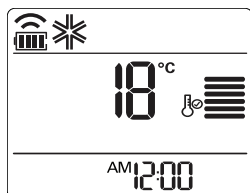

- 1 Press  to turn on the power.
- 2 Press  repeatedly to select the cooling operation.
-  is displayed on the display screen.





- 3 Press  or  to set the desired temperature.
- The temperature range is 18°C (64°F)
~30°C (86°F).

Heating your room

(Heating operation)

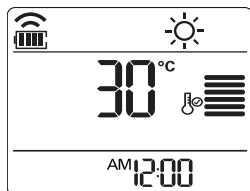
- 1 Press  to turn on the power.
- 2 Press  repeatedly to select the heating operation.
-  is displayed on the display screen.



- 3 Press  or  to set the desired temperature.
- The temperature range is 16°C (60°F)
~30°C (86°F).



! NOTE

Cooling-only models do not support this function.

Removing humidity

(Dehumidifying operation)

This mode removes excess moisture from an environment with high humidity or in the rainy season, in order to prevent mold from setting in. This mode adjusts the room temperature and the fan speed automatically to maintain the optimal level of humidity.

- 1 Press  to turn on the power.
- 2 Press  repeatedly to select the dehumidifying operation.
-  is displayed on the display screen.

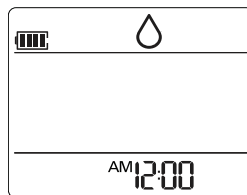



! NOTE

- In this mode you cannot adjust the room temperature, as it is adjusted automatically. Also, the room temperature is not displayed on the display screen.

Airing your room (Air Circulation operation)



This mode only circulates the indoor air without changing the room temperature. The cooling lamp lights up in air circulation mode.

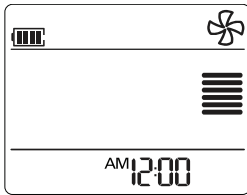



- 1 Press  to turn on the power.
- 2 Press  to select the air circulation operation.
 -  is displayed on the display screen.





- 3 Press  to adjust the fan speed.

Adjusting the fan speed

- 1 Press  repeatedly to adjust the fan speed.
 - Select  if you want natural air. The fan speed adjusts automatically.

| Remark | Speed |
|---|--------------|
|  | High |
|  | Medium |
|  | Low |
|  | Natural Wind |

Adjusting the air flow direction

- 1 To adjust the direction of the air flow horizontally, press  repeatedly and select the desired direction.
 - Select  to adjust the direction of the air flow automatically.

! NOTE

- Adjusting the air flow direction vertically may not be supported, depending on the model.
- Adjusting the air deflector arbitrarily may cause product failure.
- If you restart the air conditioner, it starts to operate with the previously set direction of air flow, so the air deflector may not match the icon displayed on the remote control. When this occurs, press  to adjust the direction of the air flow again.

Setting the timer

You can use the timer function to save energy and to use the air conditioner more efficiently.

Setting the current time

- 1 Press  and hold it for longer than 3 seconds.
 - The AM/PM icon flickers at the bottom of the display screen.

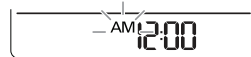

12 BASIC FUNCTIONS

- Press or to select the minutes.
- Press to finish.

Turning on the air conditioner automatically at a set time

- Press .
- The icon below flickers at the bottom of the display screen.

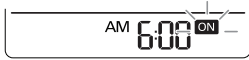

- Press or to select the minutes.
- Press to finish.

Turning off the air conditioner automatically at a set time

- Press .
- The icon below flickers at the bottom of the display screen.

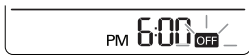

- Press or to select the minutes.
- Press to finish.

Canceling the timer setting

- Press or to select the timer setting to cancel.
- Press .
 - To cancel all timer settings, press .

Setting sleep mode

Use the sleep mode to turn off the air conditioner automatically when you go to sleep.

- Press to turn on the power.
- Press .
- Press or to select the hour (up to 7 hours).
- Press to finish.
 - is displayed on the display screen in sleep mode.

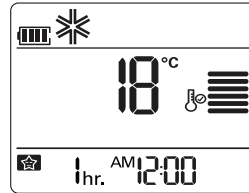

NOTE

In the Cooling and Dehumidifying modes, the temperature increases by 1°C after 30 minutes and by a further 1°C after another 30 minutes for a more comfortable sleep. The temperature increases with up to 2°C from the preset temperature.



ADVANCED FUNCTIONS

The air conditioner offers some additional advanced functions.

Changing room temperature quickly

(Jet Cool/Heat operation)

This mode allows you to cool indoor air quickly in summer or warm it quickly in winter.

- 1 Press  to turn on the power.
- 2 Press .

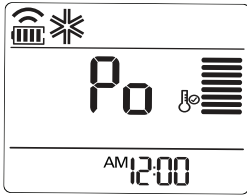

- In jet cooling mode, strong air blows out at a temperature of 18°C (64°F) for 30 minutes.
- In jet heating mode, strong air blows out at a temperature of 30°C (86°F) for 30 minutes.



! NOTE

- In Air Circulation, Auto, or Auto Changeover mode, this function cannot be used.
- This function may not be supported, depending on the model.

Indoor air purification

Auto Clean operation

In the cooling and dehumidifying operations, moisture is generated inside the indoor unit. Use the auto cleaning function to remove such moisture.

- 1 Press  to turn on the power.
 - 2 Press .
-  is displayed on the display screen.

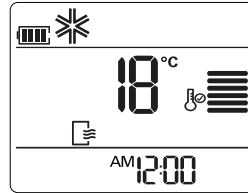

- If you turn off the power, the fan operates for 30 minutes and cleans the inside of the indoor unit.

! NOTE

Some buttons cannot be used while the auto cleaning function is in operation.

Auto operation (Artificial intelligence)

Cooling-only models

In this mode, the fan speed and the temperature adjust automatically, based on the room temperature.

- 1 Press to turn on the power.
- 2 Press repeatedly to select auto operation.
- 3 Press or to select the desired operation code if the temperature is higher or lower than the desired temperature.

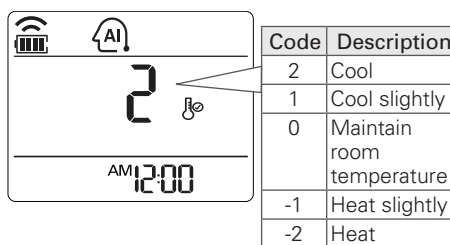

| Code | Description |
|------|---------------------------|
| 2 | Cool |
| 1 | Cool slightly |
| 0 | Maintain room temperature |
| -1 | Heat slightly |
| -2 | Heat |

! NOTE

- In this mode, you cannot adjust the fan speed, but you can set the air deflector to rotate automatically.
- This function may not be supported, depending on the model.

Auto Changeover operation

This mode changes the operation mode automatically to maintain the set temperature at $\pm 2^{\circ}\text{C}$.

- 1 Press to turn on the power.
- 2 Press repeatedly to select the auto changeover operation.
 - is displayed on the display screen.

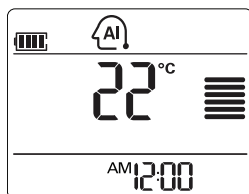

- 3 Press or to set the desired temperature.
 - The temperature range is 18°C (64°F) $\sim 30^{\circ}\text{C}$ (86°F).
- 4 Press repeatedly to select the fan speed.

! NOTE

This function may not be supported, depending on the model.

Silent mode

It is to prevent potential claims by neighbors, reducing noise from outdoor units.

The outdoor unit sound pressure in cooling and heating mode is decreased by 3dB compared to the rated sound pressure

- 1 Press to turn the power on.
- 2 Press .
 - is displayed on the display screen.

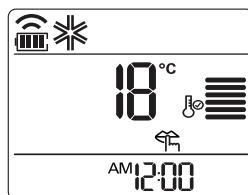

Silent Mode Function available under the below temperature set

- Cooling-possible temperature range: Indoor 18°C (64°F) $\sim 30^{\circ}\text{C}$ (86°F), Outdoor 18°C (64°F) $\sim 43^{\circ}\text{C}$ (109°F)
- Heating-possible temperature range: Indoor 16°C (60°F) $\sim 30^{\circ}\text{C}$ (86°F), Outdoor 6°C (43°F) $\sim 24^{\circ}\text{C}$ (75°F)

! NOTE



- Setting available only under operation-ON
Silent Mode and E/Control are not available at the same time. If E/Control is pressed under Silent Mode, Silent Mode is released and E/Control works.
- Capacity may decrease when outdoor unit silent mode is selected.
- In Air Circulation, Humidity mode, this function cannot be used.

Energy Control mode

It brings the effect of the power saving. (Setting available in air cooling mode)

1 step : The power Input in cooling mode is decreased by 20% compared to rated power Input

2 step : The power Input in cooling mode is decreased by 40% compared to rated power Input

- 1 Press  to turn the power on.
 - 2 Press .
-  is displayed on the display screen.

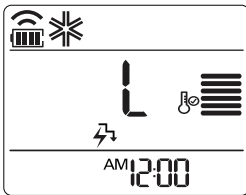

1 Step Entrance

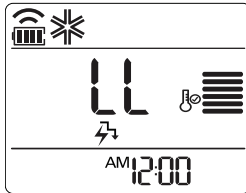

2 Step Entrance

Energy Control Function available under the below temperature set

- Cooling-possible temperature range: Indoor 18°C (64°F) ~ 30°C (86°F), Outdoor 21°C (69.8°F) ~ 32°C (89.6°F)
- Heating-possible temperature range: Indoor 16°C (60°F) ~ 30°C (86°F), Outdoor 6°C (43°F) ~ 24°C (75°F)

NOTE

- In Cooling mode, this function can be used.
- Every time E/Control on wireless remote controller is pressed, 1Step, 2Step, functions release are repeated and switched. Wanted temperature appears for 5 sec.
- Capacity may decrease when outdoor unit Energy Control mode is selected.

Display screen brightness

You can adjust the brightness of the indoor unit display screen.

- 1 Press  repeatedly to set the brightness to the desired level.

NOTE

This function may not be supported, depending on the model.

Operating the air conditioner without the remote control

You can use the On/Off button of the indoor unit to operate the air conditioner when the remote control is unavailable. However, the fan speed is set to high.

- 1 Open the front cover.
 - Lift up both sides of the cover slightly.

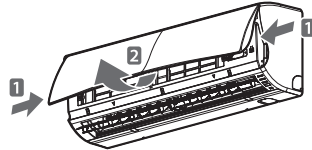

* The feature can be changed according to a type of model.

- 2 Press the On/Off button.

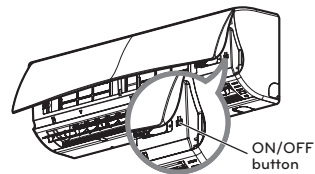

* The feature can be changed according to a type of model.

- For cooling and heating models, the operation mode changes, depending on the room temperature.

| Room temp. | Set temp. | Operation mode |
|---------------------------|-----------|-------------------------|
| Below 21°C | 24°C | Heating operation |
| Above 21°C and below 24°C | 23°C | Dehumidifying operation |
| Above 24°C | 22°C | Cooling operation |

- For cooling only models, the temperature is set to 22°C (71.6°F).

Restarting the air conditioner automatically

When the air conditioner is turned on again after a power failure, this function restores the previous settings. This function is a factory default setting.

Disabling auto restart

- 1 Open the front cover.
 - Lift up both sides of the cover slightly.

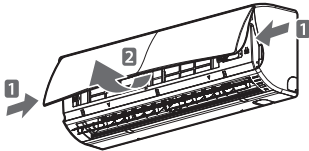

* The feature can be changed according a type of model.

- 2 Press the On/Off button and hold it for 6 seconds.
 - The unit will beep twice and the lamp will blink 6 times.

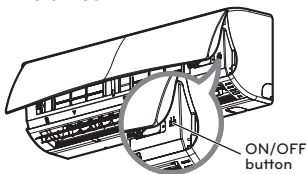

* The feature can be changed according a type of model.

- To re-enable the function, press the On/Off button and hold it for 6 seconds. The unit will beep twice and the blue lamp will blink 4 times.

NOTE

If you press and hold the On/Off button for 3 – 5 seconds instead of 6 seconds, the unit will switch to the test operation. In the test operation, the unit blows out strong air for cooling for 18 minutes and then returns to the factory default settings.

Ionizer Purification operation

Ion particles from Ionizer developed by LG sterilize the aerial bacteria and other harmful substances.

- 1 Press to turn on the power.
- 2 Press .
 - is displayed on the display screen.

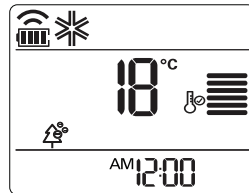

NOTE

- You can use this function by pressing without turning the air conditioner on.
- This function may not be supported, depending on the model.
- Do not touch Ionizer during operation.

MAINTENANCE

If the air conditioner will not be used for an extended of time, dry the air conditioner to maintain it in best condition.

- 1 Dry the air conditioner in Fan mode for 3 to 4 hours and disconnect the power plug.
There may be internal damage if moisture is left in components.
- 2 Before using the air conditioner again, dry the inner components of the air conditioner in Fan mode for 3 to 4 hours. This will help to remove odor which is generated from moisture.

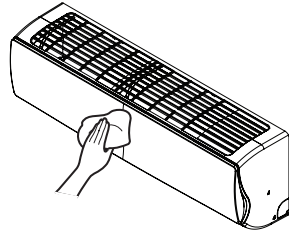

Clean the product regularly to maintain optimal performance and to prevent possible breakdown.

* This may not be provided, depending on the model.

* The feature can be changed according a type of model.

| Type | Description | Interval |
|--------------|--|----------------|
| Air filter | See "Cleaning the air filter." | 2 weeks |
| Ionizer | See "Cleaning the Ionizer" | 6 months |
| 3M filter | See " Cleaning the 3M filter " | 1 months |
| Indoor unit | Clean the Indoor unit surface by using a soft, dry cloth. | Regularly |
| | Clean the condensate drain pipe. | Every 4 months |
| | Clean the condensate drain pan. | Once a year |
| | Thoroughly clean the heat exchanger. | Once a year |
| Outdoor unit | Replace the remote control batteries. | Once a year |
| | Use steam to clean the heat exchanger coils and the panel vents. (consult with technician) | Regularly |
| | Clean the fan. | Once a year |
| | Clean the condensate drain pan. | Once a year |
| | Verify that all the fan assembly is firmly tightened. | Once a year |
| | Verify that electric components with jets of air. | Once a year |
| | Clean the electric components with jets of air. | Once a year |

CAUTION

- Turn off the power and unplug the power cord before you perform any maintenance; otherwise it may cause electric shock.
- Never use water that is hotter than 40°C when you clean the filters. It may cause deformation or discoloration.
- Never use volatile substances when you clean the filters. They may damage the surface of the product.
- Do not washed the 3M filter with water, because the filter can be damaged.

NOTE

- The location and shape of the filters may differ, depending on the model.
- Make sure to clean the heat exchanger coils of the outdoor unit regularly, as dirt collected in the coils may decrease the operational efficiency or increase energy costs.

Cleaning the lonizer

- Turn off the power and unplug the power cord.
- Use dry cotton bud to remove any dust.

Note : The lonizer may not be included in some models.

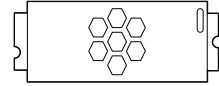

Cleaning the air filter

Clean the air filter once every 2 weeks or more if necessary.

- 1 Turn off the power and unplug the power cord.
- 2 Open the front cover.
 - Lift up both sides of the cover slightly.

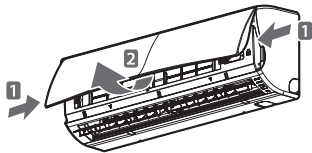

* The feature can be changed according a type of model.

- 3 Hold the knob of the air filter, lift it up slightly and remove it from the unit.

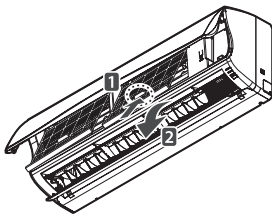

* The feature can be changed according a type of model.

- 4 Clean the filter with a vacuum cleaner or with warm water.
 - If dirt is difficult to remove, wash the filter in lukewarm water with detergent.
- 5 Dry the filter in the shade.

Cleaning the 3M filter

- 1 Turn off the power and unplug the power cord.
- 2 Open the front cover and remove the air filter (See "Cleaning air filter").
- 3 Remove the 3M filter.

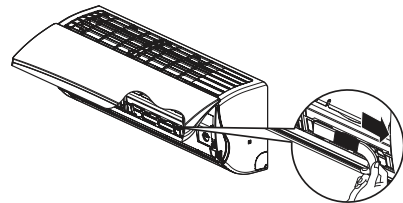

* The feature can be changed according a type of model.

- 4 Use a vacuum cleaner to remove dirt, Do not wash the Micro Dust Filter powered by 3M Tech with water, because the filter can be damaged.

! NOTE

- We suggest changing the 3M filter every 6 Months
- The location of the filters may differ, depending on the model.
- If you need more filters, please contact the LG service center (Refer to the warranty card)

TROUBLESHOOTING

Self-diagnosis function

This product has a built-in self-diagnosis function. If an error occurs, the lamp of the indoor unit will blink in 2 second intervals. If this occurs, contact your local dealer or service center.

Before requesting service

Please check the following before you contact the service center. If the problem persists, contact your local service center.

| Problem | Possible causes | Corrective action |
|--|--|---|
| There is a burning smell and a strange sound coming from the unit. | | Turn off the air conditioner, unplug the power cord and contact the service center. |
| Water leaks from the indoor unit even when the humidity level is low. | | |
| The power cord is damaged or generating excessive heat. | | |
| A switch, a circuit breaker (safety, ground) or a fuse is not operated properly. | | |
| The air conditioner does not work. | The air conditioner is unplugged. | Check whether the power cord is plugged into the outlet. |
| | A fuse is blown or the power supply is blocked. | Replace the fuse or check if the circuit breaker has tripped. |
| | A power failure has occurred. | Turn off the air conditioner when a power failure occurs. When the power is restored, wait 3 minutes, and then turn on the air conditioner. |
| | The voltage is too high or too low. | Check if the circuit breaker has tripped. |
| | The air conditioner turned off automatically at a preset time. | Press the power button again. |

| Problem | Possible causes | Corrective action |
|---|---|--|
| The air conditioner does not generate cool air. | Air is not circulating properly. | Make sure that there are no curtains, blinds or furniture blocking the front of the air conditioner. |
| | The air filter is dirty. | Clean the air filter once every 2 weeks. See "Cleaning Air Filter" for more information. |
| | The room temperature is too high. | In summer, it may take some time to cool indoor air. In this case, select the jet cool operation to cool indoor air quickly. |
| | Cold air is escaping from the room. | Make sure that no cold air is escaping through ventilation points in the room. |
| | The desired temperature is higher than the set temperature. | Set the desired temperature to a level lower than the current temperature. |
| | There is a heating source nearby. | Avoid using a heat generator such as an electric oven or a gas burner while the air conditioner is in operation. |
| | Air circulation operation is selected. | In the air circulation operation, air blows from the air conditioner without cooling or heating the indoor air. Switch the operation mode to the cooling operation. |
| It is not possible to adjust the fan speed. | The auto operation, jet operation or dehumidifying operation is selected. | In some operation modes, such as the jet or dehumidifying operation modes, you cannot adjust the fan speed. Select an operation mode in which you can adjust the fan speed. |
| It is not possible to adjust the temperature. | The air circulation operation or jet operation is selected. | In some operation modes, such as the air circulation or jet operation mode, you cannot adjust the temperature. Select an operation mode in which you can adjust the temperature. |

MANUALE DEL'UTENTE CLIMATIZZATORE

Leggere con attenzione questo manuale prima di usare l'unità e conservare per uso futuro.

TIPO : UNITÀ INTERNA PARETE STANDARD

CONSIGLI PER IL RISPARMIO DI ENERGIA

Qui vi indichiamo alcuni consigli per ottenere un consumo di energia minimo quando usate il condizionatore d'aria. Potete usare il condizionatore d'aria con maggiore efficienza applicando le istruzioni indicate di seguito:

- Non raffreddare eccessivamente l'ambiente interno. Questo può essere pericoloso per la salute e può causare un consumo eccessivo di energia elettrica.
- Limitare al massimo la luce solare con schermi o tende quando si usa il condizionatore d'aria.
- Tenete porte e finestre ben chiuse quando utilizzate il condizionatore d'aria.
- Regolare la direzione del flusso d'aria verticalmente o orizzontalmente per far circolare l'aria interna.
- Accelerare la velocità del ventilatore per raffreddare o riscaldare l'aria interna rapidamente in un breve periodo di tempo.
- Aprire le finestre regolarmente per la ventilazione quando la qualità dell'aria interna può peggiorare se il condizionatore d'aria viene usato per molte ore.
- Pulire il filtro dell'aria ogni 2 settimane. La polvere e le impurità accumulate nel filtro dell'aria possono bloccare il flusso dell'aria e ridurre le funzioni di raffreddamento / deumidificazione.

Per le vostre registrazioni

Conservare con cura questa pagina nel caso che sia necessario provare la data di acquisto o per ottenere le prestazioni di riparazione in garanzia. Scrivere il numero del modello e il numero di serie qui:

Numero del modello: _____

Numero di serie: _____

Potete trovare questi dati su un'etichetta sul lato di ciascuna unità.

Nome del venditore: _____

Data di acquisto: _____

ISTRUZIONI DI SICUREZZA IMPORTANTI

LEGGERE TUTTE LE ISTRUZIONI PRIMA DI USARE L'APPARECCHIO

Applicare sempre le precauzioni seguenti per evitare situazioni pericolose e ottenere sicuramente la prestazione massima del vostro prodotto.

ALLERTA

Si può provocare un ferimento grave o la morte se sono ignorate queste istruzioni.

PRECAUZIONE

Si può provocare un ferimento o danno del prodotto limitato se sono ignorate queste istruzioni.

ALLERTA

- L'installazione o le riparazioni eseguite da persone non qualificate possono provocare pericoli a voi e ad altre persone.
- Apparecchio deve essere installato in conformità con le normative nazionali sui cablaggi.
- Se il cavo di alimentazione è danneggiato, esso deve essere sostituito dal fabbricante, dal suo agente di servizio o da persona qualificata per evitare un qualsiasi pericolo.
- Le informazioni contenute nel manuale sono previste per l'uso da parte di un tecnico di manutenzione qualificato che sia addestrato in base alle norme di sicurezza e equipaggiato con gli attrezzi e strumenti di controllo corretti.
- La mancanza della lettura e dell'applicazione precisa di tutte le istruzioni di questo manuale può provocare un malfunzionamento dell'apparecchio, danno per la proprietà, danno personale e/o la morte delle persone.
- Quando il cavo di alimentazione deve essere sostituito, servizio di sostituzione deve essere eseguita da personale autorizzato con ricambi solo originali.

Installazione

- Usare un interruttore automatico standard e fusibile adatti per le caratteristiche elettriche del condizionatore d'aria. La mancanza di applicazione di questa precauzione può provocare scossa elettrica o guasto del prodotto.
- Contattate un centro di assistenza autorizzato quando installate o riposizionate il condizionatore d'aria. La mancanza di applicazione di questa precauzione può provocare ferimento grave o guasto del prodotto.
- Usare sempre spina e presa elettriche con un terminale di terra. La mancanza di applicazione di questa precauzione può provocare scossa elettrica o guasto del prodotto.
- Installare il pannello e il coperchio della scatola di controllo in modo ben stabile. La mancanza di applicazione di questa precauzione può provocare un'esplosione o un incendio.
- Installare una presa elettrica dedicata e il relativo interruttore automatico prima di usare il condizionatore d'aria. La mancanza di applicazione di questa precauzione può provocare scossa elettrica o guasto del prodotto.
- Usare l'interruttore automatico e il fusibile standard che siano adatti per le caratteristiche del condizionatore d'aria. La mancanza di applicazione di questa precauzione può provocare scossa elettrica o guasto del prodotto.
- Non modificare o allungare il cavo di alimentazione. Se il cavo o cordone di alimentazione ha incisioni o spellature esterne o è danneggiato, esso deve essere sostituito. Questo può provocare un incendio o scossa elettrica.
- Fate attenzione quando disimballate o installate il condizionatore d'aria. La mancanza di applicazione di questa precauzione può provocare ferimento grave o guasto del prodotto.
- Non installare il condizionatore d'aria su una superficie instabile o in posizione che può provocare pericolo di una sua caduta. Questo può provocare la morte, ferimento grave o guasto del prodotto.
- Usare un gas incombustibile (azoto) per ispezionare la perdita e per spurgare l'aria, usando aria compressa o gas infiammabile può provocare incendio o esplosione.

Utilizzo

- Non far funzionare il condizionatore d'aria per un lungo periodo di tempo quando l'umidità è molto alta o quando una porta o una finestra sono state lasciate aperte. La mancanza di applicazione di questa precauzione può provocare un guasto del prodotto.
- Accertare che il cordone di alimentazione non sia tirato o danneggiato quando il condizionatore d'aria sta funzionando. La mancanza di applicazione di questa precauzione può provocare incendio, scossa elettrica o guasto del prodotto.
- Non appoggiare oggetti sul cordone di alimentazione. Questo può provocare scossa elettrica o guasto del prodotto.
- Non accendere o spegnere il condizionatore d'aria inserendo o distaccando la spina di alimentazione. Questo può provocare incendio o scossa elettrica.
- Non toccare, non usare o riparare il condizionatore quando le vostre mani sono umide. Questo può provocare scossa elettrica o guasto del prodotto.
- Non disporre un riscaldatore o altro dispositivo di riscaldamento vicino al cavo di alimentazione. La mancanza di applicazione di questa precauzione può provocare incendio, scossa elettrica o guasto del prodotto.
- Evitare assolutamente di far cadere dell'acqua entro il condizionatore d'aria. Questo può provocare un'esplosione o un incendio.
- Non lasciare sostanze infiammabili come benzina, benzene o solvente vicino al condizionatore d'aria. Questo può provocare un'esplosione o un incendio.
- Non usare il condizionatore d'aria per un periodo di tempo lungo in uno spazio ristretto senza ventilazione. Ventilare la posizione in modo regolare. La mancanza di applicazione di questa precauzione può provocare un'esplosione o un incendio.
- Quando si verifica una perdita di gas, ventilare sufficientemente l'ambiente prima di usare nuovamente il condizionatore d'aria. La mancanza di applicazione di questa precauzione può provocare un'esplosione o un incendio.
- Staccare la spina di alimentazione se il condizionatore d'aria genera rumore, odore o fumo. La mancanza di applicazione di questa precauzione può provocare un'esplosione o un incendio.
- Arrestare l'utilizzo e chiudere la finestra in caso di forte pioggia o uragano. Se possibile allontanare il prodotto dalla finestra prima dell'arrivo di una forte pioggia.
- Contattare il centro di assistenza autorizzato quando il condizionatore d'aria è stato immerso in acqua a causa di un allagamento. La mancanza di applicazione di questa precauzione può provocare un'esplosione o un incendio.
- Fare attenzione che l'acqua non entri all'interno del prodotto.
- Assicurare una ventilazione sufficiente quando questo condizionatore d'aria e un apparecchio di riscaldamento come un riscaldatore sono usati contemporaneamente. La mancanza di applicazione di questa precauzione può provocare incendio, fermento grave o guasto del prodotto.
- Spegnerne l'alimentazione principale e staccare la spina quando si pulisce o si ripara il condizionatore d'aria. La mancanza di applicazione di questa precauzione può provocare la morte, fermento grave o guasto del prodotto.
- Staccare la spina quando il condizionatore d'aria non viene usato per un periodo di tempo lungo. La mancanza di applicazione di questa precauzione può provocare un guasto del prodotto.
- Non appoggiare alcun oggetto sul condizionatore d'aria. Essa può provocare un guasto del prodotto.
- Per la pulizia interna, contattare un nostro centro di servizio autorizzato o un rivenditore. Non usare un detersivo aggressivo che provoca corrosione o danno all'unità. Un detersivo aggressivo può anche provocare il guasto del prodotto, incendio o scossa elettrica.
- Questo elettrodomestico non è previsto per l'uso da parte di persone (inclusi i bambini) con ridotte capacità fisiche, sensorie o mentali o con mancanza di esperienza e conoscenza salvo che essi siano controllati con supervisione e istruzione riguardo l'uso dell'elettrodomestico da parte di persona responsabile della loro sicurezza.
- E' consigliabile vigilare sui bambini affinché essi non giochino con l'elettrodomestico.



PRECAUZIONE

Installazione

- Accertare che non vi sia perdita di fluido refrigerante dopo l'installazione o la riparazione del condizionatore d'aria. La mancanza di applicazione di questa precauzione può provocare un guasto del prodotto.
- Installare un tubo di drenaggio per il corretto scarico dell'acqua condensata. La mancanza di applicazione di questa precauzione può provocare un guasto del prodotto.
- Mantenere il livello costante quando si installa il prodotto.
- Installare il condizionatore d'aria in posizione in cui il rumore dell'unità esterna o del gas di scarico non provochi fastidio ai vicini di casa. La mancanza di applicazione di questa precauzione può provocare un conflitto fra i vicini di casa.
- Quando si trasporta l'apparecchio, occorre la cooperazione di almeno 2 o più persone, o di un carrello a forche. Questo può provocare un ferimento grave.
- Non installare il condizionatore d'aria in posizione in cui sia esposto al vento marino (spruzzatura di sale) in modo diretto. Questo può provocare un guasto del prodotto.

Utilizzo

- Non esporre le persone, gli animali o le piante al vento freddo o caldo prodotto dal condizionatore d'aria. Questo può provocare un ferimento/danno grave.
- Non usare il prodotto per usi speciali, come la conservazione di alimenti, lavori artistici, ecc. Questo è un condizionatore d'aria per uso delle persone, non un sistema di refrigerazione di precisione. Questo può provocare la morte, incendio o scossa elettrica.
- Non chiudere l'ingresso o l'uscita del flusso di aria. Questo può provocare esplosione o guasto del prodotto.
- Non usare detersivi di pulizia o solventi aggressivi quando si pulisce il condizionatore, né spruzzare acqua. Usare un panno soffice. Questo può provocare un ferimento grave o guasto del prodotto.
- Non toccare le parti di metallo del condizionatore d'aria quando si estrae il filtro dell'aria. Questo può provocare un ferimento grave o guasto del prodotto.
- Non appoggiare alcuno oggetto sul condizionatore d'aria. Questo può provocare un danno al prodotto.
- Inserire sempre il filtro in modo stabile dopo la pulizia. Pulire il filtro ogni due settimane o più spesso se necessario.
- Non introdurre le mani o altri oggetti attraverso la bocchetta di ingresso o di uscita mentre il condizionatore è in funzione. Questo può provocare la scossa elettrica.
- Non bere l'acqua scaricata dal condizionatore. Si possono verificare seri danni per la salute.
- Usare uno sgabello pesante o una scala quando si esegue la pulizia, la manutenzione o la riparazione del condizionatore ad una certa altezza. La mancanza di questa condizione può provocare un ferimento grave o guasto del prodotto.
- Non combinare le batterie per il telecomando con altri tipi di batterie o non combinare le batterie nuove con quelle usate. Questo può provocare un guasto del prodotto.
- Non ricaricare o smontare le batterie. Questo può provocare esplosione, incendio o ferimento grave.
- Non usare il telecomando se si verifica una perdita di fluido da una batteria. Se il vostro vestito o la vostra pelle sono esposti al fluido delle batterie per una perdita, lavatevi con acqua pulita. Questo può provocare un ferimento grave.
- Se inalate il fluido delle batterie per una perdita, lavate l'interno della bocca con cura e quindi consultate un medico. Questo può provocare complicazioni gravi per la salute.

Il funzionamento è irregolare.

La tabella seguente indica le variazioni di temperatura entro le quali il condizionatore può essere usato.

| Modo | Temperatura interna | Temperatura esterna |
|----------------|---------------------|---------------------|
| Raffreddamento | 18°C~32°C | -10°C~48°C |
| Riscaldamento | 16°C~30°C | -10°C~24°C |

SOMMARIO

2 CONSIGLI PER IL RISPARMIO DI ENERGIA

3 ISTRUZIONI DI SICUREZZA IMPORTANTI

7 PRIMA DELL'USO

- 7 Componenti
- 8 Uso del telecomando
- 9 - Inserzione delle batterie
- 9 - Installazione del supporto del telecomando

10 FUNZIONI PRINCIPALI

- 10 Raffreddamento della vostra stanza
- 10 Riscaldamento della vostra stanza
- 10 Eliminare l'umidità
- 11 Aerare l'ambiente
- 11 Regolazione della velocità del ventilatore
- 11 Regolazione della direzione del flusso d'aria
- 11 Impostazione del temporizzatore
- 11 - Impostazione dell'ora attuale
- 12 - Accensione del condizionatore d'aria automaticamente all'ora selezionata.
- 12 - Spegnimento del condizionatore d'aria automaticamente all'ora selezionata.
- 12 - Cancellazione dell'impostazione del temporizzatore
- 12 - Impostazione del modo di attesa

13 FUNZIONI AVANZATE

- 13 Variazione rapida della temperatura ambiente
- 13 Purificazione dell'aria ambiente
- 13 - Operazione di pulizia automatica
- 14 Utilizzo automatico
- 14 Operazione di commutazione automatica
- 14 Modo silenzioso
- 15 Modo di controllo energia
- 15 Luminosità dello schermo del display
- 15 Utilizzo del condizionatore d'aria senza il telecomando
- 16 Riavvio del condizionatore in modo automatico
- 16 Operazione di pulizia del Inonizzatore

17 MANUTENZIONE

- 18 Pulizia del filtro aria
- 18 Pulizia del filtro 3M

19 RICERCA GUASTI

- 19 Funzione di autodiagnosi
- 19 Prima di richiedere l'assistenza

PRIMA DELL'USO

Componenti

Unità Interne

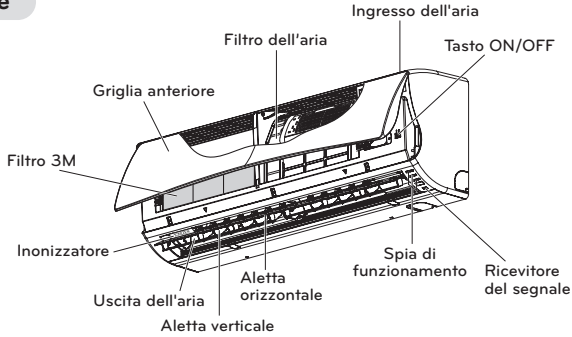

* Questa caratteristica può variare secondo il modello.

! NOTA

Il numero di lampade spia per l'utilizzo e le loro posizioni possono variare, in relazione al modello di condizionatore d'aria.

Unità esterna

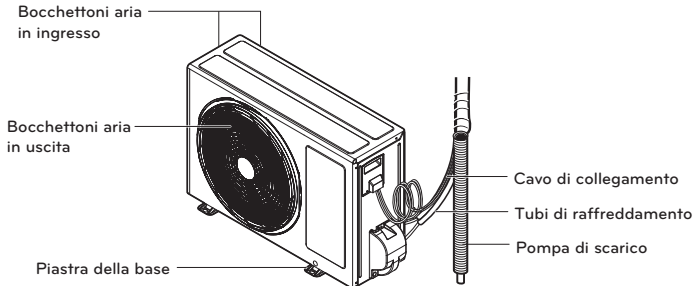

* Questa caratteristica può variare secondo il modello.

Uso del telecomando

Potete usare il condizionatore d'aria in modo più conveniente con il telecomando.

Potete leggere l'uso dei pulsanti per le funzioni aggiuntive sotto il coperchio del telecomando.

Telecomando senza fili

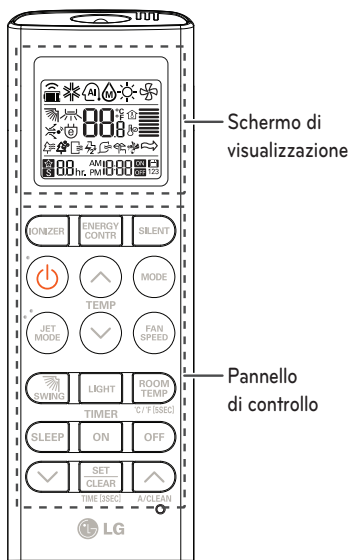

| Pannello di controllo | Schermo di visualizzazione | Descrizione |
|-----------------------|----------------------------|--|
| | | Tasto per Ionizzatore*: Lo Ionizzatore sterilizza i batteri aerei e altre sostanze pericolose. |
| | | Pulsante di modo di attesa automatico*: Imposta l'uso del modo di attesa automatico. |
| | | Pulsanti di regolazione della temperatura: Regolano la temperatura ambiente quando si raffredda e quando si riscalda. |
| | - | Pulsante on/off: Attiva/disattiva l'alimentazione (on/off). |
| | | Pulsante velocità ventilatore unità interna: Regola la velocità del ventilatore. |
| | | Pulsante selezione modo di funzionamento*: Selezione il modo di funzionamento. Operazione di raffreddamento (❄️) / utilizzo automatico o commutazione automatica (⏸️) / utilizzo di deumidificazione (💧) / utilizzo di riscaldamento (🔥) / circolazione d'aria (🌀). |
| | | Pulsante raffreddamento/riscaldamento a getto*: Riscalda o raffredda la temperatura ambiente entro un periodo di tempo breve. |
| | | Pulsante direzione flusso aria: Regola la direzione del flusso d'aria verticalmente o orizzontalmente. |
| | | Pulsante per visualizzazione della temperatura: Visualizza la temperatura ambiente. L'unità modifica l'indicazione da °C a °F premendo il tasto per 5 secondi. |
| | | Pulsante del temporizzatore: Regola il tempo attuale e il tempo di avvio /tempo di arresto. |
| | | Pulsante di navigazione e delle funzioni*: Regola il tempo e regola le funzioni speciali. Aziona modo SILENZIOSO/ Aziona modo controllo/elett. / Pulizia automatica modo silenzioso e modo controllo elett. non sono disponibili nello stesso tempo |
| | - | Pulsante di impostazione/cancellazione: Regola o cancella le funzioni. |
| | - | Pulsante di impostazione: Azzerare le impostazioni del condizionatore d'aria. |
| | - | Pulsante LUMINOSO : Regola la luminosità del display dell'unità interna. |

* Alcune funzioni possono non essere supportate, in relazione al modello.

Inserzione delle batterie

Inserire le batterie prima di usare il telecomando. Il tipo di batterie usato è AAA (1,5 V).

- 1 Togliere il coperchio delle batterie.

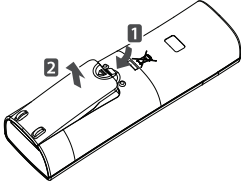

- 2 Inseire le nuove batterie + e - accertare che i terminali delle batterie siano installati correttamente.

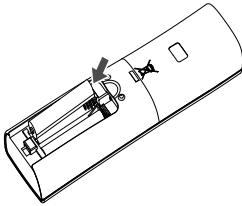

- 3 Rimontare il coperchio delle batterie.

! NOTA

Se lo schermo del display del telecomando riduce la sua luminosità, sostituire le batterie.

Installazione del supporto del telecomando

Installare il supporto in posizione lontana da irradiazione diretta del sole per proteggere il telecomando.

- 1 Scegliere una posizione sicura e facilmente accessibile.
- 2 Rimuovere il film di protezione di etichetta adesiva dal retro del supporto prima di collegarlo alla parete.

- 3 Fissare il supporto avvitando le 2 viti stabilmente con un cacciavite.

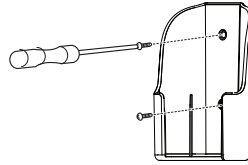

- 4 Far scorrere il telecomando sul supporto.

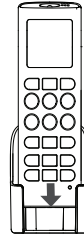

Metodo di utilizzo

Puntare il telecomando verso il ricevitore del segnale nel fondo del condizionatore per poterlo usare.

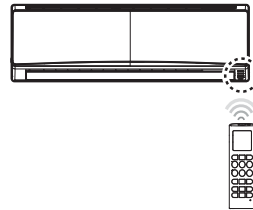



! NOTA

- Il telecomando può comandare altri dispositivi elettronici se è puntato verso essi. Accertarsi di puntare il telecomando verso il ricevitore del segnale del condizionatore.
- Per un corretto funzionamento, usare un panno soffice per pulire il trasmettitore e il ricevitore dei segnali.



FUNZIONI PRINCIPALI

Raffreddamento della vostra stanza

(Uso di raffreddamento)

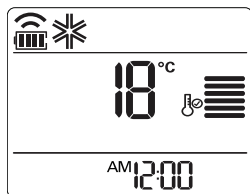

- 1 Premere  per accendere il dispositivo.
- 2 Premere  ripetutamente per selezionare l'uso di raffreddamento.
 -  se è visualizzato sullo schermo del display.





- 3 Premere  o  se è visualizzato sullo schermo del display.
 - Il campo di temperature è di 18°C (64°F) ~30°C (86°F).

Riscaldamento della vostra stanza

(Uso di Riscaldamento)

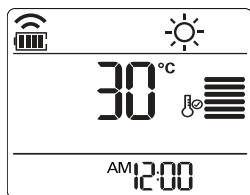
- 1 Premere  per accendere il dispositivo.
- 2 Premere  ripetutamente per selezionare l'uso di Riscaldamento.
 -  se è visualizzato sullo schermo del display.





- 3 Premere  o  per impostare la temperatura desiderata.
 - Il campo di temperature è di 16°C (60°F) ~30°C (86°F).

! NOTA

I modelli con la sola funzione di raffreddamento non hanno questa funzione.

Eliminare l'umidità (Utilizzo di deumidificazione)

Questo modo rimuove l'umidità in eccesso da un ambiente con elevata umidità o nella stagione piovosa per evitare la formazione di muffa. Questo modo regola la temperatura ambiente e la velocità del ventilatore automaticamente per mantenere il livello ottimale di umidità.

- 1 Premere  per accendere il dispositivo.
- 2 Premere  più volte per selezionare l'operazione di umidificazione.
 -  se è visualizzato sullo schermo del display.

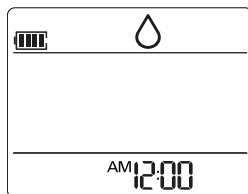



! NOTA

- In questo modo non potete regolare la temperatura ambiente, quando essa è regolata automaticamente. Inoltre la temperatura ambiente non è visualizzata sullo schermo del display.

Aerare l'ambiente (Operazione di circolazione dell'aria)

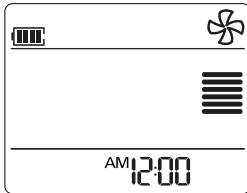

Questo modo fa circolare l'aria ambiente senza cambiare la temperatura ambiente. La spia del raffreddamento si accende quando si attiva il modo di circolazione.

- 1 Premere  per accendere il dispositivo.
- 2 Premere  per selezionare l'uso di Circolazione dell'aria .
 -  se è visualizzato sullo schermo del display.





- 3 Premere  per regolare la velocità del ventilatore.

Regolazione della velocità del ventilatore

- 1 Premere  ripetutamente per regolare la velocità del ventilatore.
 - Selezionare  se desiderate l'aria alla temperatura naturale. Le velocità del ventilatore verrà regolata automaticamente.

| Osservazione | Velocità |
|---|----------------|
|  | Alto |
|  | Medio |
|  | Basso |
|  | Vento Naturale |

Regolazione della direzione del flusso d'aria

- 1 Per regolare la direzione del flusso d'aria orizzontalmente premere  ripetutamente e selezionare la velocità desiderata.
 - Selezionare  per regolare la direzione del flusso d'aria in modo automatico.

! NOTA

- La regolazione della direzione del flusso d'aria in verticale può non essere supportata in relazione al modello.
- La regolazione del deflettore d'aria in modo arbitrario può provocare un guasto del prodotto.
- Se riavviate il condizionatore d'aria, esso riparte per funzionare con la direzione del flusso d'aria impostata precedentemente, di modo che il deflettore dell'aria può non essere corrispondente all'icona visualizzata sul telecomando. Quando questo sia necessario, premere  per regolare nuovamente la direzione del flusso d'aria.



Impostazione del temporizzatore

Potete usare la funzione del temporizzatore per risparmiare energia e per usare il condizionatore con maggiore rendimento.

Impostazione dell'ora attuale

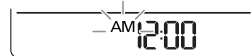
- 1 Premere  e mantenerlo premuto per più di 3 secondi.
 - L'icona AM/PM lampeggia nel fondo dello schermo del display.





- 2 Premere  o  per selezionare i minuti.
- 3 Premere  per terminare.

Accensione del condizionatore d'aria automaticamente all'ora selezionata.

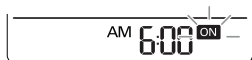
- 1 Premere .
 - L'icona indicata di seguito lampeggia nel fondo dello schermo del display.





- 2 Premere  o  per selezionare i minuti.
- 3 Premere  per terminare.



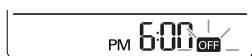

Spegnimento del condizionatore d'aria automaticamente all'ora selezionata.

- 1 Premere .
 - L'icona indicata di seguito lampeggia nel fondo dello schermo del display.









- 2 Premere  o  per selezionare i minuti.
- 3 Premere  per terminare.

Cancellazione dell'impostazione del temporizzatore

- 1 Premere  o  per selezionare l'impostazione del temporizzatore per la cancellazione.
- 2 Premere .
 - Per cancellare le impostazioni del temporizzatore, premere .

Impostazione del modo di attesa

Usare il modo di attesa per spegnere il condizionatore automaticamente quando andate a dormire.

- 1 Premere  per accendere il dispositivo.
- 2 Premere .
- 3 Premere  o  per selezionare l'ora (fino a 7 ore).
- 4 Premere  per terminare.
 -  è visualizzata sullo schermo del display nel modo di attesa.

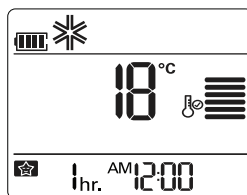

! NOTA



Nei modi di raffreddamento e deumidificazione, la temperatura aumenta di 1°C dopo 30 minuti e di un 1°C ulteriore dopo altri 30 minuti per un sonno più confortevole. La temperatura aumenta fino a 2°C dalla temperatura preimpostata.

FUNZIONI AVANZATE

Il condizionatore offre alcune caratteristiche addizionali avanzate.

Variazione rapida della temperatura ambiente (operazione di raffreddamento/riscaldamento rapido)

Questo modo vi permette di raffreddare l'aria ambiente rapidamente in estate o di riscaldarla rapidamente in inverno.

- 1 Premere  per accendere il dispositivo.
- 2 Premere .

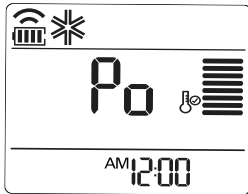

- Nel modo di raffreddamento rapido, l'aria a forte velocità è soffiata ad una temperatura di 18°C (64°F) per 30 minuti.
- Nel modo di riscaldamento rapido, l'aria a forte velocità è soffiata ad una temperatura di 30°C (86°F) per 30 minuti.



! NOTA

- Nel modo di circolazione d'aria, automatico o cambio automatico, questa funzione non può essere usata.
- Questa funzione può non essere supportata, in relazione al tipo di modello.

Purificazione dell'aria ambiente

Operazione di pulizia automatica

Nelle operazioni di raffreddamento e deumidificazione l'umidità viene generata entro l'unità interna. Usare la funzione di pulizia automatica per rimuovere tale umidità.

- 1 Premere  per accendere il dispositivo.
 - 2 Premere .
-  se è visualizzato sullo schermo del display.

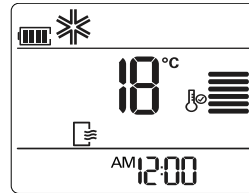

- Se fermate l'apparecchio, il ventilatore funziona ancora per 30 minuti e pulisce il volume interno dell'unità interna.





! NOTA

Alcuni pulsanti non possono essere usati mentre è attiva la funzione di pulizia automatica.

Utilizzo automatico (Intelligenza artificiale)

Modelli con solo raffreddamento

In questo modo, la velocità del ventilatore e la temperatura sono regolate automaticamente, in base alla temperatura ambiente.

- 1 Premere  per accendere il dispositivo.
- 2 Premere  ripetutamente per selezionare il funzionamento automatico.
- 3 Premere  o  per selezionare il codice di uso desiderato se la temperatura è superiore o inferiore alla temperatura desiderata.



| Codice | Descrizione |
|--------|--------------------------------|
| 2 | Raffreddamento |
| 1 | Raffreddamento limitato |
| 0 | Mantenere temperatura ambiente |
| -1 | Riscaldamento limitato |
| -2 | Riscaldamento |

! NOTA



- In questo modo non è possibile regolare la velocità, ma potete regolare il deflettore dell'aria per ruotarlo automaticamente.
- Questa funzione può non essere supportata, in relazione al modello.

Operazione di commutazione automatica

Questo modo cambia il modo di uso automaticamente per mantenere la temperatura impostata $\pm 2^\circ\text{C}$.

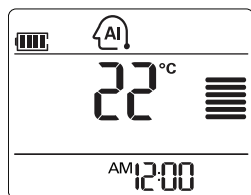
- 1 Premere  per accendere il dispositivo.
 - 2 Premere  ripetutamente per selezionare l'operazione di commutazione automatica.
-  se è visualizzato sullo schermo del display.



- 3 Premere  o  per impostare la temperatura desiderata.
 - Il campo di temperature è di 18°C (64°F) $\sim 30^\circ\text{C}$ (86°F).
- 4 Premere  ripetutamente per selezionare la velocità del ventilatore.



! NOTA

Questa funzione può non essere supportata, in relazione al modello.

Modo silenzioso

Serve per evitare di disturbare i vicini di casa, riducendo il rumore delle unità esterne.

La pressione acustica dell'unità esterna nel modo di raffreddamento e di riscaldamento viene ridotta di 3 dB in raffronto al rumore di targa.

- 1 Premere  per attivare l'alimentazione.
 - 2 Premere .
-  è visualizzato sullo schermo del display.

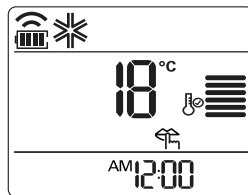

Il funzionamento in modo silenzioso è disponibile al di sotto di impostazioni di temperatura.

- Campo di temperature possibile per raffreddamento: Interno 18°C (64°F) $\sim 30^\circ\text{C}$ (86°F), Esterno 18°C (64°F) $\sim 43^\circ\text{C}$ (109°F)
- Campo di temperature possibile per riscaldamento: Interno 16°C (60°F) $\sim 30^\circ\text{C}$ (86°F), Esterno 6°C (43°F) $\sim 24^\circ\text{C}$ (75°F)



! NOTA

- Impostazione disponibile solo con funzionamento ON (attivo) Modo silenzioso e controllo elettr. non sono disponibili nello stesso tempo. Se il comando elettr. viene premuto nel modo silenzioso, il modo silenzioso viene avviato e il comando elettr. è in funzione.
- La capacità può ridursi quando è selezionato il modo silenzioso dell'unità esterna.
- Nella circolazione d'aria, nel modo di umidità, questa funzione non può essere usata.

Modo di controllo energia

Esso ottiene l'effetto di risparmio di energia. (Impostazione disponibile in modo raffreddamento)
 Avvio di 1Step: Il consumo di emergenza nel modo di raffreddamento viene ridotto di 20% in raffronto alla capacità di targa.

Avvio di 2Step: Il consumo di emergenza nel modo di raffreddamento viene ridotto di 40% in raffronto alla capacità di targa.

- 1 Premere  per avviare l'alimentazione.
- 2 Premere .
 -  è visualizzato sullo schermo del display.

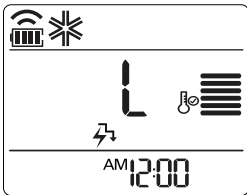

Avvio di 1Step

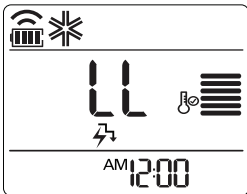

Avvio di 2Step

Il funzionamento in Modo di controllo energia è disponibile al di sotto di impostazioni di temperatura.

- Campo di temperature possibile per raffreddamento: Interno 18°C (64°F) ~ 30°C (86°F), Esterno 21°C (69.8°F) ~ 32°C (89.6°F)
- Campo di temperature possibile per riscaldamento: Interno 16°C (60°F) ~ 30°C (86°F), Esterno 6°C (43°F) ~ 24°C (75°F)

! NOTA

- Nel modo di raffreddamento, questa funzione può essere usata.
- Ogni volta che viene premuto il controllo elettronico del telecomando wireless, l'avvio delle funzioni 1Step, 2Step è ripetuto e commutato. La temperatura desiderata appare per 5 secondi.
- La capacità può ridursi quando è selezionato il modo silenzioso dell'unità esterna.

Luminosità dello schermo del display

Potete regolare la luminosità dello schermo del display dell'unità interna.

- 1 Premere  per impostare la luminosità al livello desiderato.

! NOTA

Questa funzione può non essere supportata, in relazione al tipo di modello.

Utilizzo del condizionatore d'aria senza il telecomando

Potete usare il pulsante On/Off dell'unità interna per usare il condizionatore quando il telecomando non è disponibile. Tuttavia, la velocità del ventilatore è impostata su alta.

- 1 Aprire il coperchio anteriore.
 - Sollevare leggermente i due lati del coperchio.

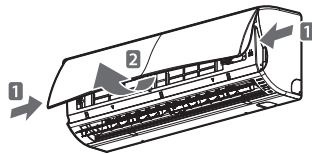

* Questa caratteristica può variare secondo il modello.

- 2 Premere il pulsante On/Off

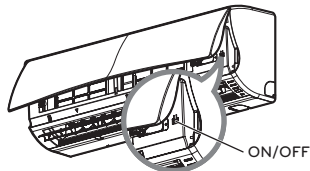

* Questa caratteristica può variare secondo il modello.

- Per i modelli con raffreddamento e riscaldamento, il modo di utilizzo cambia in relazione alla temperatura ambiente.

| Temp. ambiente | Impostaz. temp. | Modo d'uso |
|-------------------------------------|-----------------|-------------------------|
| Inferiore a 21°C | 24°C | Uso di riscaldamento |
| Superiore a 21°C e inferiore a 24°C | 23°C | Uso di deumidificazione |
| Superiore a 24°C | 22°C | Uso di raffreddamento |

- Per i modelli con solo raffreddamento, la temperatura è impostata a 22°C (71,6°F).

Riavvio del condizionatore in modo automatico

Quando il condizionatore è acceso nuovamente dopo una interruzione della corrente, questa funzione ripristina le impostazioni precedentemente usate. Questa funzione è una impostazione regolata in fabbrica.

Funzione di Riavvio automatico

- 1 Aprire il coperchio anteriore.
 - Sollevare leggermente i due lati del coperchio.

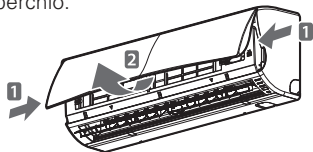

* Questa caratteristica può variare secondo il modello.

- 2 Premere il pulsante On/Off e mantenerlo premuto per 6 secondi.
 - L'unità emette due "beep" e la spia lampeggia per 6 volte.

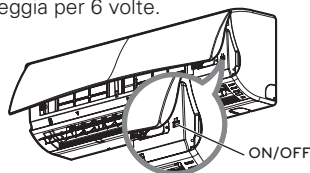

* Questa caratteristica può variare secondo il modello.

* Questa caratteristica può variare secondo il modello.

- Per riabilitare il funzionamento, premere il pulsante On/Off e mantenerlo premuto per 6 secondi. L'unità emette due "beep" e la spia blu lampeggia per 4 volte.

! NOTA

Se premete e mantenete premuto il pulsante per 3-5 secondi invece che per 6 secondi, l'unità passerà all'operazione di test. Nella operazione di test, l'unità scarica aria a forte velocità per raffreddamento per 18 minuti e quindi torna alle impostazioni di fabbrica.

Operazione di pulizia del Inonizzatore

Le particelle di ioni dello Inonizzatore sviluppato dalla LG sterilizzano i batteri aerei e altre sostanze pericolose.

- 1 Premere per accendere il dispositivo.
- 2 Premere .
 - se è visualizzato sullo schermo del display.

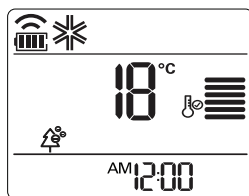

! NOTA

- Potete usare questa funzione premendo senza accendere il condizionatore.
- Questa funzione può non essere supportata, in relazione al modello.
- Non toccare lo Inonizzatore durante il suo funzionamento.

MANUTENZIONE

Se il condizionatore d'aria non verrà usato per un periodo di tempo prolungato, asciugare il condizionatore d'aria per mantenerlo nelle condizioni migliori.

- 1 Asciugare il condizionatore d'aria in modo completo usando il modo ventilatore per 3-4 ore e distaccare la spina di alimentazione. Si può verificare un danno interno se rimane umidità entro i componenti.
- 2 Prima di usare nuovamente il condizionatore d'aria, asciugare i componenti interni del condizionatore usando il modo ventilatore per 3-4 ore. Questo eliminerà gli odori che possono essere generati da umidità.

Pulire il prodotto regolarmente per mantenere la prestazione ottimale e evitare una possibile interruzione del servizio.

* Questa funzione può non essere prevista, in relazione al modello.

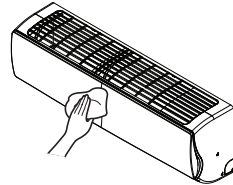

* Questa caratteristica può variare secondo il modello.

| Tipo | Descrizione | intervallo |
|---------------|--|-------------------|
| Filtro aria | Vedere "Pulizia del filtro aria" | 2 settimane |
| Inonizzatore | Vedere "Pulizia dello Inonizzatore" | 6 mesi |
| Filtro 3M | Consultare "Pulizia del filtro 3M" | 1 mese |
| Unità Interne | Pulire la superficie dell'unità interna usando un panno soffice e asciutto. | Regolarmente |
| | Pulire il tubo di drenaggio del condensato. | Ogni 4 anni |
| | Pulire il contenitore di drenaggio del condensato. | Un volta all'anno |
| | Pulire bene lo scambiatore di calore. | Un volta all'anno |
| | Sostituire le batterie del telecomando. | Un volta all'anno |
| Unità esterna | Usare il vapore per pulire il serpentino dello scambiatore di calore e gli sfati del pannello. (consultare un tecnico) | Regolarmente |
| | Pulire la ventola. | Un volta all'anno |
| | Pulire il contenitore di drenaggio del condensato. | Un volta all'anno |
| | Verificare che tutto il gruppo del ventilatore sia fissato stabilmente. | Un volta all'anno |
| | Verificare i componenti elettrici con getti di aria. | Un volta all'anno |
| | Pulire i componenti elettrici con getti di aria. | Un volta all'anno |

! PRECAUZIONE

- Spegnerne l'apparecchio e staccare il cordone di alimentazione prima di eseguire qualsiasi manutenzione; altrimenti si può provocare la scossa elettrica.
- Non usare acqua che sia più calda di 40°C quando si puliscono i filtri. Questo può provocare deformazione o scolorimento.
- Non usate sostanze volatili quando pulite i filtri. Essi possono danneggiare la superficie del prodotto.
- Non lavare il filtro 3M con acqua; si potrebbe danneggiare.

! NOTA

- La posizione e la forma dei filtri può essere differente, in relazione al modello.
- Pulire i serpentine dello scambiatore di calore dell'unità esterna con regolarità, in quanto la polvere raccolta nei serpentine può ridurre l'efficienza di funzionamento o aumentare i costi energetici.

Pulizia dello Ionizzatore

- Spegnere l'alimentazione e staccare il cordone di alimentazione.
 - Usare un tampone di cotone asciutto per rimuovere la polvere.
- Nota : Lo Ionizzatore può non essere incluso in alcuni modelli.

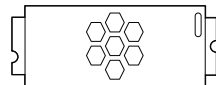
**Pulizia del filtro aria**

Pulire il filtro aria una volta ogni 2 settimane o più frequentemente se necessario.

- 1 Spegnere l'apparecchio e staccare il cordone di alimentazione.
- 2 Aprire il coperchio anteriore.
 - Sollevare leggermente i due lati del coperchio.

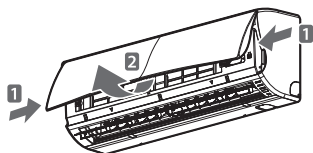

* Questa caratteristica può variare secondo il modello.

- 3 Usare la manopola del filtro aria, sollevarlo leggermente e estrarlo dall'unità.

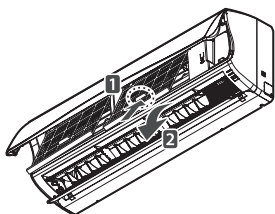

* Questa caratteristica può variare secondo il modello.

- 4 Pulire il filtro con un aspirapolvere o con acqua calda.
 - Se è difficile rimuovere la polvere, lavare il filtro in acqua tiepida con detergente.
- 5 Asciugare il filtro in posizione ombreggiata.

Pulizia del filtro 3M

- 1 Spegnere l'apparecchio e staccare il cordone di alimentazione.
- 2 Aprire il coperchio anteriore e estrarre il filtro aria (vedere "Pulizia del filtro aria").
- 3 Estrarre il filtro 3M.

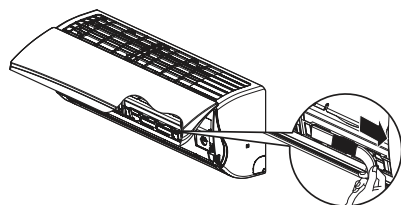

* Questa caratteristica può variare secondo il modello.

- 4 Utilizzare l'aspirapolvere per rimuovere lo sporco. Non lavare il Filtro antipolvere Micro powered by 3M Tech con acqua; si potrebbe danneggiare.

! NOTA

- Sugeriamo di cambiare il filtro 3M ogni 6 mesi
- La posizione dei filtri può essere diversa, in relazione al modello.
- Nel caso si necessiti di ulteriori filtri, si prega di contattare il centro assistenza LG. (Fare riferimento alla garanzia)

RICERCA GUASTI

Funzione di autodiagnosi

Questo prodotto ha una funzione di auto-diagnosi incorporata. Se si verifica un errore, la lampada spia dell'unità interna lampeggerà ad intervalli di 2 secondi. Se questo si verifica, contattate il fornitore locale o il centro di assistenza.

Prima di richiedere l'assistenza

Controllare quanto segue prima di contattare il centro di assistenza. Se il problema persiste, contattate il vostro centro di assistenza locale.

| Problema | Possibili cause | Azione correttiva |
|---|--|---|
| Si genera un odore di bruciato e uno strano suono generato dall'unità. | - | Spegnerne il condizionatore, staccare il cordone di alimentazione e contattare il centro di assistenza. |
| L'acqua scola dall'unità interna anche quando il livello di umidità è basso. | | |
| Il cordone di alimentazione è danneggiato o genera un calore eccessivo. | | |
| Un interruttore, un interruttore automatico (di sicurezza, di terra) o un fusibile non funziona in modo corretto. | | |
| Il condizionatore d'aria non funziona. | Il condizionatore non è collegato all'alimentazione. | Controllare se il cordone di alimentazione è staccato dalla presa. |
| | Un fusibile è bruciato o l'alimentazione di corrente è bloccata. | Sostituire il fusibile e controllare se l'interruttore automatico è scattato. |
| | Si è verificata una mancanza di corrente. | Spegnerne il condizionatore quando si verifica una interruzione di corrente. Quando la corrente è ripristinata, attendere 3 minuti, e quindi accendere il condizionatore. |
| | La tensione è troppo alta o troppo bassa. | Controllare se l'interruttore automatico è scattato. |
| | Il condizionatore è spento automaticamente nel momento attuale. | Premere nuovamente il pulsante di accensione. |

| Problema | Possibili cause | Azione correttiva |
|---|---|---|
| Il condizionatore non genera aria fredda. | L'aria non circola correttamente. | Accertare che non siano presenti tende, schermi o mobili che bloccano il getto di aria del condizionatore. |
| | Il filtro aria è sporco. | Pulire il filtro aria una volta ogni 2 settimane. Vedere "Pulizia filtro aria" per maggiori informazioni. |
| | La temperatura ambiente è troppo elevata. | In estate, può essere necessario un certo tempo per raffreddare l'aria ambiente. In questo caso, selezionare l'uso di raffreddamento rapido per raffreddare più rapidamente. |
| | L'aria fredda esce dall'ambiente. | Verificare che l'aria fredda non sfugga nell'ambiente attraverso i punti di ventilazione. |
| | La temperatura desiderata è superiore a quella impostata. | Impostare la temperatura desiderata ad un valore inferiore alla temperatura attuale. |
| | E' presente una sorgente di riscaldamento nelle vicinanze. | Evitare di usare un generatore termico come un forno elettrico o un bruciatore a gas mentre il condizionatore è in funzione. |
| | E' stata selezionata l'operazione di circolazione d'aria. | Nell'operazione di circolazione d'aria, l'aria è soffiata dal condizionatore senza raffreddare o riscaldare l'aria ambiente. Regolare il modo di funzionamento nel modo di raffreddamento. |
| Non è possibile regolare la velocità del ventilatore. | E' stato selezionato l'uso automatico, l'uso rapido o l'uso con deumidificazione. | In alcuni modi di funzionamento, come i modi di funzionamento a getto rapido o con deumidificazione, non potete regolare la velocità. Selezionare il modo d'uso in cui potete regolare la velocità del ventilatore. |
| Non è possibile regolare la temperatura. | E' stato selezionato l'uso con circolazione d'aria o l'uso rapido. | In alcuni modi di funzionamento, come il modo a circolazione d'aria o l'utilizzo a getto rapido, non potete regolare la temperatura. Selezionare il modo di funzionamento in cui si può regolare la temperatura. |



ESPAÑOL

MANUAL DEL PROPIETARIO AIRE ACONDICIONADO

Por favor lea este manual detenidamente antes de utilizar su equipo y guárdelo para consultas futuras.

TIPO : MONTADO EN LA PARED

CONSEJOS PARA AHORRAR ENERGÍA

Estos consejos le ayudarán a reducir el consumo de energía cuando utilice el aire acondicionado. Podrá utilizar el aparato de aire acondicionado de forma eficiente siguiendo estas instrucciones:

- No enfríe excesivamente los espacios. Puede ser nocivo para su salud y consumirá más electricidad.
- Evite el paso de la luz solar con persianas o cortinas cuando esté utilizando el aire acondicionado.
- Mantenga las puertas y ventanas bien cerradas mientras tenga en funcionamiento el aire acondicionado.
- Ajuste la dirección del flujo de aire vertical u horizontalmente para que circule el aire en el interior.
- Aumente la velocidad del ventilador para enfriar o calentar el aire interior con rapidez y en periodo corto de tiempo.
- Abra las ventanas con regularidad para ventilar, porque la calidad del aire interior puede deteriorarse si se utiliza el aire acondicionado durante muchas horas.
- Limpie el filtro del aire una vez cada dos semanas. El polvo y las impurezas recogidas en el filtro de aire puede bloquear el flujo de aire o debilitar las funciones de refrigeración / deshumidificación.

Como referencia

Grape el justificante de compra en esta página, ya que será su prueba de compra para la garantía. Escriba aquí el número de modelo y el número de serie:

Número de modelo: _____

Número de serie: _____

Los encontrará en una etiqueta en el lateral de cada unidad.

Nombre del distribuidor: _____

Fecha de compra: _____

INSTRUCCIONES DE SEGURIDAD IMPORTANTES

LEA TODAS LAS INSTRUCCIONES ANTES DE UTILIZAR EL APARATO

Cumpla con las siguientes precauciones para evitar situaciones de peligro y garantizar un funcionamiento óptimo de su producto.

ADVERTENCIA

Puede sufrir lesiones de gravedad o mortales si ignora las instrucciones

PRECAUCIÓN

Puede sufrir lesiones menores o dañar el producto si ignora las instrucciones

ADVERTENCIA

- Las instalaciones o reparaciones realizadas por personas no cualificadas pueden dar lugar a peligros para usted y otras personas.
- Aparato deberá ser instalado de acuerdo con las normas nacionales de cableado.
- Si el cable de alimentación está dañado, deberá ser sustituido por el fabricante, su agente de servicio o personal con la cualificación necesaria para evitar peligros.
- La información de este manual está dirigida a personal técnico cualificado, familiarizado con los procedimientos de seguridad y equipado con las herramientas e instrumentos de prueba adecuados.
- Lea detenidamente y cumpla con todas las instrucciones de este manual. De lo contrario, el aparato podría no funcionar correctamente, o producirse lesiones graves o mortales y daños materiales.
- Cuando el cable de alimentación debe ser sustituido, trabajos de sustitución se llevará a cabo únicamente por personal autorizado utilizando únicamente piezas de repuesto originales.

Instalación

- Utilice un disyuntor y un fusible estándar que cumplan con la clasificación del aparato de aire acondicionado. En caso contrario, podría haber peligro de descargas eléctricas o fallos del aparato.
- Póngase en contacto con un servicio técnico autorizado para la instalación o cambio de ubicación del aparato de aire acondicionado. En caso contrario, podría haber peligro de lesiones graves o fallos del aparato.
- Utilice un enchufe y una toma con conexión a tierra. En caso contrario, podría haber peligro de descargas eléctricas o fallos del aparato.
- Instale correctamente el panel y la tapa de la caja de control. En caso contrario, podría haber peligro de descargas eléctricas o incendio.
- Instale una toma eléctrica y un disyuntor dedicados antes de utilizar el aparato de aire acondicionado. En caso contrario, podría haber peligro de descargas eléctricas o fallos del aparato.
- Utilice un disyuntor y un fusible estándar que cumplan con la clasificación del aparato de aire acondicionado. En caso contrario, podría haber peligro de descargas eléctricas o fallos del aparato.
- No modifique ni alargue el cable de alimentación. Si el cable de alimentación está pelado o deteriorado de cualquier otro modo, debe ser sustituido. Podría causar un incendio o descargas eléctricas.
- Tenga cuidado al desembalar o instalar el aparato de aire acondicionado. En caso contrario, podría haber peligro de lesiones graves o fallos del aparato.
- No instale el aparato de aire acondicionado sobre una superficie inestable, porque podría caerse. Podrían producirse lesiones graves o mortales o dañarse el producto.
- Utilice gas ininflamable (nitrógeno) para inspeccionar las fugas y purgar el aire; si utiliza aire comprimido o gas inflamable podría producirse un incendio o una explosión.

Funcionamiento

- No deje el aire acondicionado en funcionamiento durante un tiempo prolongado si la humedad es muy alta o si se ha dejado abierta una puerta o una ventana. En caso contrario, podría dañarse el producto.
- Asegúrese de que el cable de alimentación no esté tenso o dañado con el aire acondicionado en funcionamiento. En caso contrario, podría haber peligro de incendio, descargas eléctricas o fallos del aparato.
- No coloque ningún objeto sobre el cable de alimentación eléctrica. Podría sufrir una descarga eléctrica o dañarse el aparato.
- No encienda o apague el aire acondicionado conectando o desconectando el enchufe. Podría causar un incendio o descargas eléctricas.
- No toque, utilice ni repare el aparato de aire acondicionado con las manos mojadas. Podría sufrir una descarga eléctrica o dañarse el aparato.
- No coloque un calefactor cualquier otro aparato de calefacción cerca del cable de alimentación. Podría causar un incendio, descargas eléctricas o dañarse el aparato.
- No permita que entre agua al interior del aparato de aire acondicionado. Podría causar una explosión o un incendio.
- No deje sustancias inflamables, como gasolina, benceno o disolvente cerca del aparato de aire acondicionado. Podría causar una explosión o un incendio.
- No utilice el aire acondicionado durante periodos prolongados de tiempo en un lugar pequeño sin ventilación. Ventile el espacio con regularidad. En caso contrario, podría haber peligro de descargas eléctricas o incendio.
- Cuando haya una fuga de gas, ventile la habitación antes de utilizar el aire acondicionado de nuevo. En caso contrario, podría haber peligro de descargas eléctricas o incendio.
- Desconecte el enchufe si observa algún ruido, olor o humo provenientes del aparato de aire acondicionado. En caso contrario, podría haber peligro de descargas eléctricas o incendio.
- Deje de utilizar el aire acondicionado y cierre las ventanas si se produce una tormenta o huracán. Si es posible, retire el aparato de la ventana antes de la llegada del huracán.
- Póngase en contacto con un servicio técnico autorizado si el aparato de aire acondicionado ha quedado sumergido en agua a causa de unas inundaciones. En caso contrario, podría haber peligro de descargas eléctricas o incendio.
- Tenga cuidado y evita que se introduzca agua en el producto.
- Asegúrese de ventilar la estancia correctamente cuando se utilicen este aparato de aire acondicionado y un aparato calefactor al mismo tiempo. En caso contrario, podría haber peligro de incendio, lesiones graves o fallos del aparato.
- Antes de limpiar o reparar el aparato de aire acondicionado, apáguelo y desconéctelo de la red. En caso contrario, podría haber peligro de incendio, lesiones graves o mortales o fallos del aparato.
- Desenchufe el aparato de aire acondicionado de la red cuando no vaya a utilizarlo durante un periodo de tiempo prolongado. En caso contrario, podría dañarse el producto.
- No coloque ningún objeto sobre el aparato de aire acondicionado. Podrían producirse fallos de funcionamiento.
- Para una limpieza interna, contacte con un centro de servicios autorizado o un revendedor. No utilice detergentes abrasivos que puedan corroer o dañar la unidad. Los detergentes abrasivos pueden igualmente generar un fallo del producto, incendio, o descarga.
- Este aparato no debe ser utilizado por personas (incluidos niños) con discapacidades físicas, sensoriales o mentales, o falta de experiencia y conocimientos, si no es bajo supervisión y siguiendo las instrucciones de seguridad de una persona responsable.
- Debe vigilarse a los niños de corta edad para asegurarse de que no juegan con el aparato.

PRECAUCIÓN

Instalación

- Compruebe que no haya ninguna fuga de refrigerante tras la instalación o reparación del aparato. En caso contrario, podría dañarse el producto.
- Instale la manguera de desagüe correctamente, para que se descargue con facilidad el agua condensada. En caso contrario, podría dañarse el producto.
- Mantenga el nivel incluso durante la instalación del producto.
- Instale el aparato de aire acondicionado donde el ruido de la unidad de exterior o la salida de gas no molesten a sus vecinos. En caso contrario, podría producirse algún conflicto con los vecinos.
- El transporte del equipo deberá ser realizado al menos por dos personas o en una carretilla elevadora. Podría sufrir lesiones de gravedad.
- No instale el producto donde esté expuesto directamente al viento del mar (sal). Podrían producirse fallos de funcionamiento.

Funcionamiento

- No exponga directamente a las personas, animales o plantas al aire frío o caliente del aire acondicionado. Podría sufrir lesiones de gravedad.
- No utilice el producto para fines especiales, como conservación de alimentos, obra de arte, etc. Se trata de un aparato de aire acondicionado doméstico, no un sistema de refrigeración de precisión. Podría sufrir lesiones mortales o causar un incendio o descargas eléctricas.
- No bloquee la entrada o la salida de aire. Podría producirse una explosión o fallos de funcionamiento.
- No utilice productos de limpieza agresivos o disolventes sobre el aparato de aire acondicionado, ni pulverice agua. Utilice un trapo suave. Podrían producirse lesiones graves o fallos del producto.
- No toque las partes metálicas del aparato de aire acondicionado cuando retire el filtro de aire. Podrían producirse lesiones graves o fallos del producto.
- No coloque ningún objeto sobre el aparato de aire acondicionado. Podrían producirse fallos de funcionamiento.
- Coloque el filtro correctamente tras la limpieza. Limpie el filtro cada dos semanas o con mayor frecuencia, si es necesario.
- No introduzca las manos u otros objetos a través de la entrada de aire con el aire acondicionado en funcionamiento. Puede causar una descarga eléctrica.
- No beba el agua expulsada del desagüe de un aparato de aire acondicionado. Podría suponer un peligro grave para su salud.
- Utilice una banqueta resistente o una escalera para la limpieza, mantenimiento o reparación de un aparato de aire acondicionado en altura. En caso contrario, podría haber peligro de lesiones graves o fallos del aparato.
- No mezcle las pilas del mando a distancia con otros tipos de pilas, ni mezcle pilas nuevas y usadas. En caso contrario, podría dañarse el producto.
- No recargue ni desmonte las pilas. En caso contrario, podría haber peligro de explosión, incendio o lesiones graves.
- Deje de usar el mando a distancia si hay fugas en alguna de las pilas. Si la ropa o la piel entran en contacto con el líquido de la pila, lávelas con agua limpia. En caso contrario, podría haber peligro de lesiones graves.
- Si ingiere líquido de una pila con una fuga, lave el interior de la boca con agua abundante y acuda a un médico. En caso contrario, podría ser peligroso para su salud.

Gamas de operaciones.

La tabla abajo indica las escalas de temperatura con las cuales el aire acondicionado puede funcionar.

| Modo | Temperatura interior | Temperatura exterior |
|---------------|----------------------|----------------------|
| Refrigeración | 18°C~32°C | -10°C~48°C |
| Calefacción | 16°C~30°C | -10°C~24°C |

ÍNDICE

2 CONSEJOS PARA AHO- RRAR ENERGÍA

3 INSTRUCCIONES DE SE- GURIDAD IMPORTAN- TES

7 ANTES DEL USO

- 7 Componentes
- 8 Utilización del mando a distancia
- 9 - Colocación de las pilas
- 9 - Instalación del soporte del mando a distancia

10 FUNCIONES BÁSICAS

- 10 Enfriamiento de la habitación
- 10 Riscaldamento della vostra stanza
- 10 Eliminación de la humedad
- 11 Aireación de la habitación
- 11 Ajuste de la velocidad del ventilador
- 11 Ajuste de la dirección de flujo de aire
- 11 Ajuste del temporizador
- 11 - Setting the current time
- 12 - Encendido automático del aire acondicionado a una hora programada
- 12 - Apagado automático del aire acondicionado a una hora programada
- 12 - Cancelación de la función de temporizador
- 12 - Ajuste del modo de apagado automático (Sleep)

13 FUNCIONES AVANZA- DAS

- 13 Cambio rápida de la temperatura de la habitación
- 13 Purificación del aire interior
- 13 - Funcionamiento de limpieza automática Auto Clean
- 14 Funcionamiento automático
- 14 Cambio automático
- 14 Modo de silencio
- 15 Modo de control de energía
- 15 Brillo de la pantalla
- 15 Utilización del aire acondicionado sin el mando a distancia
- 16 Reinicio automático del aparato de aire acondicionado
- 16 Funcionamiento del Ionizador en purificación

17 MANTENIMIENTO

- 18 Limpieza del filtro del aire
- 18 Limpieza del filtro de 3M

19 SOLUCIÓN DE PROBLE- MAS

- 19 Función de autodiagnóstico
- 19 Antes de solicitar asistencia técnica

ANTES DEL USO

Componentes

Unidades de interior

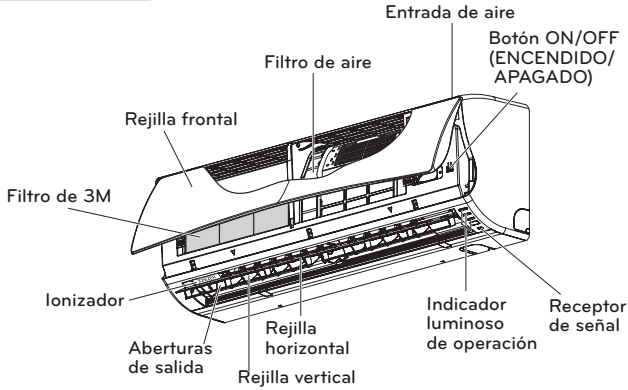

* La placa puede cambiar dependiendo del tipo de modelo.

! NOTA

El número de luces de funcionamiento y su ubicación puede variar, dependiendo del modelo del aparato.

Unidad exterior

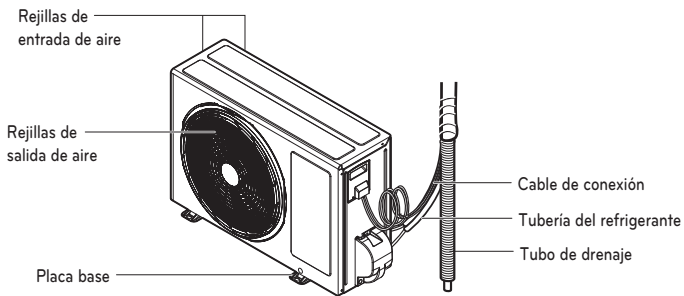

* La placa puede cambiar dependiendo del tipo de modelo.

Utilización del mando a distancia

Puede utilizar el aire acondicionado de forma más cómoda con el mando a distancia. Encontrará los botones para las funciones adicionales bajo la tapa del mando a distancia.

Mando a distancia inalámbrico

ESPAÑOL

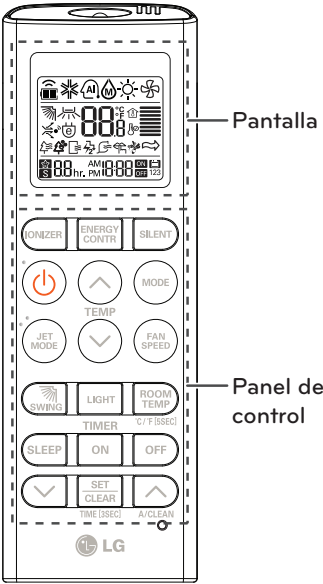

| Panel de control | Pantalla | Descripción |
|------------------|----------|--|
| | | Botón Ionizador : El Ionizador esteriliza las bacterias aéreas y otras sustancias dañinas. |
| | | Botón de modo Sleep (apagado automático)*: Ajusta el funcionamiento del modo de apagado automático. |
| | | Temperature adjustment buttons: Adjusts the room temperature when cooling and heating. |
| | - | Botón On/Off: Enciende/apaga el aparato. |
| | | Botón de velocidad del ventilador interior: Ajusta la velocidad del ventilador. |
| | | Botón de selección de modo de funcionamiento*: Selecciona el modo de funcionamiento. Funcionamiento de refrigeración (❄️) / Funcionamiento automático o cambio automático (🔄) / Funcionamiento de deshumidificación (💧) / Funcionamiento de calefacción (🔥) / Circulación de aire (🌀) |
| | | Botón de Jet cool/calefacción*: Aumenta o reduce la temperatura interior en un periodo de tiempo corto. |
| | | Botón de dirección del flujo de aire: Ajusta la dirección vertical u horizontal del flujo de aire. |
| | | Botón de visualización de temperatura: Muestra la temperatura de la habitación. También cambia la unidad de °C a °F si se pulsa durante 5 segundos. |
| | | Botón del temporizador: Sirve para introducir la hora actual y la hora de puesta en marcha /parada. |
| | | Botón de navegación y funciones*: Ajusta la hora y las funciones especiales. 🏠 Acciona el modo de SILENCIO/ 🏠 Acciona el modo E/Control/ 🧼 Limpieza automática Ee modo de silencio y E/Control no están disponibles al mismo tiempo |
| | - | Botón Set/clear: Ajusta o cancela funciones. |
| | - | Botón Reset : Pone a cero los ajustes del aparato de aire acondicionado. |
| | - | Botón de luz: ajuste el brillo del display de la unidad interior. |

* Algunas funciones pueden no estar disponibles, dependiendo del modelo.

Colocación de las pilas

Introduzca las pilas antes de utilizar el mando a distancia.

Su utilizan pilas de tipo AAA (1,5 V).

1 Retire la tapa de las pilas.

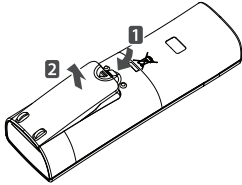

2 Introduzca las pilas nuevas asegurándose + de - respetar la polaridad.

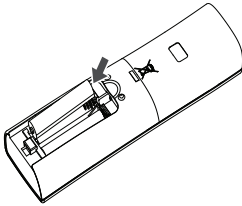

3 Vuelva a colocar la tapa de las pilas.

! NOTA

Si la pantalla del mando a distancia comienza a perder intensidad, cambie las pilas.

Instalación del soporte del mando a distancia

Para proteger el mando a distancia, instale el soporte alejado de la luz solar directa.

1 Elija una localización segura y de fácil acceso.

2 Retire el film adhesivo de protección de la parte trasera del soporte antes de colocarlo en la pared.

3 Fije el soporte apretando los 2 tornillos con un destornillador.

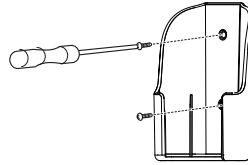

4 Deslice el mando a distancia en el soporte.

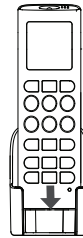

Método de uso

Dirija el mando a distancia hacia el receptor de señal de la parte inferior del aparato de aire acondicionado para hacerlo funcionar.

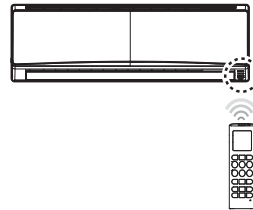



! NOTA



- El mando a distancia puede accionar otros aparatos si se dirige hacia ellos. Asegúrese de dirigir el mando a distancia hacia el receptor de señal del aparato de aire acondicionado.
- Para un funcionamiento correcto, utilice un trapo suave para el limpiar el transmisor de señal y el receptor.

FUNCIONES BÁSICAS

Enfriamiento de la habitación (Funcionamiento de refrigeración)

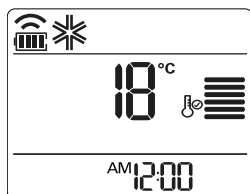

- 1 Pulse  para encender el aparato.
- 2 Pulse  repetidamente para seleccionar la función de refrigeración.
- Se muestra  en la pantalla.





- 3 Pulse  o  para seleccionar la temperatura deseada.
- La temperatura puede seleccionarse entre 18°C (64°F) ~30°C (86°F).

Riscaldamento della vostra stanza

(Uso di Riscaldamento)

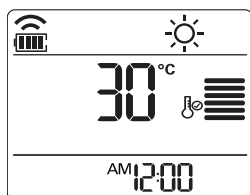
- 1 Pulse  para encender el aparato.
- 2 Premere  ripetutamente per selezionare l'uso di Riscaldamento.
- Se muestra  en la pantalla.





- 3 Pulse  o  para seleccionar la temperatura deseada.
- La temperatura puede seleccionarse entre 16°C (60°F) ~30°C (86°F).

! NOTA

Los modelos de sólo refrigeración no son compatibles con esta función.

Eliminación de la humedad (Funcionamiento de deshumidificación)

Este modo elimina el exceso de humedad del entorno o en temporada de lluvias, para evitar la aparición de moho. Este modo ajusta la temperatura de la habitación y la velocidad del ventilador automáticamente para mantener un nivel óptimo de humedad.

- 1 Pulse  para encender el aparato.
- 2 Pulse  repetidamente para seleccionar el funcionamiento de deshumidificación.
- Se muestra  en la pantalla.

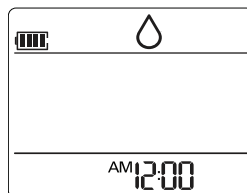

! NOTA

- En este modo no se puede ajustar la temperatura de la habitación, se hace automáticamente. Además, no se muestra la temperatura de la habitación en la pantalla.

Aireación de la habitación (Funcionamiento de circulación de aire)

Este modo sólo hace circular el aire interior sin cambiar la temperatura de la habitación. En el modo de circulación se ilumina el indicador de refrigeración.

- 1 Pulse para encender el aparato.
- 2 Pulse para seleccionar el funcionamiento de circulación de aire.
- Se muestra en la pantalla.

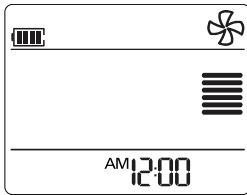

- 3 Pulse para ajustar la velocidad del ventilador.

Ajuste de la velocidad del ventilador

- 1 Pulse repetidamente para ajustar la velocidad del ventilador.
- Seleccione si desea aire natural.
La velocidad del ventilador se ajusta automáticamente.

| Observación | Acelerar |
|-------------|----------------|
| | Alto |
| | Medio |
| | Bajo |
| | Viento Natural |

Ajuste de la dirección de flujo de aire

- 1 Para ajustar la dirección del aire horizontalmente, pulse repetidamente y seleccione la dirección deseada.
- Seleccione para ajustar automáticamente la dirección del flujo de aire.

! NOTA

- El ajuste de la dirección vertical del flujo de aire puede no ser posible, dependiendo del modelo.
- El ajuste arbitrario del deflector puede causar fallos de funcionamiento.
- Si reinicia el aire acondicionado, comenzará a funcionar con la dirección de flujo de aire ajustada anteriormente; por esta razón, la posición del deflector de aire podría no corresponderse con el icono del mando a distancia. Cuando esto ocurra, pulse para ajustar de nuevo la dirección del aire.



Ajuste del temporizador

Puede utilizar la función de temporizador para ahorrar energía y utilizar el aparato de aire acondicionado con más eficacia.

Setting the current time

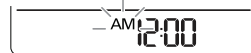
- 1 Mantenga pulsado durante más de 3 segundos.
- Comenzará a parpadear el icono de la AM/PM en la parte inferior de la pantalla.





- Pulse  o  para seleccionar los minutos.
- Pulse  para terminar.

Encendido automático del aire acondicionado a una hora programada

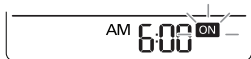
- Pulse .
 - Comenzará a parpadear el icono de la parte inferior de la pantalla.





- Pulse  o  para seleccionar los minutos.
- Pulse  para terminar.



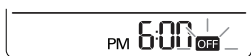

Apagado automático del aire acondicionado a una hora programada

- Pulse .
 - Comenzará a parpadear el icono de la parte inferior de la pantalla.









- Pulse  o  para seleccionar los minutos.
- Pulse  para terminar.

Cancelación de la función de temporizador

- Pulse  o  para seleccionar el ajuste del temporizador para cancelarlo.
- Pulse .
 - Para cancelar todos los ajuste del temporizador, pulse .

Ajuste del modo de apagado automático (Sleep)

Utilice el modo de apagado automático para apagar el aire acondicionado automáticamente cuando vaya a dormir.

- Pulse  para encender el aparato.
- Pulse .
- Pulse  o  para seleccionar la horas (hasta 7 horas).
- Pulse  para terminar.
 - En el modo de apagado automático, se muestra  en la pantalla.

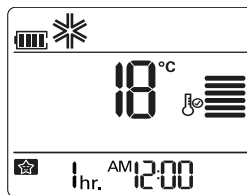

! NOTA



En los modos de refrigeración y deshumidificación, la temperatura aumenta 1°C después de 30 minutos y 1°C adicional después de cada 30 minutos para que usted pueda dormir confortablemente. La temperatura aumenta hasta 2°C con respecto a la temperatura predefinida.

FUNCIONES AVANZADAS

El aparato de aire acondicionado ofrece funciones avanzadas adicionales.

Cambio rápida de la temperatura de la habitación (Funcionamiento Jet Cool/calefacción)

Este modo le permite enfriar el aire interior rápidamente en verano, o calentarlo rápidamente en invierno.

- 1 Pulse  para encender el aparato.
- 2 Pulse .

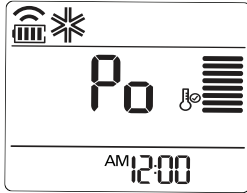

- En el modo Jet Cool, se emite una fuerte corriente de aire a una temperatura de 18°C (64°F) durante 30 minutos.
- En el modo de calor rápido, se emite una fuerte corriente de aire a una temperatura de 30°C (86°F) durante 30 minutos.



! NOTA

- Esta función no se puede utilizar en los modos de circulación de aire, Auto o cambio automático.
- Esta función puede no estar disponible, dependiendo del modelo.

Purificación del aire interior

Funcionamiento de limpieza automática Auto Clean

Durante el funcionamiento de refrigeración y deshumidificación, se genera humedad dentro de la unidad de interior. Utilice la función de limpieza automática para eliminar la humedad.

- 1 Pulse  para encender el aparato.
 - 2 Pulse .
- Se muestra  en la pantalla.

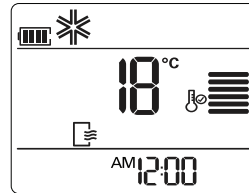

- Si apaga el aparato, el ventilador funcionará durante 30 minutos y limpiará el interior de la unidad de interior.

! NOTA

Algunos botones no pueden utilizarse durante el funcionamiento de limpieza automática.

Funcionamiento automático (Inteligencia artificial)

Modelos sólo de refrigeración

En este modo, la velocidad del ventilador y la temperatura se ajustan automáticamente, según la temperatura de la habitación.

- 1 Pulse para encender el aparato.
- 2 Pulse repetidamente para seleccionar el funcionamiento automático.
- 3 Pulse o para seleccionar el código de funcionamiento deseado si la temperatura es superior o inferior a la temperatura deseada.

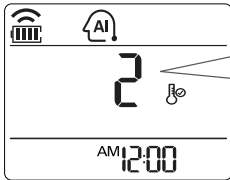

| Código | Descripción |
|--------|---------------------------------------|
| 2 | Frío |
| 1 | Frío suave |
| 0 | Mantener temperatura de la habitación |
| -1 | Calor suave |
| -2 | Calor |

! NOTA

- En este modo no se puede ajustar la velocidad del ventilador, pero sí se puede hacer que el deflector de aire gire automáticamente.
- Esta función puede no estar disponible, dependiendo del modelo.

Cambio automático

Este modo cambia el modo de funcionamiento automáticamente para mantener la temperatura seleccionada $\pm 2^{\circ}\text{C}$.

- 1 Pulse para encender el aparato.
- 2 Pulse repetidamente per selezionare l'operazione di commutazione automatica.
 - Se muestra en la pantalla.

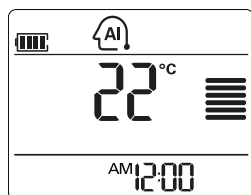

- 3 Pulse o para seleccionar la temperatura deseada.

- La temperatura puede seleccionarse entre 18°C (64°F) $\sim 30^{\circ}\text{C}$ (86°F).

- 4 Pulse repeatedly to select the fan speed.

! NOTA

Esta función puede no estar disponible, dependiendo del modelo.

Modo de silencio

Evita posible reclamaciones de los vecinos, reduciendo el ruido de las unidades exteriores. La presión del sonido de la unidad exterior en modo refrigeración y calefacción se reduce de 3dB con respecto al ruido clasificado.

- 1 Pulse para encender la unidad.
- 2 Pulse .
 - Se muestra en la pantalla.

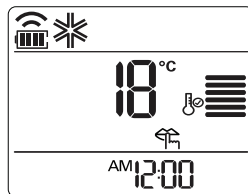

Función de modo de silencio disponible bajo el siguiente ajuste de temperatura

- Refrigeración-possible rango de temperatura: Interior 18°C $\sim 30^{\circ}\text{C}$, Exterior 18°C $\sim 43^{\circ}\text{C}$
- Calefacción-possible rango de temperatura: Interior 16°C $\sim 30^{\circ}\text{C}$, Exterior 0°C $\sim 24^{\circ}\text{C}$

! NOTA



- Ajuste disponible sólo con el aparato en funcionamiento El modo de silencio y E/Control no están disponibles al mismo tiempo El modo de silencio y E/Control no están disponibles al mismo tiempo. Ajuste disponible sólo con el aparato en funcionamiento.
- La capacidad puede reducirse cuando se selecciona el modo silencio para la unidad exterior.
- En modo Circulación de Aire y Humedad, no se puede utilizar esta función.

Modo de control de energía

Ahorra energía. (Configuración disponible en el modo de refrigeración de aire)

Entrada Paso 1 : El consumo de energía en modo refrigeración se reduce del 20% con respecto a la capacidad clasificada.

Entrada Paso 2 : El consumo de energía en modo refrigeración se reduce del 40% con respecto a la capacidad clasificada.

- 1 Pulse  para encender la unidad.
 - 2 Pulse .
- Se muestra  en la pantalla.

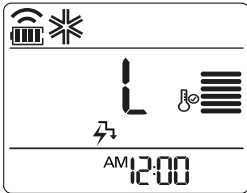

Entrada Paso 1

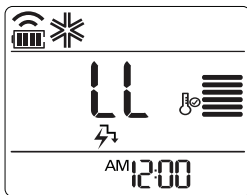

Entrada Paso 2

Funcion Modo de control de energía disponible bajo el siguiente ajuste de temperatura

- Refrigeracion- posible rango de temperatura: Interior 18°C ~ 30°C, Exterior 21°C (69.8°F) ~ 32°C (89.6°F)
- Calefaccion- posible rango de temperatura: Interior 16°C ~ 30°C, Exterior 0°C ~ 24°C

! NOTA

- En modo Refrigeracion, se puede utilizar esta funcion.
- Cada vez que se pulsa E/Control en el mando a distancia, se repiten y conmutan las funciones Paso 1, Paso 2. aparece la temperatura deseada durante 5 s.
- La capacidad puede reducirse cuando se selecciona el modo silencio para la unidad exterior.

Brillo de la pantalla

Se puede ajustar el brillo de la pantalla de la unidad de interior.

- 1 Pulse  para ajustar el brillo al nivel deseado.

! NOTA

Esta función puede no estar disponible, dependiendo del modelo.

Utilización del aire acondicionado sin el mando a distancia

Puede utilizar el botón On/Off de la unidad de interior para utilizar el aire acondicionado cuando no esté disponible el mando a distancia. Sin embargo, la velocidad del ventilador se ajustará en velocidad alta.

- 1 Abra la tapa frontal.
- Levante ligeramente ambos lados de la tapa.

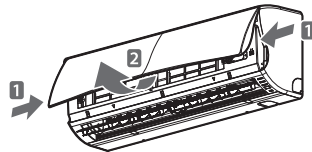

* La placa puede cambiar dependiendo del tipo de modelo.

- 2 Pulse el botón On/Off.

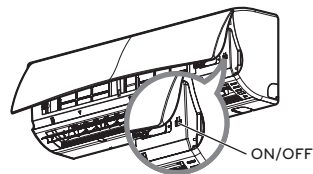

* La placa puede cambiar dependiendo del tipo de modelo.

- Para los modelos de frío y calor, cambia el modo de funcionamiento, dependiendo de la temperatura ambiente.

| Temp habitación | Ajuste temp | Modo de funcionamiento |
|-----------------------------|-------------|-------------------------------------|
| Menos de 21°C | 24°C | Funcionamiento de calefacción |
| Más de 21°C y menos de 24°C | 23°C | Funcionamiento de deshumidificación |
| Más de 24°C | 22°C | Funcionamiento de refrigeración |

- Para modelos sólo de frío, la temperatura se ajusta en 22°C.

Reinicio automático del aparato de aire acondicionado

Cuando se enciende de nuevo el aire acondicionado después de un corte de suministro, esta función restablece los ajustes previos. Esta función es un ajuste de fábrica.

Funzione di Riavvio automatico

- 1 Abra la tapa frontal.
 - Levante ligeramente ambos lados de la tapa.

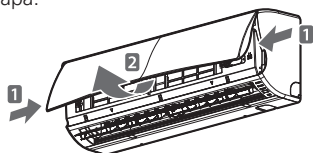

* La placa puede cambiar dependiendo del tipo de modelo.

- 2 Pulse el botón On/Off y manténgalo pulsado durante 6 segundos.
 - La unidad emitirá una señal acústica dos veces y el indicador parpadeará 6 veces.

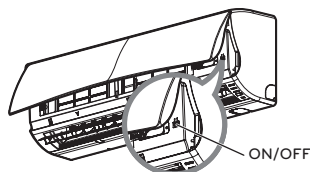

* La placa puede cambiar dependiendo del tipo de modelo.

- Para reactivar la función, pulse el botón On/Off y manténgalo pulsado durante 6 segundos. La unidad emitirá una señal acústica dos veces y el indicador azul parpadeará 4 veces.

! NOTA

Si mantiene pulsado el botón On/Off durante 3-5 segundos, en vez de 6 segundos, la unidad cambiará al modo de prueba de funcionamiento. En la prueba de funcionamiento, la unidad emite una fuerte corriente de aire frío durante 18 minutos y, posteriormente, vuelve a los ajustes de fábrica.

Funcionamiento del Ionizador en purificación

Las partículas de iones del ionizador desarrolladas por LG esterilizan las bacterias aéreas y otras sustancias dañinas.

- 1 Pulse para encender el aparato.
- 2 Pulse .
 - Se muestra en la pantalla.

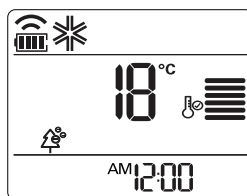

! NOTA

- Puede utilizar esta función pulsando sin encender el aire acondicionado.
- Esta función puede no estar disponible, dependiendo del modelo.
- No toque el ionizador mientras esté funcionando.

MANTENIMIENTO

Si el aparato de aire acondicionado no se va a utilizar durante un largo periodo de tiempo, seque el mismo a fin de mantenerlo en las mejores condiciones.

- 1 Seque el aparato de aire acondicionado meticulosamente haciendo funcionar el modo Ventilador de 3 a 4 horas y desconecte el enchufe de alimentación.
- 2 Antes de volver a utilizar el aparato de aire acondicionado de nuevo, seque los componentes internos del mismo otra vez en modo Ventilador de 3 a 4 horas.
Lo que ayudará a eliminar los olores que puedan haber sido generados por la humedad.

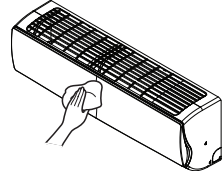

Limpie el producto con regularidad para mantener un rendimiento óptimo y evitar posibles fallos.

* Esta función puede no estar disponible, dependiendo del modelo.

* La placa puede cambiar dependiendo del tipo de modelo.

| Tipo | Descripción | Intervalo |
|-----------------|--|-----------------|
| Filtro de aire | Consulte "Limpieza del filtro de aire" | 2 semanas |
| Filtro de 3M | VÉASE "Limpieza del filtro de 3M" | 1 mes |
| Ionizador | Véase "Limpiar el ionizador" | 6 meses |
| Unidad interior | Limpie la superficie de la unidad interior con un trapo suave y seco. | Con regularidad |
| | Limpie la condensación del tubo de drenaje | Cada 4 meses |
| | Limpie la condensación del bandeja de drenaje | Una vez al año |
| | Limpie cuidadosamente el intercambiador de calor. | Una vez al año |
| | Cambie las pilas del mando a distancia. | Una vez al año |
| Unidad exterior | Utilice vapor para limpiar el serpentín del intercambiador de calor y las salidas del panel (consulte a un técnico). | Con regularidad |
| | Limpie el ventilador | Una vez al año |
| | Limpie la condensación del bandeja de drenaje | Una vez al año |
| | Compruebe que todo el conjunto del ventilador se ha fijado correctamente. | Una vez al año |
| | Compruebe los componentes eléctricos con chorros de aire. | Una vez al año |
| | Limpie los componentes eléctricos con chorros de aire. | Una vez al año |



PRECAUCIÓN

- Apague el aparato y desconéctelo de la red antes de realizar cualquier trabajo de mantenimiento; de lo contrario, podrían producirse descargas eléctricas.
- No utilice agua a una temperatura superior a 40°C para limpiar los filtros. Puede causar deformación y decoloración.
- No utilice sustancias volátiles para limpiar los filtros. Pueden dañar la superficie del aparato de aire acondicionado.
- No limpie el filtro de 3M con agua, podría dañarse el filtro.



NOTA

- La ubicación y forma de los filtros puede variar, dependiendo del modelo.
- Limpie los serpentines del intercambiador térmico de la unidad de exterior con regularidad, porque la suciedad acumulada en los serpentines puede reducir la eficacia del aparato y aumentar los costes de energía.

Limpiar el Ionizador

- Apague y desenchufe el cable de alimentación.
- Utilice un bastoncillo de algodón seco para eliminar el polvo.

Nota : El Ionizador puede no estar incluido en ciertos modelos.

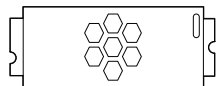
**Limpeza del filtro del aire.**

Limpie el filtro de aire una vez cada dos semanas o más, si es necesario.

- 1 Apague el aparato y desconéctelo de la red.
- 2 Abra la tapa frontal.
 - Levante ligeramente ambos lados de la tapa.

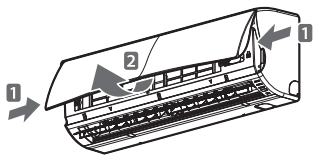

* La placa puede cambiar dependiendo del tipo de modelo.

- 3 Sujete la pestaña del filtro de aire, levántela ligeramente y retírela del aparato.

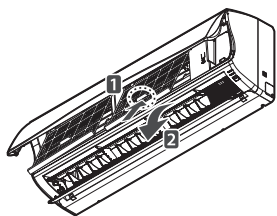

* La placa puede cambiar dependiendo del tipo de modelo.

- 4 Limpie los filtros con un aspirador o con agua templada.
 - Si tiene dificultad para eliminar la suciedad, lave el filtro en agua templada con detergente.
- 5 Seque el filtro a la sombra.

Limpeza del filtro de 3M

- 1 Apague el aparato y desconéctelo de la red.
- 2 Abra la tapa frontal y retire el filtro de aire (véase "Limpeza del filtro de aire").
- 3 Retire el filtro de 3M.

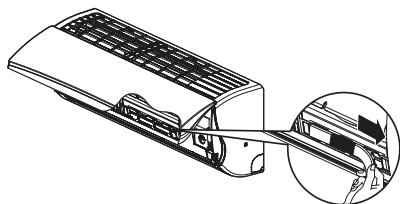

* La placa puede cambiar dependiendo del tipo de modelo.

- 4 Utilice un aspirador para eliminar la suciedad, no limpie el filtro de 3M con agua, podría dañarse el filtro.

! NOTA

- Recomendamos sustituir el filtro de 3M cada 6 meses.
- La ubicación y forma de los filtros puede variar, dependiendo del modelo.
- Si necesita más filtros, por favor, contacte con el centro de servicio de LG. (Refiérase a la tarjeta de garantía)

SOLUCIÓN DE PROBLEMAS

Función de autodiagnóstico

Este producto tiene integrada una función de autodiagnóstico. Si se produce un error, el indicador de la unidad de interior parpadeará en intervalos de 2 segundos. Si esto ocurre, póngase en contacto con su distribuidor o un servicio técnico.

Antes de solicitar asistencia técnica

Compruebe lo siguiente antes de ponerse en contacto con el servicio técnico.

Si el problema no se soluciona, póngase en contacto con su servicio técnico.

| Problema | Causas posibles | Acción correctiva |
|---|--|--|
| Hay olor a quemado y la unidad emite un sonido extraño. | - | Apague el aire acondicionado, desconecte el enchufe y póngase en contacto con el servicio técnico. |
| Fugas de agua de la unidad interior, incluso con humedad baja. | | |
| El cable de alimentación está dañado o genera un calor excesivo. | | |
| Un interruptor, un disyuntor (seguridad, tierra) o un fusible no funcionan correctamente. | | |
| El aire acondicionado no funciona | El aparato de aire acondicionado está desconectado. | Compruebe que el enchufe está conectado a la toma de red. |
| | Se ha fundido un fusible o la alimentación eléctrica está bloqueada. | Sustituya el fusible o compruebe si se ha disparado el disyuntor. |
| | Se ha producido un fallo de corriente. | Apague el aparato de aire acondicionado cuando se produzca un fallo de alimentación eléctrica. Cuando se haya recuperado el suministro eléctrico, espere 3 minutos antes de volver a encender el aire acondicionado. |
| | La tensión es demasiado baja o demasiado alta. | Compruebe si se ha disparado el disyuntor. |
| | El aire acondicionado se apaga automáticamente a una hora predefinida. | Pulse de nuevo el botón de encendido. |

| Problema | Causas posibles | Acción correctiva |
|--|--|---|
| El aire acondicionado no genera aire frío. | El aire no circula correctamente. | Asegúrese de que no haya cortinas, persianas o mobiliario que bloqueen el frente del aparato de aire acondicionado. |
| | El filtro de aire está sucio. | Limpie el filtro de aire una vez cada dos semanas. Para más información, consulte "Limpieza del filtro de aire". |
| | La temperatura ambiente es demasiado alta. | En verano, puede necesitarse más tiempo para enfriar el aire interior. En este caso, seleccione el funcionamiento jet cool para enfriar el aire rápidamente. |
| | El aire frío sale de la habitación. | Asegúrese de que no escape el aire frío a través de puntos de ventilación de la habitación. |
| | La temperatura de la habitación es superior a la temperatura seleccionada. | Ajuste la temperatura deseada a un nivel inferior a la temperatura actual. |
| | Hay una fuente de calor cerca. | No utilice un generador de calor, por ejemplo, un horno eléctrico o un quemador de gas, con el aire acondicionado en funcionamiento. |
| | Se ha seleccionado el funcionamiento de circulación de aire. | En el caso de la circulación de aire, el aire sale del aparato no enfría ni calienta el aire interior. Cambie el modo de funcionamiento al modo de refrigeración. |
| No se puede ajustar la velocidad del ventilador. | Se ha seleccionado el funcionamiento automático, jet cool o deshumidificación. | En algunos de funcionamiento, como los modos jet cool o deshumidificación, no se puede ajustar la velocidad del ventilador. Seleccione un modo de funcionamiento en el que pueda ajustar la velocidad del ventilador. |
| No se puede ajustar la temperatura. | Se ha seleccionado el funcionamiento de circulación de aire o jet cool. | En algunos de funcionamiento, como los modos de circulación de aire o jet cool, no se puede ajustar la velocidad del ventilador. Seleccione un modo de funcionamiento en el que pueda ajustar la temperatura. |



ENGLISH

ITALIANO

ESPAÑOL

FRANÇAIS

DEUTSCH

ΕΛΛΗΝΙΚΑ

PORTUGUESE

NEDERLANDS

POLSKI

MAGYAR

БЪЛГАРСКИ

MANUEL D'UTILISATION CLIMATISEUR

Veuillez lire attentivement ce manuel avant d'utiliser votre appareil, et le conserver pour toute consultation ultérieure.

TYPE : MURAL

ASTUCES POUR ECONOMISER L'ENERGIE

Nous vous donnons ici quelques astuces qui vous permettront de minimiser la consommation d'énergie lorsque vous utilisez le climatiseur. Vous pouvez utiliser un climatiseur de manière plus efficace en vous référant aux instructions ci-dessous.

- Evitez un refroidissement excessif des unités intérieures. Une telle application pourrait représenter un danger pour votre santé et entraîner une plus grande consommation de courant.
- Evitez d'exposer le climatiseur aux rayons solaires à l'aide des rideaux ou des persiennes lorsqu'il est en marche.
- Maintenez les portes et les fenêtres complètement fermées lorsque vous utilisez le climatiseur.
- Ajustez le sens du débit d'air verticalement ou horizontalement pour permettre la circulation de l'air intérieur.
- Accélérez le ventilateur pour refroidir ou réchauffer rapidement l'air intérieur en peu de temps.
- Ouvrez régulièrement des fenêtres pour des besoins d'aération étant donné que la qualité de l'air intérieur peut se détériorer si vous utilisez le climatiseur pendant plusieurs heures.
- Nettoyez le filtre à air une fois toutes les 2 semaines. La poussière et la saleté qui se sont accumulées à l'intérieur du filtre à air peuvent empêcher la circulation de l'air ou réduire les fonctions de refroidissement / déshumidification.

Pour vos archives

Agrafez votre reçu sur cette page dans le cas où vous en avez besoin pour prouver la date d'achat ou pour des besoins de garantie. Ecrivez le numéro du modèle et le numéro de série ici:

Numéro du modèle: _____

Numéro de série: _____

Ces numéros sont disponibles sur l'étiquette de chaque côté du climatiseur.

Nom du distributeur: _____

Date d'achat: _____

CONSIGNES DE SECURITE IMPORTANTES

LISEZ ENTIEREMENT LES INSTRUCTIONS AVANT D'UTILISER L'APPAREIL.

Respectez toujours les consignes suivantes pour éviter des situations dangereuses et garantir une performance optimale de votre produit.

ATTENTION

Le non respect de ces consignes peut être fatal ou provoquer des blessures graves.

AVERTISSEMENT

Le non respect de ces consignes peut provoquer des blessures légères ou endommager le produit.

ATTENTION

- Les travaux d'installation ou de dépannage effectués par des personnes non qualifiées peuvent vous exposer aux risques en même temps que les autres personnes.
- Appareil doit être installé conformément aux réglementations de câblage nationales.
- Si le cordon d'alimentation est endommagé, il doit être remplacé par le fabricant, son service après-vente ou une personne qualifiée autre pour éviter tout danger.
- Les informations contenues dans ce manuel sont destinées à un technicien de maintenance qualifié qui maîtrise les consignes de sécurité et dispose d'outils et d'instruments de test appropriés.
- Le fait de ne pas lire attentivement et de ne pas respecter les instructions de ce manuel peut provoquer un dysfonctionnement de l'équipement, des dégâts matériels, des blessures individuelles et/ou la mort.
- Lorsque le cordon d'alimentation doit être remplacé, ce travail doit être effectué par du personnel autorisé utilisant uniquement des pièces de rechange d'origine.

Installation

- Utilisez un disjoncteur et un fusible standard en conformité aux estimations du climatiseur. Le fait de ne pas prendre ces mesures peut provoquer un choc électrique ou une défaillance du produit.
- Contactez un centre de service agréé lorsque vous installez le climatiseur ou lorsque vous le réinstallez ailleurs. Le fait de ne pas prendre ces mesures peut provoquer des blessures graves ou une défaillance du produit.
- Utilisez toujours une fiche et une prise d'alimentation avec une prise de terre. Le fait de ne pas prendre ces mesures peut provoquer un choc électrique ou une défaillance du produit.
- Installez le panneau et le couvercle de la boîte de commande de façon sécurisée. Une mauvaise installation peut provoquer une explosion ou un incendie.
- Installez une sortie électrique et un disjoncteur dédiés avant d'utiliser le climatiseur. Le fait de ne pas prendre ces mesures peut provoquer un choc électrique ou une défaillance du produit.
- Utilisez un disjoncteur et un fusible standard en conformité aux estimations du climatiseur. Le fait de ne pas prendre ces mesures peut provoquer un choc électrique ou une défaillance du produit.
- Ne modifiez pas et ne prolongez pas le câble d'alimentation. Si le câble ou le cordon d'alimentation a des égratignures, s'il est usé ou endommagé, il doit être remplacé. Il peut provoquer un incendie ou un choc électrique.
- Faites attention lorsque vous déballez et installez le climatiseur. Le fait de ne pas prendre ces mesures peut provoquer des blessures graves ou une défaillance du produit.
- N'installez pas le climatiseur sur une surface instable où dans un endroit où il peut tomber. Cela peut provoquer la mort, des blessures graves ou la défaillance du produit.
- Utilisez un gaz ininflammable (azote) pour rechercher les fuites et purger l'air. L'utilisation d'air comprimé ou de gaz inflammable peut provoquer un incendie ou une explosion.

Fonctionnement

- Ne laissez pas le climatiseur fonctionner pendant longtemps lorsque l'humidité est très élevée ou lorsqu'une porte ou une fenêtre a été laissée ouverte. Dans le cas contraire, cela peut provoquer la défaillance du produit.
- Assurez-vous que le cordon d'alimentation n'est pas tiré ou endommagé lorsque le climatiseur est en marche. Le fait de ne pas prendre ces mesures peut provoquer un incendie, un choc électrique ou une défaillance du produit.
- Ne placez aucun objet sur le cordon d'alimentation. Cela peut provoquer un choc électrique ou la défaillance du produit.
- Ne mettez pas le climatiseur en marche ou hors tension en branchant ou en débranchant le cordon d'alimentation. Cela peut provoquer un incendie ou un choc électrique.
- Evitez de toucher, de réparer ou de mettre le climatiseur en marche avec des mains mouillées. Cela peut provoquer un choc électrique ou la défaillance du produit.
- Ne placez pas un appareil de chauffage ou d'autres systèmes de chauffage à côté du câble d'alimentation. Cela peut provoquer un incendie, un choc électrique ou la défaillance du produit.
- Evitez que l'eau pénètre dans le climatiseur. Cela peut provoquer une explosion ou un incendie.
- Ne laissez pas de substances inflammables comme l'essence, le benzène ou un diluant à côté du climatiseur. Elles peuvent provoquer une explosion ou un incendie.
- Ne laissez pas de substances inflammables comme l'essence, le benzène ou un diluant à côté du climatiseur. Elles peuvent provoquer une explosion ou un incendie.
- En cas de fuite de gaz, ventilez suffisamment le local avant d'utiliser le climatiseur de nouveau. Dans le cas contraire, ces fuites peuvent provoquer une explosion ou un incendie.
- Débranchez la fiche d'alimentation si un bruit, une odeur ou la fumée proviennent du climatiseur. Dans le cas contraire, cela peut provoquer une explosion ou un incendie.
- Arrêtez le climatiseur et fermez la fenêtre en cas d'orage ou d'ouragan. Si possible, enlevez le produit de la fenêtre avant que survienne l'ouragan.
- Contactez un centre de service agréé lorsque le climatiseur est plongé dans l'eau en cas d'inondation. Dans le cas contraire, cela peut provoquer une explosion ou un incendie.
- Prenez des précautions pour que l'eau n'entre pas dans le produit.
- Assurez-vous qu'il existe une ventilation suffisante lorsque ce climatiseur et un appareil de chauffage sont utilisés de façon simultanée. Le fait de ne pas prendre ces mesures peut provoquer l'incendie, des blessures graves ou une défaillance du produit.
- Mettez le système hors tension et débranchez la fiche d'alimentation lorsque vous nettoyez ou réparez le climatiseur. Le fait de ne pas prendre ces mesures peut provoquer la mort, des blessures graves ou une défaillance du produit.
- Débranchez la fiche d'alimentation lorsque le climatiseur n'est pas utilisé pendant une période prolongée. Dans le cas contraire, cela peut provoquer la défaillance du produit.
- Ne placez aucun objet sur le climatiseur. Cela peut provoquer la défaillance du produit.
- Pour le nettoyage interne, veuillez contacter un Centre de Service Agréé ou un concessionnaire. N'utilisez pas de détergents corrosifs; Ils corrodent ou endommagent l'unité. Les détergents corrosifs peuvent aussi provoquer les pannes, l'incendie ou le choc électrique.
- Ce climatiseur n'est pas destiné à être utilisé par des personnes (y compris des enfants) souffrant de déficience physique, sensorielle ou mentale, ou n'ayant pas l'expérience et les connaissances suffisantes, à moins qu'elles ne soient sous surveillance ou qu'elles aient reçu des instructions relatives à l'utilisation du climatiseur de la part d'une personne responsable de leur sécurité.
- Surveillez les enfants afin qu'ils ne jouent pas avec l'appareil.

AVERTISSEMENT

Installation

- Assurez-vous qu'il n'existe aucune fuite du réfrigérant après avoir installé ou dépanné le climatiseur. Dans le cas contraire, cela peut provoquer la défaillance du produit.
- Installez le tuyau de vidange correctement pour une évacuation normale de l'eau de condensation. Dans le cas contraire, cela peut provoquer la défaillance du produit.
- Maintenez le niveau même en installant le produit.
- Installez le climatiseur dans un endroit où les bruits provenant de l'unité extérieure ou le gaz d'échappement ne vont pas indisposer les voisins. Le fait de ne pas prendre ces mesures peut provoquer des conflits entre les voisins.
- Lors du transport de l'équipement, il faut au moins 2 ou plusieurs personnes, ou un chariot élévateur à fourche. Le transport du produit peut provoquer des blessures graves.
- N'installez pas le climatiseur dans un endroit où il sera exposé directement au vent de mer (embrun salé). Cela peut provoquer la défaillance du produit.

Fonctionnement

- N'exposez pas les personnes, les animaux ou les plantes au froid ou au vent chaud provenant du climatiseur. Cela peut provoquer des blessures graves.
- N'utilisez pas le produit pour des fins spéciales notamment pour la préservation des aliments, des objets d'art, etc. Il s'agit d'un climatiseur utilisé pour le confort du consommateur, et non d'un système de réfrigération de précision.
- Ne bloquez pas la circulation de l'air de sortie pu d'entrée. Cela peut provoquer une explosion la défaillance du produit.
- N'utilisez pas de produits de nettoyage ou de solvants puissants lorsque vous nettoyez le climatiseur, ne lavez pas le produit avec des jets d'eau. Utilisez un tissu doux. Le non respect de ces consignes peut provoquer des blessures graves ou la défaillance du produit.
- Ne touchez jamais les parties métalliques du climatiseur lorsque vous retirez le filtre à air. Cela peut provoquer des blessures graves ou la défaillance du produit.
- Ne placez aucun objet sur le climatiseur. Cela peut provoquer la défaillance du produit.
- Insérez toujours le filtre de façon appropriée après le nettoyage. Nettoyez le filtre toutes les deux semaines ou plus régulièrement le cas échéant.
- N'introduisez pas les mains ou d'autres objets à travers la sortie ou l'entrée d'air lorsque le climatiseur est en marche. Cela peut provoquer un choc électrique.
- Ne buvez pas l'eau évacuée du climatiseur. Cela peut provoquer de graves problèmes de santé.
- Utilisez un tabouret ou une échelle solides lors du nettoyage, de la maintenance ou du dépannage du climatiseur en hauteur. Le fait de ne pas prendre ces mesures peut provoquer des blessures graves ou une défaillance du produit.
- Ne mélangez pas les piles de la télécommande avec d'autres types de piles, encore moins les piles neuves avec usées. Dans le cas contraire, cela peut provoquer la défaillance du produit.
- Ne rechargez pas et ne démontez pas les piles. Dans le cas contraire, cela peut provoquer une explosion, un incendie ou des blessures graves.
- Arrêtez d'utiliser la télécommande s'il y a fuite de fluide au niveau des piles. Si votre habit ou votre peau sont exposés au liquide de la pile provenant de la fuite, nettoyez-les avec de l'eau potable. Dans le cas contraire, cela peut provoquer des blessures graves.
- Si vous avalez le fluide de la pile provenant d'une fuite, lavez soigneusement l'intérieur de votre bouche, puis consultez un médecin. Dans le cas contraire, cela peut provoquer de graves problèmes de santé.

Plages de fonctionnement

Le tableau ci-dessous indique les plages de température auxquelles le climatiseur peut fonctionner.

| Mode | Température intérieure | Température extérieure |
|----------------------|------------------------|------------------------|
| Mode refroidissement | 18°C~32°C | -10°C~48°C |
| Mode chauffage | 16°C~30°C | -10°C~24°C |

TABLE DES MATIÈRES

2 ASTUCES POUR ECO- NOMISER L'ÉNERGIE

3 CONSIGNES DE SECURITE IMPORTANTES

7 AVANT L'UTILISATION

- 7 Composants
- 8 Utilisation de la télécommande
- 9 - Insertion des piles
- 9 - Installation du support de la télécommande

10 FONCTIONS DE BASE

- 10 Refroidissement de votre local
- 10 Chauffage de votre local
- 10 Élimination de l'humidité
- 11 Ventilation de votre local
- 11 Réglage de la vitesse de ventilation
- 11 Réglage de la direction du débit d'air
- 11 Réglage de la minuterie
 - 11 - Réglage de l'heure actuelle
- 12 - Mise en marche automatique du climatiseur à une heure prédéfinie.
- 12 - Arrêt automatique du climatiseur à une heure prédéfinie.
- 12 - Suppression des paramètres de la minuterie
- 12 - Configuration du mode veille

13 FONCTIONS AVANCÉES

- 13 Modification rapide de la température ambiante
- 13 Purification de l'air intérieur
 - 13 - Mode nettoyage automatique
- 14 Fonctionnement automatique
- 14 Mode changement automatique
- 14 Mode silencieux
- 15 Mode de contrôle de l'énergie
- 15 Luminosité de l'écran d'affichage
- 15 Mise en marche du climatiseur sans télécommande
- 16 Redémarrage automatique du climatiseur
- 16 Fonctionnement de la purification Ioniseur

17 MAINTENANCE

- 18 Nettoyage du filtre à air
- 18 Nettoyage du filtre 3M

19 DEPANNAGE

- 19 Fonction de diagnostic automatique
- 19 Avant une demande de service

AVANT L'UTILISATION

Composants

Composants

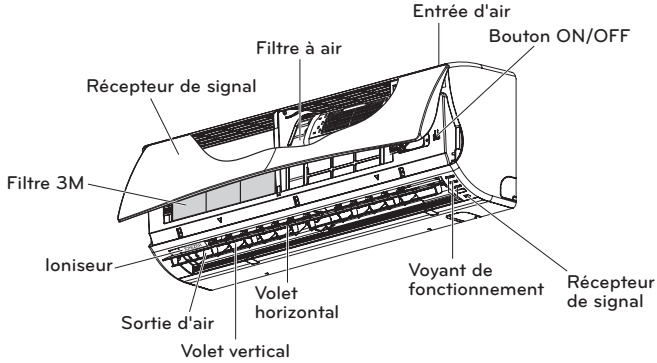

* Le composant peut varier selon le modèle.

! REMARQUE

Le nombre de témoins de fonctionnement et leurs positions peuvent varier, en fonction du modèle de climatiseur.

Unité extérieure

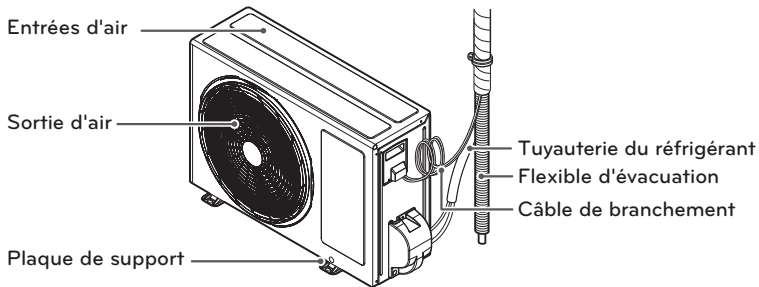

* Le composant peut varier selon le modèle.

Utilisation de la télécommande

Vous pouvez utiliser le climatiseur plus facilement avec la télécommande. Les boutons correspondant aux fonctions supplémentaires sont disponibles au-dessous du couvercle de la télécommande.

Télécommande sans fil

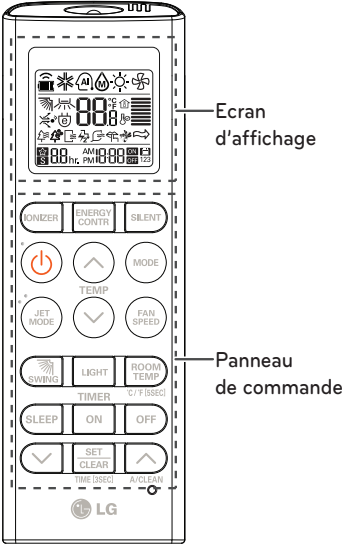

| Panneau de commande | Ecran d'affichage | Description |
|---------------------|-------------------|--|
| | | Touche Ioniseur* : L'ioniseur stérilise les bactéries aériennes et d'autres substances nuisibles. |
| | | Bouton automatique mode veille* : permet de régler le fonctionnement automatique du mode veille. |
| | | Boutons de réglage de la température : permet d'ajuster la température ambiante lors du refroidissement et du chauffage. |
| | - | Bouton de mise en marche/arrêt : permet de mettre le système en marche/hors tension. |
| | | Bouton de réglage de la vitesse du ventilateur intérieur : permet de régler la vitesse de ventilation. |
| | | Bouton de sélection du mode de fonctionnement* : permet de sélectionner le mode de fonctionnement. Mode refroidissement (❄️) / Fonctionnement automatique ou Changement automatique (⏸️) / Fonctionnement de déshumidification (💧) / Fonctionnement du chauffage (🔥) / Circulation de l'air (🌀) |
| | | Bouton de chauffage/refroidissement par jet d'air* : permet de chauffer ou de refroidir la température intérieure en peu de temps. |
| | | Bouton direction du débit d'air : permet de régler le sens de la circulation de l'air, verticalement ou horizontalement. |
| | | Bouton d'affichage de la température : permet d'afficher la température ambiante. Permet de changer l'appareil de °C à °F si vous l'appuyez pendant 5 secondes. |
| | | Bouton de minuterie : permet de régler l'heure actuelle et l'heure de début/fin. |
| | | Bouton des fonctions et de navigation* : permet de régler l'heure et de configurer des fonctions spéciales. Permet d'activer le mode silencieux. / Permet d'activer le mode de contrôle de l'énergie. / Nettoyage automatique. Les modes silencieux et de contrôle de l'énergie ne sont pas disponibles simultanément. |
| | - | Bouton Configurer/Supprimer : permet de configurer ou d'annuler des fonctions. |
| | - | Bouton de réinitialisation : Permet de réinitialiser les paramètres du climatiseur. |
| | - | Touche luminosité : permet de régler la luminosité de l'afficheur de l'unité intérieure. |

* Il est possible que certaines fonctions ne soient pas prises en charge selon le modèle.

Insertion des piles

Insérez les piles avant d'utiliser la télécommande. Le type de piles utilisé est AAA (1,5 V).

- 1 Enlevez le couvercle du compartiment à piles.

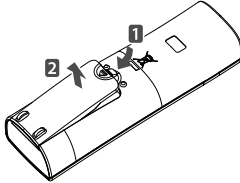

- 2 Insérez les nouvelles piles + et - assurez-vous que les bornes de ces piles sont placées correctement.

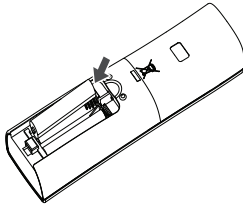

- 3 Remettez le couvercle du compartiment à piles en place.

! REMARQUE

Si l'écran d'affichage de la télécommande commence à s'éteindre, remplacez les piles.

Installation du support de la télécommande

Installez le support à l'abri du contact direct avec les rayons du soleil pour protéger la télécommande.

- 1 Choisissez un endroit sécurisé et facilement accessible.
- 2 Retirez le film de protection autocollant de l'arrière du support avant de le fixer au mur.

- 3 Installez le support en fixant solidement les 2 vis à l'aide d'un tournevis.

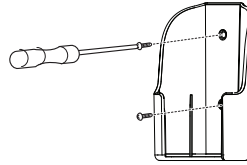

- 4 Glissez la télécommande à l'intérieur du support.

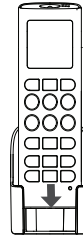

Méthode de fonctionnement

Orientez la télécommande vers le récepteur de signaux en bas du climatiseur pour le mettre en marche.

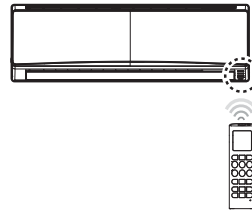



! REMARQUE



- La télécommande peut mettre d'autres appareils électroniques en marche si vous le pointez sur ces appareils. Assurez-vous que vous avez orienté la télécommande vers le récepteur de signaux du climatiseur.
- Pour un fonctionnement approprié, utilisez un tissu doux pour nettoyer l'émetteur et le récepteur.

FONCTIONS DE BASE

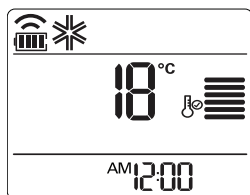

Refroidissement de votre local (mode refroidissement)

- 1 Appuyez sur  pour mettre le système en marche.
- 2 Appuyez sur  plusieurs fois pour sélectionner le mode refroidissement.
- ❄️ s'affiche à l'écran.





- 3 Appuyez sur  ou  pour régler la température de votre choix.
- La plage des températures se situe entre 18°C (64°F) ~30°C (86°F).

Chauffage de votre local (mode chauffage)

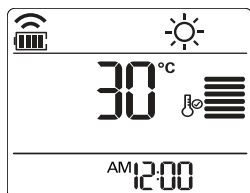
- 1 Appuyez sur  pour mettre le système en marche.
- 2 Appuyez sur  plusieurs fois pour sélectionner le mode chauffage.
- ☀️ s'affiche à l'écran.





- 3 Appuyez sur  ou  pour régler la température de votre choix.
- La plage des températures se situe entre 16°C (60°F) ~30°C (86°F).

! REMARQUE

Les modèles Refroidissement uniquement ne prennent pas cette fonction en charge.

Elimination de l'humidité (Fonctionnement de déshumidification)

Ce mode permet d'éliminer une humidité excessive dans un milieu caractérisé par un niveau d'humidité élevé ou pendant la saison des pluies, pour empêcher que la moisissure s'installe dans le système. Ce mode permet également d'ajuster automatiquement la température ambiante et la vitesse de ventilation pour maintenir un niveau d'humidité optimal.

- 1 Appuyez sur  pour mettre le système en marche.
- 2 Appuyez sur  plusieurs fois pour sélectionner le mode déshumidification.
- 💧 s'affiche à l'écran.

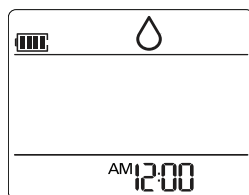



! REMARQUE

- Dans ce mode, vous ne pouvez pas régler la température ambiante; elle est réglée automatiquement. Par ailleurs, la température ambiante ne s'affiche pas à l'écran.

Ventilation de votre local (mode circulation de l'air)



Ce mode permet seulement à l'air intérieur de circuler sans modifier la température ambiante. Le voyant de refroidissement s'allume en mode circulation de l'air.

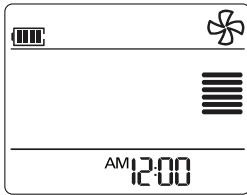



- 1 Appuyez sur  pour mettre le système en marche.
- 2 Appuyez sur  fois pour sélectionner le mode circulation de l'air.
 -  s'affiche à l'écran.





- 3 Appuyez sur  pour régler la vitesse de ventilation.

Réglage de la vitesse de ventilation

- 1 Appuyez sur  repeatedly pour régler la vitesse de ventilation.
 - Sélectionnez  si vous voulez l'air naturel. La vitesse de ventilation est réglée automatiquement.

| Remarque | Vitesse |
|---|--------------|
|  | Haut |
|  | Milieu |
|  | Bas |
|  | Vent Naturel |

Réglage de la direction du débit d'air

- 1 Pour régler la direction du débit d'air sur un plan horizontal, appuyez sur  plusieurs fois et sélectionnez la direction souhaitée.
 - Sélectionnez  pour régler automatiquement la direction du débit d'air.

! REMARQUE

- Il est possible que le réglage de la direction du débit d'air sur le plan vertical ne soit pas pris en charge en fonction du modèle.
- Le réglage arbitraire du déflecteur d'air peut causer la défaillance du produit.
- Si vous redémarrez le climatiseur, il commence à fonctionner avec la direction définie précédemment pour la circulation de l'air, par conséquent, il est possible que le déflecteur d'air ne corresponde pas à l'icône affichée sur la télécommande. Lorsque ce scénario se présente, appuyez sur  pour régler la direction du débit d'air de nouveau.



Réglage de la minuterie

Vous pouvez utiliser la fonction de la minuterie pour économiser l'énergie et utiliser le climatiseur de façon plus efficace.

Réglage de l'heure actuelle

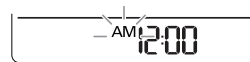
- 1 Appuyez sur  and hold it for longer than 3 seconds.
 - L'icône de AM/PM se met à vaciller en bas de l'écran d'affichage.





- Appuyez sur  ou  pour les sélectionner.
- Appuyez sur  pour terminer.

Mise en marche automatique du climatiseur à une heure prédéfinie.

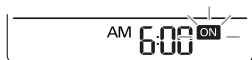
- Appuyez sur .
 - L'icône suivante se met à vaciller en bas de l'écran d'affichage.





- Appuyez sur  ou  pour les sélectionner.
- Appuyez sur  pour terminer.



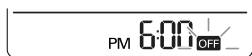

Arrêt automatique du climatiseur à une heure prédéfinie.

- Appuyez sur .
 - L'icône suivante se met à vaciller en bas de l'écran d'affichage.









- Appuyez sur  ou  pour les sélectionner.
- Appuyez sur  pour terminer.

Suppression des paramètres de la minuterie

- Appuyez sur  ou  pour sélectionner le paramètre de la minuterie que vous voulez supprimer.
- Appuyez sur .
 - Pour supprimer tous les paramètres de la minuterie, appuyez sur .

Configuration du mode veille

Utilisez le mode veille pour arrêter le climatiseur automatiquement lorsque vous allez vous coucher.

- Appuyez sur  pour mettre le système en marche.
- Appuyez sur .
- Appuyez sur  ou  pour régler sélectionner l'heure (jusqu'à 7 heures).
- Appuyez sur  pour terminer.
 -  s'affiche à l'écran en mode veille.

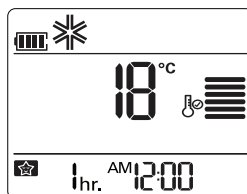

REMARQUE



En mode Refroidissement et Déshumidification, la température augmente à hauteur de 1° C après 30 minutes et 1° C encore après 30 autres minutes pour vous permettre de dormir plus confortablement. La température augmente jusqu'à 2°C à partir de la température prédéfinie.

FONCTIONS AVANCEES

Le climatiseur offre certaines fonctions supplémentaires avancées.

Modification rapide de la température ambiante (Mode Refroidissement par jets d'air/Chauffage)

Ce mode vous permet de refroidir ou de réchauffer l'air intérieur rapidement en été ou en hiver respectivement.

- 1 Appuyez sur  pour mettre le système en marche.
- 2 Appuyez sur .

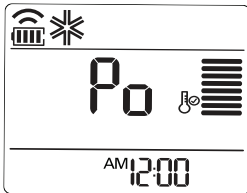

- En mode refroidissement par jets d'air, un air intense souffle à une température de 18°C (64°F) pendant 30 minutes.
- En mode chauffage, un air intense souffle à une température de 30°C (86°F) pendant 30 minutes.



! REMARQUE

- En mode Circulation de l'air, Auto ou Changement automatique, cette fonction ne peut pas être utilisée.
- Il est possible que cette fonction ne soit pas prise en charge selon le modèle.

Purification de l'air intérieur

Mode nettoyage automatique

En mode Refroidissement et Déshumidification, l'humidité est produite dans l'unité intérieure. Utilisez la fonction de nettoyage automatique pour enlever cette humidité.

- 1 Appuyez sur  pour mettre le système en marche.
- 2 Appuyez sur .
 -  s'affiche à l'écran.

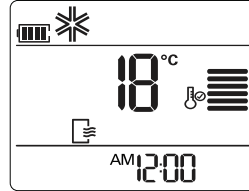

- Si vous mettez le système hors tension, le ventilateur fonctionne pendant 30 minutes et nettoie la partie interne de l'unité intérieure.





! REMARQUE

Certains boutons ne peuvent pas être utilisés pendant que la fonction de nettoyage automatique est activée.

Fonctionnement automatique (intelligence artificielle)

Modèles Refroidissement uniquement

Dans ce mode, la vitesse de ventilation et la température sont réglées automatiquement, en fonction de la température ambiante.

- Appuyez sur  pour mettre le système en marche.
- Appuyez sur  plusieurs fois pour sélectionner le mode automatique.
- Appuyez sur  ou  pour sélectionner le code de fonctionnement souhaité si la température est supérieure ou inférieure à la température souhaitée.

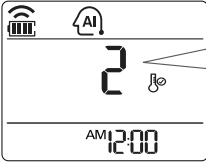



| Code | Description |
|------|------------------------------------|
| 2 | Refroidissement |
| 1 | Refroidir légèrement |
| 0 | Maintenez la température ambiante. |
| -1 | Chauffer légèrement |
| -2 | Chauffage |

REMARQUE



- Dans ce mode, vous ne pouvez pas régler la vitesse de ventilation, mais vous pouvez régler le déflecteur d'air pour qu'il tourne automatiquement.
- Il est possible que cette fonction ne soit pas prise en charge selon le modèle.

Mode changement automatique

Ce mode permet de changer automatiquement le mode de fonctionnement pour maintenir la température définie à $\pm 2^\circ\text{C}$.

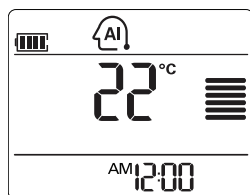
- Appuyez sur  pour mettre le système en marche.
- Appuyez sur  plusieurs fois pour sélectionner le Mode changement automatique.
-  s'affiche à l'écran.



- Appuyez sur  ou  pour régler la température de votre choix.
- La plage des températures se situe entre 18°C (64°F) $\sim 30^\circ\text{C}$ (86°F).
- Appuyez sur  plusieurs fois pour sélectionner régler la vitesse de ventilation.

REMARQUE

Il est possible que cette fonction ne soit pas prise en charge selon le modèle.

Mode silencieux

Ce mode diminue le bruit généré par l'unité extérieure afin de ne pas gêner les voisins. La pression acoustique de l'unité extérieure dans les modes refroidissement et chauffage est réduite de 3 dB par rapport au niveau sonore nominal.

- Appuyez sur la touche  pour allumer l'appareil.
- Appuyez sur la touche .
-  s'affiche dans l'afficheur.

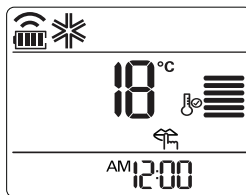

Le mode silencieux est disponible dans les conditions de température suivantes.

- Intervalle de température possible en refroidissement : Intérieur 18°C (64°F) $\sim 30^\circ\text{C}$ (86°F), Extérieur 18°C (64°F) $\sim 43^\circ\text{C}$ (109°F)
- Intervalle de température possible en chauffage : Intérieur 16°C (60°F) $\sim 30^\circ\text{C}$ (86°F), Extérieur 6°C (43°F) $\sim 24^\circ\text{C}$ (75°F)

REMARQUE



- Réglage disponible uniquement pendant le fonctionnement de l'appareil. Les modes silencieux et de contrôle de l'énergie ne sont pas disponibles simultanément. Si vous activez le mode de contrôle de l'énergie alors que le mode silencieux est actif, ce dernier est désactivé et le mode de contrôle de l'énergie est activé.
- Il est possible que la capacité diminue lorsque le mode silencieux de l'unité extérieure est sélectionné.
- En mode Air Circulation (circulation de l'air) et Humidity (humidité), cette fonction ne peut pas être utilisée.

Mode de contrôle de l'énergie

Ce mode permet d'économiser l'énergie. (réglage disponible en mode refroidissement d'air)

Entrée de l'énergie1 : La consommation d'énergie en mode refroidissement est diminuée de 20 % par rapport à la capacité nominale.

Entrée de l'énergie2 : La consommation d'énergie en mode refroidissement est diminuée de 40 % par rapport à la capacité nominale.

- 1 Appuyez sur la touche  pour allumer l'appareil.
- 2 Appuyez sur la touche .
 -  s'affiche dans l'afficheur.

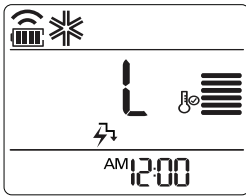

Entrée de l'étape1

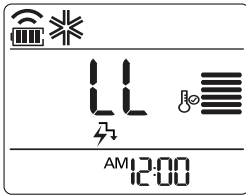

Entrée de l'étape2

Le Mode de contrôle de l'énergie est disponible dans les conditions de température suivantes.

- Intervalle de température possible en refroidissement: Interieur 18°C (64°F) ~ 30°C (86°F), Exterieur 21°C (69.8°F) ~ 32°C (89.6°F)
- Intervalle de température possible en chauffage : Interieur 16°C (60°F) ~ 30°C (86°F), Exterieur 6°C (43°F) ~ 24°C (75°F)

REMARQUE

- En mode Cooling (froid), il est possible d'utiliser cette fonction.
- Chaque fois que vous appuyez sur la touche de contrôle de l'énergie sur la télécommande sans fil, les fonctions des étapes 1 et 2 sont répétées et permutées. La température voulue apparaît pendant 5secondes.
- Il est possible que la capacité diminue lorsque le mode silencieux de l'unité extérieure est sélectionné.

Luminosité de l'écran d'affichage

Vous pouvez de régler la luminosité de l'écran d'affichage de l'unité intérieure.

- 1 Appuyez sur  fois pour régler la luminosité au niveau de votre choix.

REMARQUE

Il est possible que cette fonction ne soit pas prise en charge selon le modèle.

Mise en marche du climatiseur sans télécommande

Vous pouvez utiliser le bouton On/Off (mise en marche/arrêt) de l'unité intérieure pour mettre le climatiseur en marche lorsque la télécommande est indisponible. Toutefois, la vitesse de ventilation est réglée sur Elevée.

- 1 Ouvrez le couvercle avant.
 - Soulevez légèrement les deux côtés du couvercle.

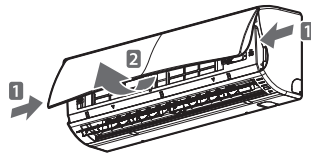

* Le composant peut varier selon le modèle.

- 2 Appuyez sur le bouton On/Off.

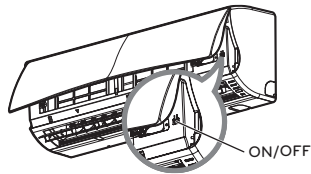

* Le composant peut varier selon le modèle.

- Pour les modèles de chauffage et de refroidissement, le mode de fonctionnement change en fonction de la température ambiante.

| Température ambiante | Température définie | Mode de fonctionnement |
|---|---------------------|------------------------|
| Au-dessous de 21°C | 24°C | Mode chauffage |
| Au-dessus de 21°C et au-dessous de 24°C | 23°C | Mode déshumidification |
| Au-dessus de 24°C | 22°C | Mode refroidissement |

- Pour les modèles Refroidissement uniquement, la température est définie sur 22°C (71,6°F).

Redémarrage automatique du climatiseur

Lorsque le climatiseur est remis en marche après une coupure électrique, cette fonction permet de restaurer les paramètres précédents. Cette fonction est une configuration par défaut.

Funzione di Riavvio automatico

- Ouvrez le couvercle avant.
 - Soulevez légèrement les deux côtés du couvercle.

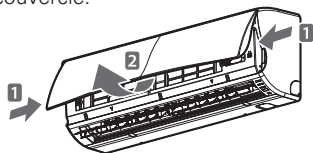

* Le composant peut varier selon le modèle.

- Maintenez le bouton Mise en marche/Arrêt enfoncé pendant 6 secondes.
 - Le climatiseur va émettre deux bips sonores et le témoin va clignoter 6 fois.

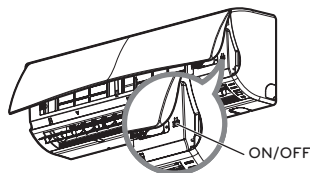

* Le composant peut varier selon le modèle.

- Pour réactiver cette fonction, maintenez le bouton Mise en marche/Arrêt enfoncé pendant 6 secondes. Le climatiseur va émettre deux bips sonores et le témoin bleu va clignoter 4 fois.

! REMARQUE

Si vous maintenez le bouton On/Off enfoncé pendant 3 à 5 secondes au lieu de 6 secondes, l'unité va basculer en mode test. En mode test, le climatiseur émet un air intense pour le refroidissement pendant 18 minutes avant de retourner aux paramètres par défaut.

Fonctionnement de la purification Ioniseur

Les particules d'ions de l'ioniseur développé par LG stérilisent les bactéries aériennes et d'autres substances nuisibles.

- Appuyez sur pour mettre le système en marche.
- Appuyez sur .
 - s'affiche à l'écran.

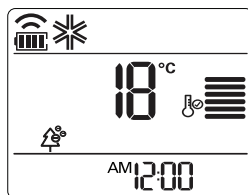

! REMARQUE

- Vous pouvez utiliser cette fonction en appuyant sur sans mettre le climatiseur en marche.
- Il est possible que cette fonction ne soit pas prise en charge selon le modèle.
- Ne touchez pas l'ioniseur pendant son fonctionnement.

MAINTENANCE

Si le climatiseur ne va pas être utilisé pendant une période prolongée, séchez le climatiseur pour le maintenir dans son meilleur état.

- 1 Séchez le climatiseur à fond en activant le mode Fan (ventilateur) pendant 3 à 4 heures puis débranchez le cordon d'alimentation. Il se peut que l'intérieur soit endommagé si de l'humidité subsiste dans les composants.
- 2 Avant d'utiliser le climatiseur à nouveau, séchez une fois de plus les composants internes du climatiseur en activant le mode Fan (ventilateur) pendant 3 à 4 heures. Cela aide à supprimer les odeurs éventuelles résultant de l'humidité.

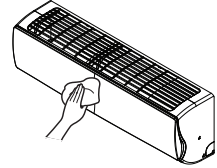

Nettoyez régulièrement le produit pour maintenir une performance optimale et prévenir une panne éventuelle.

* Il est possible que cette fonction ne soit pas prise en charge selon le modèle.

* Le composant peut varier selon le modèle.

| Type | Description | Intervalle |
|------------------|--|----------------------|
| Filtre à air | Voir «nettoyage du filtre à air». | 2 semaines |
| Filtre 3M | VOIR « Nettoyage du filtre 3M » | 1 mois |
| Ioniseur | Reportez-vous à la section « Nettoyage de l'ioniseur » | 6 mois |
| Unité intérieure | Nettoyez la surface de l'unité intérieure à l'aide d'un chiffon sec et doux. | Régulièrement |
| | Nettoyez le tuyau d'évacuation bac de récupération. | Tous les quatre mois |
| | Nettoyez le tuyau le bac de récupération. | Une fois par an |
| | Nettoyez soigneusement l'échangeur thermique. | Une fois par an |
| | Remplacez les piles de la télécommande. | Une fois par an |
| Unité extérieure | Utilisez de la vapeur pour nettoyer les serpentins de l'échangeur thermique et les orifices de ventilation du panneau (consultez un technicien). | Régulièrement |
| | Nettoyer le ventilateur. | Une fois par an |
| | Nettoyez le tuyau le bac de récupération. | Une fois par an |
| | Vérifiez que l'assemblage du ventilateur est bien serré. | Une fois par an |
| | Vérifiez que les composants électriques tiennent bien en place avec des jets d'air. | Une fois par an |
| | Nettoyez les composants électriques avec des jets d'air. | Une fois par an |

! AVERTISSEMENT

- Mettez le système hors tension et débranchez le cordon d'alimentation avant d'effectuer des travaux de maintenance, sinon, cela peut provoquer un choc électrique.
- N'utilisez jamais une eau qui chauffe à plus de 40°C lorsque vous nettoyez les filtres. Celle-ci peut causer une déformation ou une décoloration.
- N'utilisez jamais des substances volatiles lorsque vous nettoyez les filtres. Elles peuvent endommager la surface du produit.
- Ne pas laver le Filtre à poussière filtre 3M avec de l'eau car le filtre risquerait d'être endommagé.

! REMARQUE

- La position et la forme des filtres peuvent varier en fonction du modèle.
- Veillez à ce que les serpentins de l'échangeur de chaleur de l'unité extérieure soient nettoyés régulièrement étant donné que la crasse qui s'est accumulée au niveau de ces serpentins peut réduire la performance du produit ou augmenter la consommation de l'énergie.

Nettoyage de l'ioniseur

- Éteignez l'appareil et débranchez le cordon d'alimentation.
- Utilisez un coton-tige sec pour enlever la poussière.

REMARQUE : L'ioniseur n'est pas fourni sur tous les modèles.

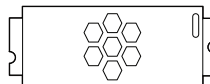
**Nettoyage du filtre à air**

Nettoyez le filtre à air une fois toutes les 2 semaines ou plus le cas échéant.

- 1 Mettez le système hors tension et débranchez le cordon d'alimentation.
- 2 Ouvrez le couvercle avant.
 - Soulevez légèrement les deux côtés du couvercle.

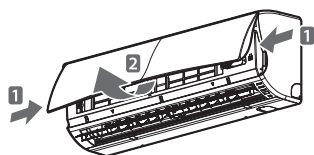

* Le composant peut varier selon le modèle.

- 3 Arrêtez le bouton du filtre à air et soulevez-le légèrement pour le retirer de l'unité.

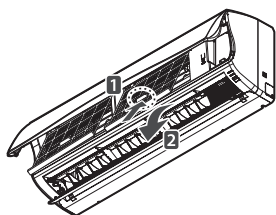

* Le composant peut varier selon le modèle.

- 4 Nettoyez le filtre à l'aide d'un aspirateur ou avec de l'eau chaude.

- Si vous avez de la peine à enlever la saleté, lavez le filtre avec de l'eau tiède et un détergent.

- 5 Séchez le filtre à l'ombre.

Nettoyage du filtre 3M

- 1 Mettez le système hors tension et débranchez le cordon d'alimentation.
- 2 Ouvrez le couvercle avant et retirez le filtre à air (voir "Nettoyage du filtre à air").
- 3 Retirez le filtre 3M.

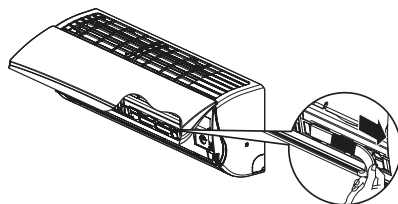

* Le composant peut varier selon le modèle.

- 4 Retirez la saleté à l'aide d'un aspirateur. Ne pas laver le filtre 3M avec de l'eau car le filtre risquerait d'être endommagé.

! REMARQUE

- Il est recommandé de changer le filtre 3M tous les 6 mois.
- La position des filtres peut varier en fonction du modèle.
- Veuillez contacter votre service après-vente LG si vous avez besoin de filtres supplémentaires. (Consultez la garantie)

DEPANNAGE

Fonction de diagnostic automatique

Ce produit comporte une fonction intégrée de diagnostic automatique. En cas d'erreur, le voyant de l'unité intérieure va clignoter avec des intervalles de 2 secondes. Si ce scénario se présente, contactez votre fournisseur ou un centre de service au niveau local.

Avant une demande de service

Veuillez vérifier les éléments suivants avant de contacter le centre de service. Si le problème persiste, contactez votre centre de service local.

| Problème | Causes probables | Mesures correctives |
|---|---|--|
| Une odeur de roussi ou un bruit étrange provient du climatiseur. | - | Mettez le climatiseur hors tension, débranchez le cordon d'alimentation et contactez le centre de service. |
| Il y a fuite d'eau au niveau de l'unité intérieure lorsque le niveau d'humidité est faible. | | |
| Le cordon d'alimentation est endommagé ou produit une chaleur excessive. | | |
| Un commutateur, un disjoncteur (sécurité, mise à la masse) ou un fusible ne fonctionnent pas normalement. | | |
| Le climatiseur ne fonctionne pas. | Le climatiseur est débranché. | Vérifiez si le cordon d'alimentation est branché sur la sortie. |
| | Un fusible est grillé ou le cordon d'alimentation est bloqué. | Remplacez le fusible ou vérifiez si le disjoncteur a sauté. |
| | Il y a une coupure électrique. | Mettez le climatiseur hors tension lorsque survient une coupure électrique. Lorsque l'alimentation est restaurée, patientez pendant 3 minutes, puis mettez le climatiseur en marche. |
| | La tension est très élevée ou très faible. | Vérifiez si le disjoncteur a sauté. |
| | Le climatiseur s'est arrêté automatiquement à une heure prédéfinie. | Appuyez de nouveau sur le bouton de mise en marche. |

| Problème | Causes probables | Mesures correctives |
|--|--|---|
| Le climatiseur ne génère pas d'air frais. | L'air ne circule pas normalement. | Assurez-vous que des rideaux, des persiennes ou de meubles ne bloquent pas la façade avant du climatiseur. |
| | Le filtre à air est encrassé. | Nettoyez le filtre à air une fois toutes les 2 semaines. Voir «Nettoyage du filtre à air» pour plus d'informations. |
| | La température ambiante est très élevée. | En été, le refroidissement de l'air intérieur peut prendre plus de temps. Dans ce cas, sélectionnez le mode refroidissement par jets d'air pour refroidir l'air intérieur rapidement. |
| | L'air froid s'échappe du local. | Assurez-vous qu'il n'y a pas de fuite d'air au niveau des points de ventilation du local. |
| | La température souhaitée est supérieure à la température définie. | Réglez la température souhaitée à un niveau inférieur à la température actuelle. |
| | Il existe une source de chauffage à proximité du climatiseur. | Évitez d'utiliser un générateur de chaleur comme un four électrique ou un brûleur à gaz lorsque le climatiseur est en marche. |
| | Le mode circulation de l'air est sélectionné. | En mode circulation de l'air, l'air est soufflé du climatiseur sans refroidir ou chauffer l'air intérieur. Changez le mode de fonctionnement en mode refroidissement. |
| Il est impossible de régler la vitesse de ventilation. | Le mode automatique, refroidissement par jet d'air ou déshumidification est sélectionné. | Dans certains modes de fonctionnement comme le mode refroidissement par jets d'air ou déshumidification, vous ne pouvez pas régler la vitesse de ventilation. Sélectionnez un mode de fonctionnement qui vous permet de régler la vitesse de ventilation. |
| Il est impossible de régler la température. | Le mode circulation de l'air ou refroidissement par jets d'air est sélectionné. | Dans certains modes de fonctionnement comme le mode circulation de l'air ou refroidissement par jets d'air, vous ne pouvez pas régler la température. Sélectionnez un mode de fonctionnement qui vous permet de régler la température. |

KLIMAANLAGE AIR CONDITIONER

Bitte lesen Sie diese Bedienungsanleitung vor dem Betrieb des Gerätes aufmerksam durch und bewahren Sie es zum späteren Nachschlagen auf.

TYP: WANDMONTAGE

ENERGIESPARTIPPS

Die folgenden Hinweise helfen Ihnen, den Stromverbrauch des Klimagerätes zu verringern. Beachten Sie für einen effizienteren Einsatz des Klimagerätes die folgenden Hinweise:

- Innenräume nicht zu stark herunterkühlen. Eine zu kalte Raumluft ist gesundheitsschädlich und verursacht hohe Stromkosten.
- Direkte Sonneneinstrahlung bei laufendem Klimagerät mithilfe von Rollos oder Gardinen verhindern.
- Türen und Fenster bei laufendem Klimagerät fest geschlossen halten.
- Die Richtung des vertikalen und horizontalen Luftstroms zur optimalen Zirkulation der Raumluft einstellen.
- Den Lüfter zum schnellen Herunterkühlen oder Aufheizen der Raumluft vorübergehend auf eine höhere Geschwindigkeit einstellen.
- Zum Durchlüften regelmäßig die Fenster öffnen, da die Qualität der Raumluft bei längerem Betrieb des Klimagerätes abnimmt.
- Der Luftfilter sollte alle zwei Wochen gereinigt werden. Im Luftfilter angesamelter Staub und Verunreinigungen können den Luftstrom während der Kühlung/Entfeuchtung blockieren oder behindern.

Für Ihre Unterlagen

Heften Sie Ihren Beleg als Nachweis über das Kaufdatum bzw. zur Vorlage im Garantiefall an diese Seite. Notieren Sie hier die Modell- und Seriennummer des Gerätes:

Modellnummer: _____

Seriennummer: _____

Diese Nummern finden Sie auf einem Etikett auf der Seite jedes Gerätes.

Händler: _____

Kaufdatum: _____

WICHTIGE SICHERHEITSHINWEISE

BITTE LESEN SIE VOR INBETRIEBNAHME DES GERÄTES SÄMTLICHE ANLEITUNGEN.

Bitte beachten Sie stets die folgenden Vorsichtshinweise, um gefährliche Situationen zu vermeiden und die optimale Leistung des Gerätes zu gewährleisten.

ACHTUNG

Bei Missachtung der Anweisungen besteht die Gefahr von schweren Verletzungen oder Lebensgefahr.

VORSICHT

Bei Missachtung der Anweisungen besteht die Gefahr von leichten Verletzungen oder Schäden am Gerät.

ACHTUNG

- Bei Montage- oder Reparaturarbeiten, die von nicht ausgebildeten Personen vorgenommen werden, besteht die Möglichkeit von Gefahren für Sie und andere.
- Appliance wird in Übereinstimmung mit den örtlichen Vorschriften installiert werden.
- Sollte das Netzkabel beschädigt sein, muss es vom Hersteller, vom Servicebetrieb oder von ausgebildetem Fachpersonal durch ein spezielles Kabel ausgetauscht werden.
- Die Informationen in dieser Bedienungsanleitung sind ausschließlich für ausgebildete Servicetechniker vorgesehen, die mit den Sicherheitsvorkehrungen vertraut sind und über geeignete Werkzeuge und Testgeräte verfügen.
- Bei Nichtbeachtung und Missachtung der Anleitungen in dieser Bedienungsanleitung besteht die Gefahr von Geräteausfällen, Sachschäden, Verletzungen und/oder Lebensgefahr.
- Wenn das Netzkabel ersetzt werden soll, besteht im Austausch der Arbeit nur durch autorisiertes Personal mit nur Original-Ersatzteile durchgeführt werden.

Montage

- Verwenden Sie normale Trennschalter und Sicherungen entsprechend der Nennleistung des Klimagerätes. Ansonsten besteht die Gefahr von Stromschlägen oder Geräteausfällen.
- Wenden Sie sich Montage und zum Umsetzen des Klimagerätes an einen zugelassenen Servicebetrieb. Ansonsten besteht die Gefahr von schweren Verletzungen oder Geräteausfällen.
- Der Netzstecker und die Steckdose müssen immer ordnungsgemäß geerdet sein. Ansonsten besteht die Gefahr von Stromschlägen oder Geräteausfällen.
- Die Frontblende sowie die Abdeckung des Schaltkastens müssen gut befestigt werden. Ansonsten besteht Explosions- oder Brandgefahr.
- Montieren Sie vor dem Einsatz des Klimagerätes eine separate elektrische Steckdose mit Trennschalter. Ansonsten besteht die Gefahr von Stromschlägen oder Geräteausfällen.
- Verwenden Sie normale Trennschalter und Sicherungen entsprechend der Nennleistung des Klimagerätes. Ansonsten besteht die Gefahr von Stromschlägen oder Geräteausfällen.
- Das Netzkabel niemals verändern oder verlängern. Bei Beschädigungen des Netzkabels oder der Isolierung muss das Kabel ausgetauscht werden. Ansonsten besteht Brand- oder Stromschlaggefahr.
- Das Klimagerät vorsichtig aus der Verpackung entnehmen und montieren. Ansonsten besteht die Gefahr von schweren Verletzungen oder Geräteausfällen.
- Das Klimagerät muss auf einem festen Untergrund montiert werden, so dass es nicht herunterfallen kann. Ansonsten besteht Lebensgefahr, die Gefahr von schweren Verletzungen oder Geräteausfällen.
- Zur Überprüfung auf Leckstellen und zur Entlüftung muss ein nicht brennbares Gas (Stickstoff) zusammen mit Druckluft verwendet werden. Ansonsten besteht Brand- und Explosionsgefahr.

Operation

- Das Klimagerät bei sehr hoher Luftfeuchtigkeit oder bei geöffneten Türen und Fenstern nicht über einen längeren Zeitraum betreiben. Ansonsten besteht die Gefahr von Geräteausfällen.
- Bei laufendem Klimagerät dürfen keine Zugkräfte auf das Netzkabel wirken und das Kabel darf nicht beschädigt sein. Ansonsten besteht die Gefahr von Bränden, Stromschlägen oder Geräteausfällen.
- Keine Gegenstände auf das Netzkabel stellen. Ansonsten besteht die Gefahr von Stromschlägen oder Geräteausfällen.
- Das Gerät niemals durch Einstecken oder Ziehen des Netzsteckers ein- bzw. ausschalten. Ansonsten besteht Brand- oder Stromschlaggefahr.
- Das Klimagerät niemals mit nassen Händen berühren, bedienen oder reparieren. Ansonsten besteht die Gefahr von Stromschlägen oder Geräteausfällen.
- Das Netzkabel nicht in der Nähe von Heizgeräten oder sonstigen Wärmequellen verlegen. Ansonsten besteht die Gefahr von Bränden, Stromschlägen oder Geräteausfällen.
- Es darf kein Wasser in das Klimagerät eindringen. Es besteht Explosions- oder Brandgefahr.
- Keine brennbaren Stoffe wie Benzin, Benzol oder Verdünnern in der Nähe des Klimagerätes lagern. Es besteht Explosions- oder Brandgefahr.
- Das Klimagerät nicht ohne ausreichende Belüftung über einen längeren Zeitraum in kleineren Räumen verwenden. Der Raum sollte regelmäßig belüftet werden. Ansonsten besteht Explosions- oder Brandgefahr.
- Ein Raum sollte bei ausgetretenem Gas gut gelüftet werden, bevor das Klimagerät weiter genutzt wird. Ansonsten besteht Explosions- oder Brandgefahr.
- Bei ungewöhnlichen Geräuschen, Gerüchen oder Rauchentwicklung sofort den Netzstecker abziehen. Ansonsten besteht Explosions- oder Brandgefahr.
- Halten Sie das Gerät an und schließen Sie bei Gewitter oder Unwetter die Fenster. Falls möglich, nehmen Sie das Gerät vom Fenster, bevor ein Unwetter beginnt.
- Falls das Gerät mit Wasser in Berührung gekommen ist, verständigen einem zugelassenen Servicebetrieb. Ansonsten besteht Explosions- oder Brandgefahr.
- Es darf kein Wasser in das Gerät eindringen.
- Sorgen Sie bei gleichzeitigem Einsatz des Klimagerätes mit einem Heizgerät für eine ausreichende Belüftung des Raumes. Ansonsten besteht die Gefahr von Bränden, schweren Verletzungen oder Geräteausfällen.
- Vor der Reinigung oder Reparatur des Klimagerätes stets die Hauptstromversorgung trennen und den Netzstecker ziehen. Ansonsten besteht Lebensgefahr, die Gefahr von schweren Verletzungen oder Geräteausfällen.
- Falls das Klimagerät über einen längeren Zeitraum nicht genutzt wird, ziehen Sie den Netzstecker. Ansonsten besteht die Gefahr von Geräteausfällen.
- Keine Gegenstände auf das Klimagerät stellen. Ansonsten besteht die Gefahr von Geräteausfällen.
- Bitte wenden Sie sich zur Reinigung des Innenbereichs an einen zugelassenen Servicebetrieb oder an den Händler. Verwenden Sie keine starken Reiniger, die zu Korrosion oder Schäden am Gerät führen könnten. Bei Verwendung starker Reiniger besteht zudem die Gefahr von Geräteausfällen, Bränden oder Stromschlägen.
- Dieses Gerät sollte nicht durch Personen (einschließlich Kindern) mit verminderten physikalischen, sensorischen oder mentalen Fähigkeiten oder mit mangelnder Erfahrung und Sachkenntnis bedient werden, es sei unter Aufsicht oder Anleitung zur sachgerechten Bedienung durch eine für die Sicherheit verantwortliche Person.
- Kinder sollten beaufsichtigt werden, um zu gewährleisten, dass das Gerät nicht zum Spielen verwendet wird.

VORSICHT

Montage

- Überprüfen Sie das Klimagerät nach Montage- oder Reparaturarbeiten auf Kältemittellecks. Ansonsten besteht die Gefahr von Geräteausfällen.
- Der Ablassschlauch muss für einen störungsfreien Abfluss des Kondenswassers ordnungsgemäß installiert werden. Ansonsten besteht die Gefahr von Geräteausfällen.
- Das Gerät muss immer waagrecht montiert werden.
- Das Gerät so montieren, dass umliegende Nachbarn nicht durch Betriebsgeräusche oder Abluft des Außengerätes belästigt werden. So vermeiden Sie Streitfälle mit der Nachbarschaft.
- Zum Transport des Gerätes sind mindestens zwei Personen bzw. ein Gabelstapler erforderlich. Ansonsten besteht die Gefahr von schweren Verletzungen.
- Das Klimagerät nicht an einem Ort mit direktem Seewind montieren (salzhaltige Luft). Ansonsten besteht die Gefahr von Geräteausfällen.

Betrieb

- Personen, Tiere oder Pflanzen sollten sich nicht direkt im Kalt- oder Warmluftstrom des Klimagerätes aufhalten. Ansonsten besteht die Gefahr von schweren Verletzungen.
- Das Gerät nicht für besondere Zwecke verwenden, z. B. zur Kühlung von Lebensmitteln oder Kunstgegenständen. Bei diesem Gerät handelt es sich um ein Haushalts-Klimagerät und nicht um ein Präzisions-Kühlsystem. Ansonsten besteht Lebens-, Brand- oder Stromschlaggefahr.
- Lufteinlass und -auslass dürfen nicht verdeckt werden. Ansonsten besteht Explosionsgefahr oder die Gefahr von Geräteausfällen.
- Keine starken Reinigungsmittel, Lösungen oder Spritzwasser zur Reinigung des Klimagerätes verwenden. Verwenden Sie ein weiches Tuch. Ansonsten besteht die Gefahr von schweren Verletzungen oder Geräteausfällen.
- Beim Herausnehmen des Luftfilters keine Metallteile am Gerät berühren. Ansonsten besteht die Gefahr von schweren Verletzungen oder Geräteausfällen.
- Keine Gegenstände auf das Klimagerät stellen. Ansonsten besteht die Gefahr von Geräteausfällen.
- Den Filter nach der Reinigung immer fest einsetzen. Er sollte bei Bedarf alle zwei Wochen oder häufiger gereinigt werden.
- Bei angeschlossenem Klimagerät niemals die Hand oder andere Gegenstände in den Lufteinlass oder -auslass einführen. Ansonsten besteht die Gefahr von Stromschlägen.
- Das Abwasser des Klimagerätes niemals trinken. Ansonsten besteht die Gefahr von schweren Gesundheitsschäden.
- Benutzen Sie zur Reinigung, Wartung oder Reparatur des Klimagerätes ggf. einen Tritt oder eine Leiter. Ansonsten besteht die Gefahr von schweren Verletzungen oder Geräteausfällen.
- Keine unterschiedlichen Typen oder gebrauchte und neue Batterien zusammen in die Fernbedienung einlegen. Ansonsten besteht die Gefahr von Geräteausfällen.
- Batterien nicht wieder aufladen oder auseinandernehmen. Ansonsten besteht Explosions- oder Brandgefahr oder die Gefahr von schweren Verletzungen.
- Die Fernbedienung bei einer ausgelaufenen Batterie nicht weiter verwenden. Auf die Haut oder Kleidung gelangte Batterieflüssigkeit gründlich mit Wasser abspülen. Ansonsten besteht die Gefahr von schweren Verletzungen.
- Bei Verschlucken der Batterieflüssigkeit den Mund gründlich mit Wasser ausspülen und unverzüglich einen Arzt aufsuchen. Ansonsten besteht die Gefahr von schweren Gesundheitsschäden.

Betriebsbereiche

Die folgende Tabelle zeigt die zulässigen Temperaturbereiche für den Betrieb des Klimagerätes.

| Modus | Innentemperatur | Außentemperatur |
|---------|-----------------|-----------------|
| Kühlung | 18°C~32°C | -10°C~48°C |
| Heizung | 16°C~30°C | -10°C~24°C |

INHALTSVERZEICHNIS

2 ENERGIESPARTIPPS

3 WICHTIGE SICHERHEITSHINWEISE

7 VOR DEM BETRIEB

- 7 Komponenten
- 8 Umgang mit der Fernbedienung
- 9 - Einlegen der Batterien
- 9 - Montage der Fernbedienungshalterung

10 GRUNDFUNKTIONEN

- 10 Raum kühlen
- 10 Raum Heizung
- 10 Entfeuchtung
- 11 Raumluft umwälzen
- 11 Lüftergeschwindigkeit einstellen
- 11 Luftstromrichtung einstellen
- 11 Timer einstellen
- 11 - Uhrzeit einstellen
- 12 - Klimagerät zu einer programmierten Uhrzeit automatisch einschalten
- 12 - Klimagerät zu einer programmierten Uhrzeit automatisch ausschalten
- 12 - Timer-Einstellung löschen
- 12 - Ruhemodus einstellen

13 ERWEITERTE FUNKTIONEN

- 13 Raumtemperatur schnell ändern
- 13 Reinigung der Raumluft
- 13 - Automatischer Reinigungsbetrieb
- 14 Automatikbetrieb
- 14 Automatischer Wechselbetrieb
- 14 Leiser Betrieb
- 15 Stromsparbetrieb
- 15 Helligkeit der Anzeige
- 15 Bedienung des Klimagerätes ohne Fernbedienung
- 16 Automatischer Neustart des Klimagerätes
- 16 Ionisator Luftreinigungsbetrieb

17 WARTUNG

- 18 Reinigung des Luftfilters
- 18 Reinigen der 3M Filter

19 STÖRUNGSBEHEBUNG

- 19 Selbstdiagnosefunktion
- 19 Bevor Sie den Kundendienst verständigen

VOR DEM BETRIEB

Komponenten

Komponenten

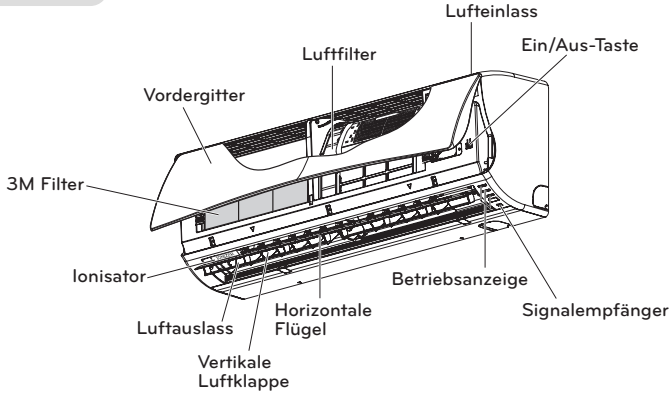

* Die Funktion kann nach einer Art Modus verändert werden.

! HINWEIS

Anzahl und Position der Betriebsanzeigen können je nach Modell des Klimagerätes variieren.

Außengerät

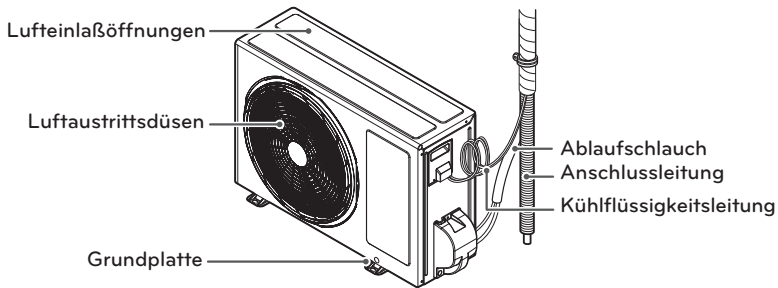

* Die Funktion kann nach einer Art Modus verändert werden.

Umgang mit der Fernbedienung

Sie haben die Möglichkeit, das Klimagerät bequem über die Fernbedienung zu bedienen. Unter der Klappe der Fernbedienung befinden sich weitere Tasten für die Zusatzfunktionen.

Kabellose Fernbedienung

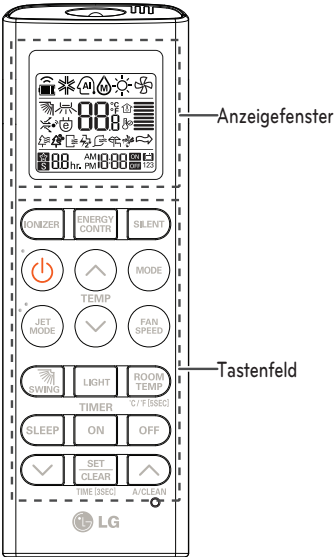

DEUTSCH

| Tastenfeld | Anzeigefenster | Beschreibung |
|------------|----------------|--|
| | | Ionisator Taste*: Der Ionisator sterilisiert die Luft von Bakterien und anderen gesundheitsschädlichen Stoffen. |
| | | Taste für automatischen Ruhemodus*: Automatischen Betrieb im Ruhemodus aktivieren. |
| | | Tasten zur Temperatureinstellung: Einstellen der Raumtemperatur im Kühlungs- bzw. Heizbetrieb. |
| | - | Netzschalter: Gerät ein- und ausschalten. |
| | | Taste für Lüftergeschwindigkeit Innengerät: Einstellen der Lüftergeschwindigkeit. |
| | | Betriebswahl taste*: Auswahl des Betriebsmodus. Kühlungsbetrieb (❄️) / Automatikbetrieb (Ⓜ️) / Automatischer Wechselbetrieb (Ⓜ️) / Entfeuchtungsbetrieb (☁️) / Heizbetrieb (🔥) / Luftzirkulation (🌀) |
| | | Taste Schnellkühlen/Schnellheizen*: Raumtemperatur vorübergehend erwärmen bzw. herunterkühlen. |
| | | Taste für Luftstromrichtung: Einstellen der vertikalen und horizontalen Luftstromrichtung. |
| | | Taste für Temperaturanzeige: Anzeige der Raumtemperatur. Halten Sie diese Taste 5 Sekunden lang gedrückt, um zwischen °C und °F umzuschalten. |
| | | Taste Timer: Einstellen der aktuellen Uhrzeit und der Start- und Endzeit. |
| | | Navigations- und Funktionstaste*: Einstellen der Uhrzeit und Aufrufen von Sonderfunktionen. 🔇 LEISER Betrieb/ ⚡ Stromsparbetrieb/ 🧼: Automatische Reinigung Der Leise Betrieb und der Stromsparbetrieb können nicht zur gleichen Zeit aktiviert werden |
| | - | Taste Set/Clear: Funktionen aktivieren und deaktivieren. |
| | - | Reset-Taste: Einstellungen des Klimagerätes zurücksetzen. |
| | - | Taste LIGHT: Einstellen der Helligkeit der Anzeige des Innengerätes. |

* Bestimmte Funktionen sind nicht für alle Modelle möglich.

Einlegen der Batterien

Legen Sie vor der Nutzung der Fernbedienung die Batterien ein. Es kann nur der Batterietyp AAA (1,5 V) verwendet werden.

1 Nehmen Sie die Batterieklappe ab.

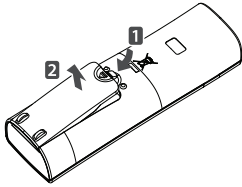

2 Legen Sie die neuen Batterien ein + und - beachten Sie die richtige Polung der Batterien.

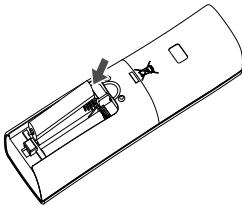

3 Bringen Sie die Batterieklappe wieder an.

! HINWEIS

Falls die Anzeige der Fernbedienung schwächer wird, tauschen Sie die Batterien gegen neue aus.

Montage der Fernbedienungshalterung

Zum Schutz der Fernbedienung sollte die Halterung an einem Ort ohne direkte Sonneneinstrahlung montiert werden.

- 1 Wählen Sie einen sicheren und leicht zugänglichen Ort.
- 2 Ziehen Sie die Schutzfolie auf der Rückseite der Halterung ab und kleben Sie die Halterung an die Wand.

3 Befestigen Sie dann die Halterung mit den zwei Schrauben.

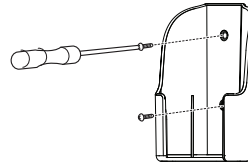

4 Schieben Sie die Fernbedienung in die Halterung.

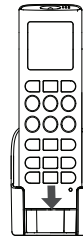

Bedienung

Richten Sie die Fernbedienung auf den Signalempfänger an der Unterseite des Klimagerätes.

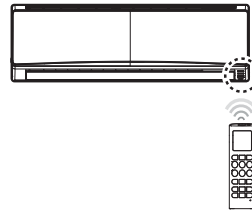



! HINWEIS

- Mit dieser Fernbedienung werden u. U. auch andere elektronische Geräte angesprochen. Richten Sie die Fernbedienung immer auf den Signalempfänger des Klimagerätes.
- Für eine störungsfreie Übertragung sollten Signalsender und -empfänger regelmäßig mit einem weichen Tuch gereinigt werden.



GRUNDFUNKTIONEN

Raum kühlen

(Kühlungsbetrieb)

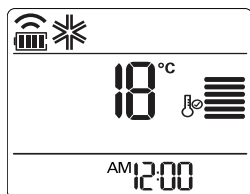

- 1 Drücken Sie auf die Taste , um das Gerät einzuschalten.
- 2 Drücken Sie zur Auswahl des Kühlungsbetriebs mehrmals die Taste .
 - Daraufhin erscheint das Symbol  im Anzeigefenster.





- 3 Stellen Sie mit den Tasten  und  die gewünschte Temperatur ein.
 - Die Temperatur kann von 18°C (64°F) ~30°C (86°F) eingestellt werden.

Raum Heizung

(Heizbetrieb)

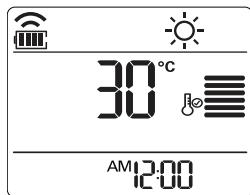
- 1 Drücken Sie auf die Taste , um das Gerät einzuschalten.
- 2 Drücken Sie zur Auswahl des Heizungsbetriebs mehrmals die Taste .
 - Daraufhin erscheint das Symbol  im Anzeigefenster.



- 3 Stellen Sie mit den Tasten  und  die gewünschte Temperatur ein.
 - Die Temperatur kann von 18°C (64°F) ~30°C (86°F) eingestellt werden.



! HINWEIS

Für Geräte, die nur zur Kühlung dienen, ist diese Funktion nicht möglich.

Entfeuchtung

(Entfeuchtungsbetrieb)

In dieser Betriebsart wird bei hoher Luftfeuchtigkeit oder bei regnerischem Wetter überschüssige Feuchtigkeit in der Raumluft entfernt, um Schimmelbildung vorzubeugen. In dieser Betriebsart werden die Raumtemperatur und die Lüftergeschwindigkeit automatisch eingestellt, um eine optimale Luftfeuchtigkeit zu erreichen.

- 1 Drücken Sie auf die Taste , um das Gerät einzuschalten.
- 2 Drücken Sie zur Auswahl des Entfeuchtungsbetriebs mehrmals die Taste .
 - Daraufhin erscheint das Symbol  im Anzeigefenster.

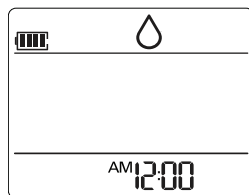



! HINWEIS

- Die Raumtemperatur wird in dieser Betriebsart automatisch geregelt und kann nicht manuell eingestellt werden. Zudem wird die aktuelle Raumtemperatur im Anzeigefenster nicht angezeigt.

Raumluft umwälzen (Luftzirkulationsbetrieb)

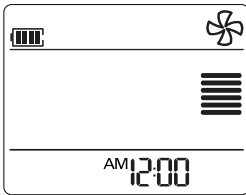

In dieser Betriebsart wird die Raumluft ohne eine Änderung der Raumtemperatur umgewälzt. Im Luftumwälzbetrieb leuchtet die Anzeige für die Kühlung.

- 1 Drücken Sie auf die Taste , um das Gerät einzuschalten.
- 2 Drücken Sie zur Auswahl des Luftzirkulationsbetriebs mehrmals die Taste .
 - Daraufhin erscheint das Symbol  im Anzeigefenster.





- 3 Drücken Sie auf die Taste , um die Lüftergeschwindigkeit einzustellen.

Lüftergeschwindigkeit einstellen

- 1 Drücken Sie zur Einstellung der Lüftergeschwindigkeit mehrmals die Taste .
 - Wählen Sie  für einen natürlichen Luftzug.
Die Lüftergeschwindigkeit wird sodann automatisch eingestellt.

| Bemerkung | Geschwindigkeit |
|---|-----------------|
|  | Hoch |
|  | Medium |
|  | Gering |
|  | Natürlich Wind |

Luftstromrichtung einstellen

- 1 Um die Richtung des horizontalen Luftstroms zu ändern, drücken Sie mehrmals die Taste  und wählen Sie die gewünschte Luftstromrichtung.
 - Wählen Sie  um die Richtung des Luftstroms automatisch einstellen zu lassen.

! HINWEIS

- Die vertikale Luftstromrichtung kann bei bestimmten Modellen u. U. nicht geändert werden.
- Bei wahllosem Verstellen des Luftumleiters besteht die Gefahr von Geräteausfällen.
- Bei einem Neustart des Klimagerätes wird die zuvor eingestellte Luftstromrichtung wiederhergestellt, so dass die Position des Luftumleiters u. U. nicht mit dem auf der Fernbedienung angezeigten Symbol übereinstimmt. Stellen Sie in diesem Fall mit den Tasten  die Luftstromrichtung erneut ein.



Timer einstellen

Die Timer-Funktion hilft beim Energie sparen und sorgt für einen effizienteren Betrieb des Klimagerätes.

Uhrzeit einstellen

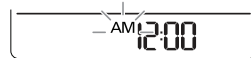
- 1 Halten Sie die Taste  mindestens drei Sekunden lang gedrückt.
 - Daraufhin blinkt das AM/PM Symbol im unteren Bereich der Anzeige.





- 2 Stellen Sie mit den Tasten  und  die gewünschten Minuten ein.
- 3 Drücken Sie zum Beenden der Einstellungen die Taste .

Klimagerät zu einer programmierten Uhrzeit automatisch einschalten

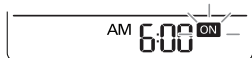
- 1 Drücken Sie die Taste .
 - Daraufhin blinkt das folgende Symbol im unteren Bereich der Anzeige.





- 2 Stellen Sie mit den Tasten  und  die gewünschten Minuten ein.
- 3 Drücken Sie zum Beenden der Einstellungen die Taste .



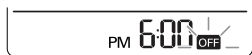

Klimagerät zu einer programmierten Uhrzeit automatisch ausschalten

- 1 Drücken Sie die Taste .
 - Daraufhin blinkt das folgende Symbol im unteren Bereich der Anzeige.









- 2 Stellen Sie mit den Tasten  und  die gewünschten Minuten ein.
- 3 Drücken Sie zum Beenden der Einstellungen die Taste .

Timer-Einstellung löschen

- 1 Wählen Sie mit den Tasten  und  die zu löschende Timer-Einstellung.
- 2 Drücken Sie auf die Taste .
 - Um alle Timer-Einstellungen zu löschen, drücken Sie die Taste .

Ruhemodus einstellen

Der Ruhemodus dient zum automatischen Ausschalten des Klimagerätes während der Nachtruhe.

- 1 Drücken Sie auf die Taste , um das Gerät einzuschalten.
- 3 Taste .
- 4 Stellen Sie mit den Tasten  und  die gewünschten Stunden ein (bis zu 7 Stunden).
- 5 Drücken Sie zum Beenden der Einstellungen die Taste .
 - Im Ruhemodus erscheint das Symbol  im Anzeigefenster.

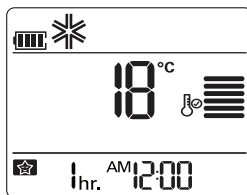

! HINWEIS

In den Betriebsarten Kühlung und Entfeuchtung wird die Temperatur nach 30 Minuten um 1°C, und nach weiteren 30 Minuten erneut um 1°C erhöht, um eine angenehme Nachtruhe zu gewährleisten. Die aktuell eingestellte Temperatur wird dabei um bis zu 2°C erhöht.



ERWEITERTE FUNKTIONEN

Das Klimagerät besitzt zahlreiche zusätzliche erweiterte Funktionen.

Raumtemperatur schnell ändern

(Schnellkühl-/Schnellheizbetrieb)

Diese Betriebsart ermöglicht das schnelle Herunterkühlen der Raumluft im Sommer bzw. das schnelle Aufheizen im Winter.

- 1 Drücken Sie auf die Taste , um das Gerät einzuschalten.
- 2 Drücken Sie auf die Taste .

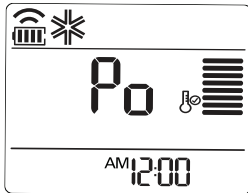

- Im Schnellkühlungsbetrieb erfolgt 30 Minuten lang eine starke Belüftung bei einer Temperatur von 18°C (64°F).
- Im Schnellheizbetrieb erfolgt 30 Minuten lang eine starke Belüftung bei einer Temperatur von 30°C (86°F).



! HINWEIS

- In den Betriebsarten Luftzirkulation, Automatik oder Automatischer Wechselbetrieb ist diese Funktion nicht möglich.
- Diese Funktion ist bei bestimmten Modellen nicht möglich.

Reinigung der Raumluft

Automatischer Reinigungsbetrieb

In den Betriebsarten Kühlung und Entfeuchtung sammelt sich Feuchtigkeit im Innengerät an. Diese Feuchtigkeit wird mithilfe der automatischen Reinigungsfunktion beseitigt.

- 1 Drücken Sie auf die Taste , um das Gerät einzuschalten.
- 2 Drücken Sie auf die Taste .
 - Daraufhin erscheint das Symbol  im Anzeigefenster.

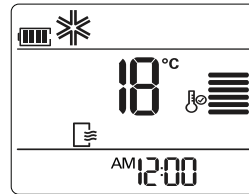

- Beim Ausschalten des Gerätes wird der Lüfter 30 Minuten lang betrieben, wobei das Innengerät gereinigt wird.





! HINWEIS

Bestimmte Tasten können während der automatischen Reinigungsfunktion nicht genutzt werden.

Automatikbetrieb (Künstliche Intelligenz)

Geräten, die nur zur Kühlung dienen

In dieser Betriebsart werden Temperatur und Lüftergeschwindigkeit von der elektronischen Steuerung je nach herrschender Raumtemperatur automatisch eingestellt.

- 1 Drücken Sie auf die Taste , um das Gerät einzuschalten.
- 2 Drücken Sie zur Auswahl des Automatikbetriebs mehrmals die Taste , repeatedly
- 3 Falls die Temperatur höher bzw. geringer als die gewünschte Temperatur ist, drücken Sie die Taste  und , um die gewünschte Betriebskennung auszuwählen.

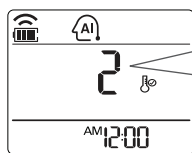



| Kennung | Beschreibung |
|---------|-----------------------|
| 2 | Kühlen |
| 1 | Etwas kühlen |
| 0 | Raumtemperatur halten |
| -1 | Etwas heizen |
| -2 | Heizen |

! HINWEIS



- In dieser Betriebsart kann die Lüftergeschwindigkeit nicht geändert werden, der Luftumleiter wird jedoch automatisch gedreht.
- Diese Funktion ist bei bestimmten Modellen nicht möglich.

Automatischer Wechselbetrieb

In dieser Betriebsart wird der Betriebsmodus automatisch gewechselt, um die eingestellte Temperatur bei $\pm 2^\circ\text{C}$ zu halten.

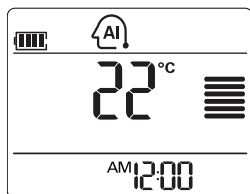
- 1 Drücken Sie auf die Taste , um das Gerät einzuschalten.
- 2 Drücken Sie zur Auswahl des Automatischer Wechselbetriebs mehrmals die Taste ,
- Daraufhin erscheint das Symbol  im Anzeigefenster.





- 3 Drücken Sie auf die Taste  und  die gewünschte Temperatur ein.
- Die Temperatur kann von 18°C (64°F) $\sim 30^\circ\text{C}$ (86°F) eingestellt werden.
- 4 Drücken Sie zur Einstellung der Lüftergeschwindigkeit mehrmals die Taste .

! HINWEIS

Diese Funktion ist bei bestimmten Modellen nicht möglich.

Leiser Betrieb

In dieser Betriebsart wird die Geräuschentwicklung der Außengeräte verringert, sodass mögliche Streitigkeiten mit Nachbarn vermieden werden können. Der Schalldruck des Außengerätes im Kühlungs- und Heizbetrieb liegt 3dB unterhalb des Nenn-Geräuschpegels.

- 1 Drücken Sie auf die Taste , um das Gerät einzuschalten.
- 2 Drücken Sie auf die Taste ,
- Daraufhin erscheint das Symbol  im Anzeigefenster.

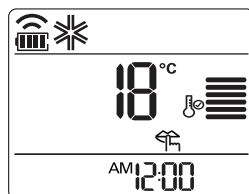

Der leise Betrieb ist nur bei folgenden Temperatureinstellungen möglich

- Temperaturbereich zur Kühlung: Innen 18°C (64°F) $\sim 30^\circ\text{C}$ (86°F), Außen 18°C (64°F) $\sim 43^\circ\text{C}$ (109°F).
- Temperaturbereich zur Heizung: Innen 16°C (60°F) $\sim 30^\circ\text{C}$ (86°F), Außen 6°C (43°F) $\sim 24^\circ\text{C}$ (75°F).

! HINWEIS



- Setting available only under operation-ON Silent Mode and E/Control are not available at the same time. If E/Control is pressed under Silent Mode, Silent Mode is released and E/Control works.
- Im leisen Betrieb des Außengerätes kann die Gesamtleistung geringer sein.
- In Air Circulation, Luftfeuchtigkeit-Modus kann diese Funktion nicht verwendet werden.

Stromsparbetrieb

Dient zum energiesparenden Betrieb des Gerätes. (Einstellung nur möglich im Luftkühlungsbetrieb)

Stufe 1 : Der Stromverbrauch im Kühlungsbetrieb wurde um 20% im Vergleich zur Nennleistung gesenkt.

Stufe 2 : Der Stromverbrauch im Kühlungsbetrieb wurde um 40% im Vergleich zur Nennleistung gesenkt.

- 1 Drücken Sie auf die Taste , um das Gerät einzuschalten.
- 2 Drücken Sie auf die Taste .
 - Daraufhin erscheint das Symbol  im Anzeigefenster.

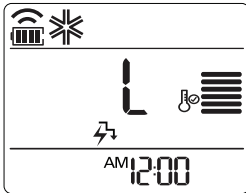

Stufe 1

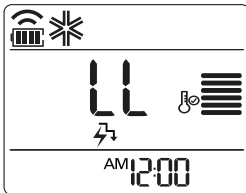

Stufe 2

Der Stromsparbetrieb ist nur bei folgenden Temperatureinstellungen möglich

- Temperaturbereich zur Kühlung: Innen 18°C (64°F) ~ 30°C (86°F), Außen 21°C (69.8°F) ~ 32°C (89.6°F)
- Temperaturbereich zur Heizung: Innen 16°C (60°F) ~ 30°C (86°F), Außen 6°C (43°F) ~ 24°C (75°F).

! HINWEIS

- Im Kühlbetrieb kann diese Funktion verwendet werden.
- Bei jedem Drücken der Taste E/Control auf der kabellosen Fernbedienung ändert sich die Betriebsart nacheinander nach Stufe 1, Stufe 2 und Deaktiviert. Die gewünschte Temperatur wird fünf Sekunden lang angezeigt.
- Im leisen Betrieb des Außengerätes kann die Gesamtleistung geringer sein.

Helligkeit der Anzeige

Sie haben die Möglichkeit, die Helligkeit der Anzeige des Innengerätes zu ändern.

- 1 Drücken Sie mehrmals die Taste  um die Helligkeit auf den gewünschten Wert einzustellen.

! HINWEIS

Diese Funktion ist bei bestimmten Modellen nicht möglich.

Bedienung des Klimagerätes ohne Fernbedienung

Über den Netzschalter des Innengerätes kann das Klimagerät auch ohne Fernbedienung bedient werden. Die Lüftergeschwindigkeit ist jedoch zu hoch eingestellt.

- 1 Öffnen Sie die Frontblende.
 - Heben Sie die Blende an beiden Seiten etwas an.

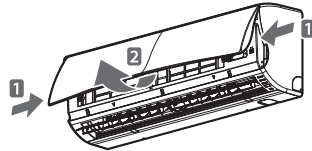

* Die Funktion kann nach einer Art Modus verändert werden.

- 2 Drücken Sie die On / Off-Taste.

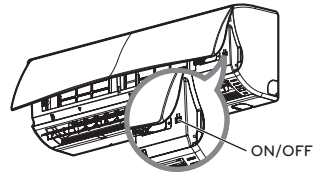

* Die Funktion kann nach einer Art Modus verändert werden.

- Bei Kühl- und Heizgeräten ändert sich der Betriebsmodus abhängig von der Raumtemperatur.

| Raumtemperatur | Eingestellte Temperatur | Betriebsmodus |
|--------------------------|-------------------------|----------------------|
| Unter 21°C | 24°C | Heizbetrieb |
| Über 21°C und unter 24°C | 23°C | Entfeuchtungsbetrieb |
| Über 24°C | 22°C | Kühlungsbetrieb |

- Bei Geräten, die nur zur Kühlung dienen, wird die Temperatur auf 22°C eingestellt.

- Um diese Funktion wieder zu aktivieren, halten Sie den Netzschalter erneut sechs Sekunden lang gedrückt. Das Gerät gibt zwei Signaltöne aus und die blaue Anzeige blinkt vier Mal.

! HINWEIS

Falls der Netzschalter lediglich drei bis fünf anstelle von sechs Sekunden lang gedrückt gehalten wird, wechselt das Gerät in den Testbetrieb. Während des Testbetriebs wird das Gerät mit hoher Lüftergeschwindigkeit im Kühlungsbetrieb betrieben und wird nach 18 Minuten zurückgesetzt.

Automatischer Neustart des Klimagerätes

Wenn das Klimagerät nach einem Stromausfall eingeschaltet wird, werden die vorherigen Einstellungen mithilfe dieser Funktion wieder hergestellt.

Automatische Neustartfunktion

- 1 Öffnen Sie die Frontblende.
 - Heben Sie die Blende an beiden Seiten etwas an.

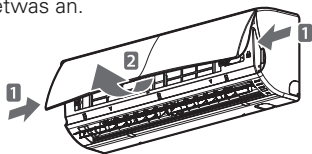

- * Die Funktion kann nach einer Art Modus verändert werden.

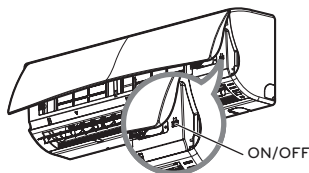

- 2 Halten Sie den Netzschalter sechs Sekunden lang gedrückt.
 - Das Gerät gibt zwei Signaltöne aus und die Anzeige blinkt sechs Mal.



- * Die Funktion kann nach einer Art Modus verändert werden.

Ionisator Luftreinigungsbetrieb

Die Ionenpartikel des von LG entwickelten Ionisators sterilisieren die Luft von Bakterien und anderen gesundheitsschädlichen Stoffen.

- 1 Drücken Sie auf die Taste , um das Gerät einzuschalten.
- 2 Drücken Sie auf die Taste .
 - Daraufhin erscheint das Symbol  im Anzeigefenster.

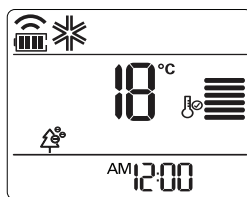

! HINWEIS

- Diese Funktion kann durch Drücken der Taste  auch bei ausgeschaltetem Klimagerät aktiviert werden.
- Diese Funktion ist bei bestimmten Modellen nicht möglich.
- Den Ionisator während des Betriebs niemals berühren.

WARTUNG

Falls das Klimagerät über einen längeren Zeitraum nicht betrieben wird, sollte das Gerät getrocknet werden, um die optimale Leistung zu erhalten.

- 1 Um das Klimagerät gründlich zu trocknen, indem es drei bis vier Stunden lang im Lüfterbetrieb betrieben und anschließend der Netzstecker gezogen werden. Feuchtigkeit auf den Bauteilen kann zu Schäden im Innern führen.
- 2 Vor dem erneuten Einschalten des Klimagerätes sollten die inneren Bauteile des Klimagerätes ebenfalls im Lüfterbetrieb drei bis vier Stunden lang getrocknet werden. Auf diese Weise wird die Bildung unangenehmer Gerüche durch Feuchtigkeit verhindert.

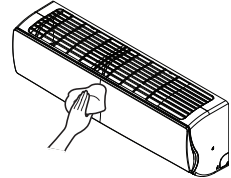

Das Gerät sollte regelmäßig gereinigt werden, um eine optimale Leistung zu gewährleisten und mögliche Geräteausfälle zu vermeiden.

* Diese Funktion ist bei bestimmten Modellen nicht möglich.

* Die Funktion kann nach einer Art Modus verändert werden.

| Typ | Beschreibung | Intervall |
|------------|--|------------------|
| Luftfilter | Siehe Kapitel "Luftfilter reinigen". | 2 Wochen |
| 3M Filter | SIEHE Kapitel "3M Filter angetriebenen reinigen" | 1 Monat |
| Ionisator | Siehe Kapitel "Ionisator reinigen" | 6 Monate |
| Innengerät | Oberflächen des Innengerätes mit einem weichen, trockenen Tuch abwischen. | Regelmäßig |
| | Rohr des Kondenswasserabflusses reinigen. | Alle vier Monate |
| | Wanne des Kondenswasserabflusses reinigen. | Einmal im Jahr |
| | Wärmetauscher gründlich reinigen. | Einmal im Jahr |
| | Batterien der Fernbedienung wechseln. | Einmal im Jahr |
| Außengerät | Die Windungen des Wärmetauschers und die Belüftungsöffnungen mit einem Dampfreiniger säubern. (Bitte wenden Sie sich an einen Techniker) | Regelmäßig |
| | Lüfter reinigen | Einmal im Jahr |
| | Wanne des Kondenswasserabflusses reinigen. | Einmal im Jahr |
| | Lüfteranordnung auf festen Sitz prüfen. | Einmal im Jahr |
| | Elektrische Bauteile mit Druckluft auf festen Sitz prüfen. | Einmal im Jahr |
| | Elektrische Bauteile mit Druckluft reinigen. | Einmal im Jahr |

DEUTSCH

! VORSICHT

- Schalten Sie das Gerät vor Wartungsarbeiten aus und ziehen Sie das Netzkabel ab. Ansonsten besteht die Gefahr von Stromschlägen.
- Verwenden Sie zur Reinigung der Filter kein Wasser wärmer als 40°C. Es besteht die Gefahr von Verformungen und Verfärbungen.
- Verwenden Sie zur Reinigung der Filter keine flüchtigen Stoffe. Diese können die Oberflächen des Gerätes beschädigen.
- Den 3M Filter angetrieben niemals mit Wasser abspülen, ansonsten könnte der Filter beschädigt werden.

! HINWEIS

- Lage und Form der Filter können je nach Modell variieren.
- Die Windungen des Wärmetauschers des Außengerätes sollten regelmäßig gereinigt werden. An den Windungen angesammelte Verschmutzungen können die Leistung des Gerätes verringern und den Stromverbrauch erhöhen.

Ionisator reinigen

- Schalten Sie das Gerät aus und ziehen Sie das Netzkabel ab.
- Entfernen Sie vorhandenen Staub mit einem trockenen Wattestäbchen.

HINWEIS : Der Ionisator ist bei bestimmten Modellen nicht im Lieferumfang enthalten.

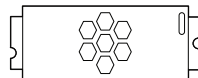
**Reinigung des Luftfilters**

Der Luftfilter sollte alle zwei Wochen oder je nach Bedarf häufiger gereinigt werden.

- 1 Schalten Sie das Gerät aus und ziehen Sie das Netzkabel ab.
- 2 Öffnen Sie die Frontblende.

- Heben Sie die Blende an beiden Seiten etwas an.

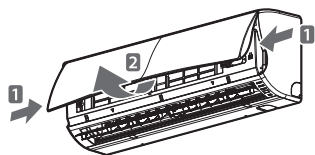

* Die Funktion kann nach einer Art Modus verändert werden.

- 3 Halten Sie die Verriegelung des Luftfilters gedrückt, heben Sie den Filter etwas an und nehmen Sie ihn aus dem Gerät heraus.

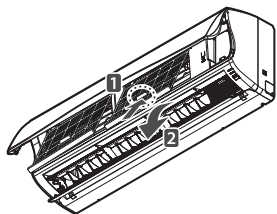

* Die Funktion kann nach einer Art Modus verändert werden.

- 4 Reinigen Sie den Filter mit einem Staubsauger oder mit warmem Wasser.
 - Starke Verschmutzungen können mit einer lauwarmen Reinigungslösung gereinigt werden.
- 5 Lassen Sie den Filter an der Luft trocknen.

Reinigen der 3M Filter angetrieben

- 1 Schalten Sie das Gerät aus und ziehen Sie das Netzkabel ab.
- 2 Öffnen Sie die Frontblende und nehmen Sie den Luftfilter heraus (siehe Kapitel "Luftfilter reinigen").
- 3 Nehmen Sie den 3M Filter angetrieben.

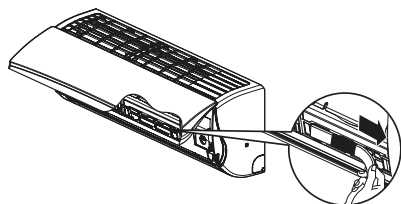

* Die Funktion kann nach einer Art Modus verändert werden.

- 4 Entfernen Sie Verunreinigungen mit einem Staubsauger. Den 3M Filter angetrieben niemals mit Wasser abspülen, ansonsten könnte der Filter beschädigt werden.

! HINWEIS

- Es wird empfohlen, den 3M Filter angetrieben alle 6 Monate zu wechseln.
- Die Lage der Filter kann je nach Modell variieren.
- Sollten Sie weitere Filter benötigen, wenden Sie sich bitte an den LG Kundendienst. (Siehe Garantiekarte)

STÖRUNGSBEHEBUNG

Selbstdiagnosefunktion

Dieses Gerät besitzt eine integrierte Funktion zur Fehlerdiagnose. Bei einer Störung blinkt die Anzeige des Innengerätes alle zwei Sekunden. Verständigen Sie in diesem Fall Ihren Händler oder den Kundendienst.

Bevor Sie den Kundendienst verständigen

Bitte überprüfen Sie die folgenden Punkte, bevor Sie den Kundendienst verständigen. Sollte eine Störung weiterhin bestehen, verständigen Sie den Kundendienst.

| Störung | Mögliche Ursachen | Behebung |
|--|---|--|
| Das Gerät verströmt einen Verbrennungsgeruch oder gibt ungewöhnliche Geräusche ab. | - | Schalten Sie das Klimagerät aus, ziehen Sie das Netzkabel ab und verständigen Sie den Kundendienst. |
| Aus dem Innengerät tropft Wasser, selbst bei geringer Luftfeuchtigkeit. | | |
| Das Netzkabel ist beschädigt oder überhitzt. | | |
| Ein Schalter, Überlastungsschalter (Sicherheit, Erdung) oder eine Sicherung ist defekt | | |
| Das Klimagerät kann nicht betrieben werden. | Das Klimagerät ist nicht angeschlossen. | Überprüfen Sie, ob das Netzkabel an eine Steckdose angeschlossen ist. |
| | Eine Sicherung ist durchgebrannt bzw. das Netzteil ist blockiert. | Tauschen Sie die Sicherung aus bzw. überprüfen Sie, ob der Trennschalter ausgelöst wurde. |
| | Es ist ein Stromausfall aufgetreten. | Schalten Sie das Klimagerät bei einem Stromausfall aus. Nachdem die Stromversorgung wiederhergestellt wurde, warten Sie drei Minuten und schalten Sie das Klimagerät wieder ein. |
| | Die Spannung ist zu hoch bzw. zu niedrig. | Überprüfen Sie, ob der Trennschalter ausgelöst wurde. |
| | Das Klimagerät schaltet sich automatisch zu einer bestimmten Uhrzeit aus. | Drücken Sie nochmals den Netzschalter. |

| Störung | Mögliche Ursachen | Behebung |
|--|--|--|
| Das Klimagerät erzeugt keine Kaltluft. | Die Raumluft wird nicht ausreichend umgewälzt. | Stellen Sie sicher, dass die Vorderseite des Klimagerätes nicht durch Gardinen, Jalousien oder Möbel verdeckt wird. |
| | Der Luftfilter ist verschmutzt. | Der Luftfilter sollte alle zwei Wochen gereinigt werden. Weitere Hinweise finden Sie in Kapitel "Luftfilter reinigen". |
| | Die Raumtemperatur ist zu hoch. | Im Sommer dauert das Herunterkühlen der Raumluft etwas länger. Wählen Sie in diesem Fall den Schnellkühlungsbetrieb, um die Raumluft schnell herunterzukühlen. |
| | Kaltluft entweicht aus dem Raum. | Stellen Sie sicher, dass keine Kaltluft durch Belüftungsöffnungen im Raum entweichen kann. |
| | Die gewünschte Temperatur ist höher als die eingestellte Temperatur. | Stellen Sie die gewünschte Temperatur geringer als die aktuelle Temperatur ein. |
| | In der Nähe befindet sich eine Heizquelle. | Bei laufendem Klimagerät sollten keine Heizgeräte wie elektrische Öfen oder Gasbrenner verwendet werden. |
| | Es wurde der Luftzirkulationsbetrieb gewählt. | Im Luftzirkulationsbetrieb wird Luft vom Klimagerät ohne Kühlung oder Heizung in die Raumluft abgegeben. Wählen Sie den Kühlungsbetrieb. |
| Die Lüftergeschwindigkeit lässt sich nicht einstellen. | Es wurde der Automatik-, Schnell- oder Entfeuchtungsbetrieb gewählt. | In bestimmten Betriebsarten wie im Schnell- oder Entfeuchtungsbetrieb kann die Lüftergeschwindigkeit nicht geändert werden. Wählen Sie eine Betriebsart, in der die Lüftergeschwindigkeit eingestellt werden kann. |
| Die Temperatur lässt sich nicht einstellen. | Es wurde der Luftzirkulations- oder der Schnellbetrieb gewählt. | In bestimmten Betriebsarten wie im Luftzirkulations- oder Schnellbetrieb kann die Temperatur nicht geändert werden. Wählen Sie eine Betriebsart, in der die Temperatur eingestellt werden kann. |

ΕΓΧΕΙΡΙΔΙΟ ΧΡΗΣΤΗ ΚΛΙΜΑΤΙΣΤΙΚΉ ΔΩΜΑΤΙΟΥ

Παρακαλούμε, διαβάστε με προσοχή το παρόν εγχειρίδιο, πριν θέσετε σε λειτουργία το σετ, και φυλάξτε το για μελλοντική αναφορά.

Τύπος : ΕΠΙΤΟΪΧΙΟ

ΠΛΗΡΟΦΟΡΙΕΣ ΓΙΑ ΕΞΟΙΚΟΝΟΜΗΣΗ ΕΝΕΡΓΕΙΑΣ

Βρείτε παρακάτω κάποιες πληροφορίες που θα σας βοηθήσουν να ελαχιστοποιήσετε την κατανάλωση ενέργειας όταν χρησιμοποιείτε το κλιματιστικό.

Μπορείτε να χρησιμοποιήσετε το κλιματιστικό σας πιο αποτελεσματικά ανατρέχοντας στις κάτωθι οδηγίες:

- Μην ψύχετε υπερβολικά τον εσωτερικό χώρο. Αυτό ενδέχεται να είναι επιβλαβές για την υγεία σας και μπορεί να καταναλώνει περισσότερο ηλεκτρικό ρεύμα.
- Μπλοκάρτε το ηλιακό φως με στόρια ή κουρτίνες ενώ λειτουργείτε το κλιματιστικό.
- Κρατάτε πόρτες και παράθυρα κλειστά ενώ λειτουργείτε το κλιματιστικό.
- Προσαρμόστε την κατεύθυνση της ροής του αέρα κάθετα ή οριζόντια ώστε να κυκλοφορεί ο εσωτερικός αέρας.
- Επιταχύνετε τον ανεμιστήρα για να ψυχθεί ή να θερμανθεί γρήγορα ο εσωτερικός αέρας, σε σύντομο χρονικό διάστημα.
- Ανοίγετε παράθυρα τακτικά για τον εξαερισμό καθώς η ποιότητα του εσωτερικού αέρα μπορεί να φθίνει αν το κλιματιστικό χρησιμοποιείται για πολλές ώρες.
- Καθαρίστε το φίλτρο αέρα μια φορά κάθε 2 εβδομάδες. Σκόνη και ακαθαρσίες που συλλέγονται μέσα στο φίλτρο αέρα μπορεί να μπλοκάρουν την ροή του αέρα ή να αποδυναμώσουν τις λειτουργίες ψύξης / αφύγρανσης.

Για τα αρχεία σας

Συρράψτε την απόδειξή σας σε αυτή τη σελίδα σε περίπτωση που χρειαστείτε να αποδείξετε την ημερομηνία αγοράς ή για λόγους εγγύησης.

Καταγράψτε τον αριθμό μοντέλου και τον σειριακό αριθμό εδώ:

Αριθμός μοντέλου:

Σειριακός αριθμός:

Μπορείτε να τα βρείτε σε μια ετικέτα στην πλευρά κάθε μονάδας.

Όνομα αντιπροσώπου:

Ημερομηνία αγοράς:

ΣΗΜΑΝΤΙΚΕΣ ΟΔΗΓΙΕΣ ΑΣΦΑΛΕΙΑΣ

ΔΙΑΒΑΣΤΕ ΟΛΕΣ ΤΙΣ ΟΔΗΓΙΕΣ ΠΡΟΤΟΥ ΧΡΗΣΙΜΟΠΟΙΗΣΤΕ ΤΗΝ ΣΥΣΚΕΥΗ.

Πάντα να συμμορφώνεστε με τις ακόλουθες προφυλάξεις για την αποφυγή επικίνδυνων καταστάσεων και την διασφάλιση της μέγιστης απόδοσης του προϊόντος σας

ΠΡΟΕΙΔΟΠΟΙΗΣΗ

Όταν οι οδηγίες αγνοούνται μπορεί να έχει ως αποτέλεσμα σοβαρό τραυματισμό ή θάνατο

ΠΡΟΣΟΧΗ

Όταν οι οδηγίες αγνοούνται μπορεί να έχει ως αποτέλεσμα ελαφρύ τραυματισμό ή ζημιά στο προϊόν

ΠΡΟΕΙΔΟΠΟΙΗΣΗ

- Εγκατάσταση ή επισκευές από μη αρμόδια άτομα μπορεί να αποτελέσουν κίνδυνο για εσάς και άλλους.
- Συσκευή πρέπει να εγκατασταθεί σύμφωνα με τους εθνικούς κανονισμούς καλωδίωσης.
- Εάν είναι χαλασμένο το καλώδιο παροχής, πρέπει να αντικατασταθεί από τον κατασκευαστή, κάποιον τεχνικό αντιπρόσωπο ή παρόμοια προσοντούχα άτομα προς αποφυγή κινδύνων.
- Οι πληροφορίες που περιέχονται μέσα στο εγχειρίδιο προορίζονται για χρήση από έναν αρμόδιο τεχνικό συντήρησης οικείο με διαδικασίες ασφαλείας και εξοπλισμένο με τα κατάλληλα εργαλεία και όργανα ελέγχου.
- Αποτυχία στην προσεκτική ανάγνωση και στην συμμόρφωση με τις οδηγίες σε αυτό το εγχειρίδιο μπορεί να οδηγήσει σε δυσλειτουργία εξοπλισμού, καταστροφή περιουσίας, προσωπικό τραυματισμό και/ή θάνατο.
- Όταν το καλώδιο τροφοδοσίας πρέπει να αντικατασταθεί, το έργο αντικατάστασης πρέπει να πραγματοποιείται μόνο από εξουσιοδοτημένο προσωπικό χρησιμοποιώντας μόνο γνήσια ανταλλακτικά.

Εγκατάσταση

- Χρησιμοποιείτε τυποποιημένο διακόπτη κυκλώματος και ασφάλεια που να αντιστοιχούν στις προδιαγραφές του κλιματιστικού. Αποτυχία σε αυτό μπορεί να έχει ως αποτέλεσμα ηλεκτροπληξία ή αστοχία προϊόντος.
- Επικοινωνήστε με εξουσιοδοτημένο κέντρο συντήρησης όταν εγκαθιστάτε ή μετακομίζετε το κλιματιστικό. Αποτυχία σε αυτό μπορεί να οδηγήσει σε σοβαρό τραυματισμό ή αστοχία προϊόντος.
- Χρησιμοποιήστε πάντα παροχή ρεύματος και πρίζα με γείωση. Αποτυχία σε αυτό μπορεί να έχει ως αποτέλεσμα ηλεκτροπληξία ή αστοχία προϊόντος.
- Εγκαταστήστε το πλαίσιο και το κάλυμμα του κουτιού ελέγχου με ασφάλεια. Αποτυχία σε αυτό μπορεί να έχει ως αποτέλεσμα έκρηξη ή πυρκαγιά.
- Εγκαταστήστε μια ξεχωριστή πρίζα και έναν διακόπτη κυκλώματος προτού χρησιμοποιήσετε το κλιματιστικό. Αποτυχία σε αυτό μπορεί να οδηγήσει σε ηλεκτροπληξία ή αστοχία προϊόντος.
- Χρησιμοποιείτε τυποποιημένο διακόπτη κυκλώματος και ασφάλεια που να αντιστοιχούν στις προδιαγραφές του κλιματιστικού. Αποτυχία σε αυτό μπορεί να έχει ως αποτέλεσμα ηλεκτροπληξία ή αστοχία προϊόντος.
- Μην τροποποιήσετε ή επεκτείνετε το καλώδιο τροφοδοσίας. Εάν το καλώδιο τροφοδοσίας έχει γδαρσίματα ή είναι ξεφλουδισμένο ή φθαρμένο τότε πρέπει να αντικατασταθεί. Ενδέχεται να οδηγήσει σε πυρκαγιά ή ηλεκτροπληξία.
- Προσέχετε όταν αφαιρείτε από τη συσκευασία ή εγκαθιστάτε το κλιματιστικό. Αποτυχία σε αυτό μπορεί να έχει οδηγήσει σε σοβαρό τραυματισμό ή αστοχία προϊόντος.
- Μην εγκαθιστάτε το κλιματιστικό σε ασαφή επιφάνεια ή όπου μπορεί να υπάρχει κίνδυνος να πέσει. Ενδέχεται να οδηγήσει σε θάνατο, σοβαρό τραυματισμό ή αστοχία προϊόντος.
- Χρησιμοποιήστε άφλεκτο αέριο (άζωτο) για να ελέγξετε για διαρροές και για καθαρισμό. Η χρήση πεπεσμένου αέρα ή εύφλεκτο αέριο μπορεί να προκαλέσει φωτιά ή έκρηξη.

Λειτουργία

- Μην αφήνετε το κλιματιστικό να λειτουργεί για μεγάλο χρονικό διάστημα όταν η υγρασία είναι πολύ υψηλή ή όταν κάποια πόρτα ή παράθυρο έχει μείνει ανοικτό. Αποτυχία σε αυτό μπορεί να έχει ως αποτέλεσμα αστοχία προϊόντος.
- Βεβαιωθείτε ότι το καλώδιο τροφοδοσίας δεν έχει τραβηχτεί ή καταστραφεί ενώ λειτουργεί το κλιματιστικό. Αποτυχία σε αυτό μπορεί να οδηγήσει σε πυρκαγιά, ηλεκτροπληξία ή αστοχία προϊόντος.
- Μην τοποθετείτε αντικείμενα πάνω στο καλώδιο τροφοδοσίας. Ενδέχεται να έχει ως αποτέλεσμα ηλεκτροπληξία ή αστοχία προϊόντος.
- Μην ενεργοποιείτε ή απενεργοποιείτε το κλιματιστικό εισάγοντας ή εξάγοντας από την πρίζα το καλώδιο τροφοδοσίας. Ενδέχεται να οδηγήσει σε πυρκαγιά ή ηλεκτροπληξία.
- Μην αγγίζετε, λειτουργείτε ή επισκευάζετε το κλιματιστικό με βρεγμένα χέρια. Ενδέχεται να έχει ως αποτέλεσμα ηλεκτροπληξία ή αστοχία προϊόντος.
- Μην τοποθετείτε θερμαντήρα ή άλλες συσκευές θέρμανσης κοντά στο καλώδιο τροφοδοσίας. Ενδέχεται να έχει ως αποτέλεσμα πυρκαγιά, ηλεκτροπληξία ή αστοχία προϊόντος.
- Μην επιτρέπετε την είσοδο νερού μέσα στο κλιματιστικό. Ενδέχεται να οδηγήσει σε έκρηξη ή πυρκαγιά.
- Μην αφήνετε εύφλεκτες ουσίες όπως βενζίνη, καθαρό πετρέλαιο και διαλυτικό κοντά στο κλιματιστικό. Ενδέχεται να έχει ως αποτέλεσμα έκρηξη ή πυρκαγιά.
- Μην χρησιμοποιείτε το κλιματιστικό για εκτεταμένη χρονική περίοδο σε μικρό χώρο χωρίς εξαερισμό. Αερίζετε τον χώρο τακτικά. Αποτυχία σε αυτό μπορεί να έχει ως αποτέλεσμα έκρηξη ή πυρκαγιά.
- Όταν υπάρχει διαρροή αερίου, αερίστε ικανοποιητικά προτού χρησιμοποιήσετε πάλι το κλιματιστικό. Αποτυχία σε αυτό μπορεί να οδηγήσει σε έκρηξη ή πυρκαγιά.
- Εξάγετε από την πρίζα το καλώδιο τροφοδοσίας εάν προέρχεται από το κλιματιστικό θόρυβος, μυρωδιά ή καπνός. Αποτυχία σε αυτό μπορεί να έχει ως αποτέλεσμα έκρηξη ή πυρκαγιά.
- Σταματήστε την λειτουργία και κλείστε το παράθυρο σε θεάλα ή τυφώνα. Εάν είναι δυνατό αφαιρέστε το προϊόν από το παράθυρο πριν την άφιξη του τυφώνα.
- Επικοινωνήστε με εξουσιοδοτημένο κέντρο συντήρησης όταν το κλιματιστικό είναι καλυμμένο με νερό εξαιτίας πλημμύρας. Αποτυχία σε αυτό μπορεί να έχει ως αποτέλεσμα έκρηξη ή πυρκαγιά.
- Προσέχετε να μην μπει νερό μέσα στο προϊόν
- Βεβαιωθείτε ότι αερίζετε ικανοποιητικά όταν χρησιμοποιούνται ταυτόχρονα αυτό το κλιματιστικό και μια συσκευή θέρμανσης όπως ένας θερμαντήρας. Αποτυχία σε αυτό μπορεί να οδηγήσει σε πυρκαγιά, σοβαρό τραυματισμό ή αστοχία προϊόντος.
- Απενεργοποιήστε την κεντρική παροχή και εξάγετε από την πρίζα το καλώδιο τροφοδοσίας όταν καθαρίζετε ή επισκευάζετε το κλιματιστικό. Αποτυχία σε αυτό μπορεί να έχει ως αποτέλεσμα θάνατο, σοβαρό τραυματισμό ή αστοχία προϊόντος.
- Εξάγετε από την πρίζα το καλώδιο τροφοδοσίας εάν το κλιματιστικό δεν χρησιμοποιείται για εκτεταμένη χρονική περίοδο. Αποτυχία σε αυτό μπορεί να έχει ως αποτέλεσμα την αστοχία προϊόντος.
- Μην τοποθετείτε αντικείμενα επάνω στο κλιματιστικό. Ενδέχεται να οδηγήσει σε αστοχία προϊόντος.
- Για εσωτερικό καθαρισμό, επικοινωνήστε με Εγκεκριμένο Κέντρο Επισκευών ή αντιπρόσωπο. Μην χρησιμοποιείτε ισχυρό απορρυπαντικό που να προκαλέσει διάβρωση ή ζημιά στη μονάδα. Το ισχυρό απορρυπαντικό μπορεί επίσης να προκαλέσει αστοχία του προϊόντος, φωτιά ή ηλεκτροπληξία.
- Αυτή η συσκευή δεν προορίζεται για χρήση από άτομα (συμπεριλαμβανομένων των παιδιών) με μειωμένες σωματικές, αισθητήριες ή νοητικές ικανότητες ή έλλειψη εμπειρίας ή καθοδήγηση σχετικά με τη χρήση της συσκευής από άτομο που είναι υπεύθυνο για την ασφάλειά τους.
- Τα παιδιά πρέπει να επιτηρούνται ώστε να διασφαλίζεται ότι δεν παίζουν με τη συσκευή.

ΠΡΟΣΟΧΗ

Εγκατάσταση

- Βεβαιωθείτε να ελέγξετε αν υπάρχει διαρροή ψυκτικού αφού εγκαταστήσετε το κλιματιστικό. Αποτυχία σε αυτό μπορεί να έχει ως αποτέλεσμα αστοχία προϊόντος.
- Εγκαταστήστε τον σωλήνα αποστράγγισης κατάλληλα για την ομαλή αποστράγγιση του συμπυκνωμένου νερού. Αποτυχία σε αυτό μπορεί να οδηγήσει σε αστοχία προϊόντος.
- Διατηρείστε το οριζόντιο επίπεδο κατά την εγκατάσταση του προϊόντος.
- Εγκαταστήστε το κλιματιστικό όπου ο θόρυβος από την εξωτερική μονάδα ή η εκκένωση αερίων δεν θα αποτελούν ενόχληση για τους γείτονες. Αποτυχία σε αυτό μπορεί να έχει ως αποτέλεσμα την σύγκρουση με γείτονες.
- Κατά την μεταφορά του εξοπλισμού, θα πρέπει να υπάρχουν τουλάχιστον 2 ή περισσότερα άτομα, ή περνοφόρο όχημα. Ενδέχεται να οδηγήσει σε σοβαρό τραυματισμό.
- Μην εγκαθιστάτε το κλιματιστικό όπου θα είναι εκτεθειμένο άμεσα σε θαλασσινό αέρα (αλατούχα ομίχλη). Ενδέχεται να έχει ως αποτέλεσμα αστοχία προϊόντος.

Λειτουργία

- Μην εκθέτετε άτομα, ζώα ή φυτά στον ψυχρό ή θερμό αέρα από το κλιματιστικό. Ενδέχεται να οδηγήσει σε σοβαρό τραυματισμό.
- Μην χρησιμοποιείτε το προϊόν για ειδικούς σκοπούς, όπως συντήρηση τροφίμων, έργων τέχνης, κλπ. Είναι κλιματιστικό για καταναλωτές, όχι σύστημα ψύξης ακριβείας. Ενδέχεται να έχει ως αποτέλεσμα θάνατο, πυρκαγιά ή ηλεκτροπληξία.
- Μην εμποδίζετε την εισοδο και έξοδο της ροής του αέρα. Ενδέχεται να οδηγήσει σε έκρηξη ή αστοχία προϊόντος.
- Μην χρησιμοποιείτε ισχυρά καθαριστικά ή διαλύτες όταν καθαρίζετε το κλιματιστικό, ή μην ψεκάζετε με νερό. Χρησιμοποιείτε ένα μαλακό πανί. Ενδέχεται να έχει ως αποτέλεσμα σοβαρό τραυματισμό ή αστοχία προϊόντος.
- Μην αγγίζετε ποτέ τα μεταλλικά μέρη του κλιματιστικού όταν αφαιρείτε το φίλτρο αέρα. Ενδέχεται να οδηγήσει σε σοβαρό τραυματισμό ή αστοχία προϊόντος.
- Μην τοποθετείτε αντικείμενα επάνω στο κλιματιστικό. Ενδέχεται να έχει ως αποτέλεσμα την αστοχία προϊόντος.
- Εισάγετε το φίλτρο πάντα με ασφάλεια αφού καθαρίσετε. Καθαρίστε το φίλτρο κάθε δύο εβδομάδες ή πιο συχνά αν χρειάζεται.
- Μην εισάγετε χέρια ή άλλα αντικείμενα μέσω της εισόδου ή εξόδου του αέρα ενώ λειτουργεί το κλιματιστικό. Ενδέχεται να οδηγήσει σε ηλεκτροπληξία.
- Μην πίνετε το νερό που στραγγίζεται από το κλιματιστικό. Μπορεί να έχει ως αποτέλεσμα σοβαρές επιπλοκές στην υγεία.
- Χρησιμοποιήστε ένα σταθερό σκαμνί ή μια σκάλα όταν καθαρίζετε, συντηρείτε ή επισκευάζετε το κλιματιστικό σε ύψος. Αποτυχία σε αυτό μπορεί να οδηγήσει σε σοβαρό τραυματισμό ή αστοχία προϊόντος.
- Μην αναμινύετε τις μπαταρίες του τηλεχειριστηρίου με άλλους τύπους μπαταριών ή μην αναμινύετε καινούργιες μπαταρίες με χρησιμοποιημένες μπαταρίες. Αποτυχία σε αυτό μπορεί να έχει ως αποτέλεσμα την αστοχία προϊόντος.
- Μην επαναφορτίζετε ή αποσυρμαμολογείτε τις μπαταρίες. Αποτυχία σε αυτό μπορεί να οδηγήσει σε έκρηξη, πυρκαγιά ή σοβαρό τραυματισμό.
- Σταματήστε να χρησιμοποιείτε το τηλεχειριστήριο αν υπάρχει διαρροή υγρού μπαταρίας. Εάν ρούχο ή δέρμα σας είναι εκτεθειμένα στο υγρό μπαταρίας από μια διαρροή, ξεπλύνετε τα με καθαρό νερό. Αποτυχία σε αυτό μπορεί να έχει ως αποτέλεσμα τον σοβαρό τραυματισμό.
- Εάν καταπιείτε υγρό μπαταρίας από μια διαρροή, ξεπλύνετε καλά το εσωτερικό του στόματός σας και μετά συμβουλευτείτε ιατρό. Αποτυχία σε αυτό μπορεί να οδηγήσει σε σοβαρές επιπλοκές για την υγεία.

Εύρος λειτουργίας

Ο παρακάτω πίνακας δείχνει το εύρος θερμοκρασιών όπου λειτουργεί το κλιματιστικό.

| Τρόπος Λειτουργίας | Εσωτερική Θερμοκρασία | Εξωτερική Θερμοκρασία |
|--------------------|-----------------------|-----------------------|
| Ψύξη | 18°C~32°C | -10°C~48°C |
| Θέρμανση | 16°C~30°C | -10°C~24°C |

ΠΙΝΑΚΑΣ ΠΕΡΙΕΧΟΜΕΝΩΝ

2 ΠΛΗΡΟΦΟΡΙΕΣ ΓΙΑ ΕΞΟΙΚΟΝΟΜΗΣΗ ΕΝΕΡΓΕΙΑΣ

3 ΣΗΜΑΝΤΙΚΕΣ ΟΔΗΓΙΕΣ ΑΣΦΑΛΕΙΑΣ

7 ΠΡΙΝ ΤΗ ΧΡΗΣΗ

- 7 Περιεχόμενα
- 8 Χρήση τηλεχειριστηρίου
- 9 - Εισαγωγή μπαταριών
- 9 - Εγκατάσταση βάσης στήριξης του τηλεχειριστηρίου

10 ΒΑΣΙΚΕΣ ΛΕΙΤΟΥΡΓΙΕΣ

- 10 Ψύχοντας τον χώρο σας
- 10 Θέρμανση δωματίο σας
- 10 Removing humidity
- 11 Airing your room
- 11 Προσαρμογή της ταχύτητας του ανεμιστήρα
- 11 Προσαρμογή κατεύθυνσης ροής του αέρα
- 11 Ρύθμιση του χρονοδιακόπτη
- 11 - Ρύθμιση της τρέχουσας ώρας
- 12 - Θέτοντας αυτόματα σε λειτουργία το κλιματιστικό σε μια προκαθορισμένη ώρα
- 12 - Θέτοντας αυτόματα σε λειτουργία το κλιματιστικό σε μια προκαθορισμένη ώρα
- 12 - Ακύρωση των ρυθμίσεων του χρονοδιακόπτη
- 12 - Ρύθμιση της λειτουργίας του ύπνου

13 ΠΡΟΗΓΜΕΝΕΣ ΛΕΙΤΟΥΡΓΙΕΣ

- 13 Αλλάζοντας γρήγορα την θερμοκρασία του χώρου
- 13 Εξαγνισμός εσωτερικού αέρα
- 13 - Λειτουργία Αυτόματου Καθαρισμού
- 14 Αυτόματη λειτουργία
- 14 Λειτουργία Αυτόματης Αλλαγής
- 14 Αθόρυβη λειτουργία
- 15 Λειτουργία Energy Control (Περιορισμού Ενέργειας)
- 15 Φωτεινότητα προβολής οθόνης
- 15 Λειτουργία του κλιματιστικού χωρίς το τηλεχειριστήριο
- 16 Λειτουργία εξαγνισμού Ιονιστής

17 ΣΥΝΤΗΡΗΣΗ

- 18 Καθαρισμός φίλτρου αέρα
- 18 Καθαρισμός της 3M φίλτρο

19 ΕΝΤΟΠΙΣΜΟΣ ΚΑΙ ΕΠΙΣΚΕΥΗ ΒΛΑΒΩΝ

- 19 Λειτουργία αυτο-διάγνωσης
- 19 Πριν αιτηθείτε συντήρηση

ΠΡΙΝ ΤΗ ΧΡΗΣΗ

Περιεχόμενα

Εσωτερικές

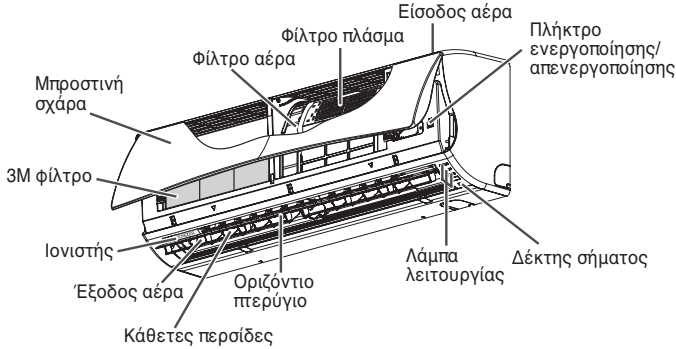

* Η δυνατότητα αυτή μπορεί να αλλάξει ανάλογα με τον τύπο του μοντέλου.

! ΣΗΜΕΙΩΣΗ

Ο αριθμός λυχνιών λειτουργίας και οι θέσεις τους μπορεί να ποικίλουν, ανάλογα με το μοντέλο του κλιματιστικού.

Εξωτερική Συσκευή

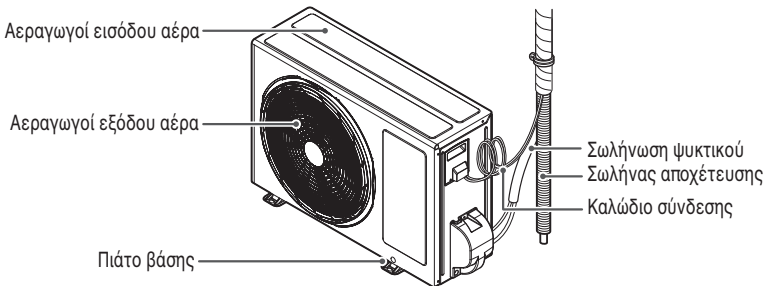

* Η δυνατότητα αυτή μπορεί να αλλάξει ανάλογα με τον τύπο του μοντέλου.

Χρήση τηλεχειριστηρίου

Μπορείτε να λειτουργείτε το κλιματιστικό πιο βολικά με το τηλεχειριστήριο.

Θα βρείτε πλήκτρα για επιπρόσθετες λειτουργίες κάτω από το κάλυμμα του τηλεχειριστηρίου.

Ασύρματο τηλεχειριστήριο



| Πίνακας ελέγχου | Οθόνη προβολής | Περιγραφή |
|-----------------|----------------|---|
| | | Πλήκτρο Ιονιστής* : Ο ιονιστής αποστειρώνει τα βακτηρίδια του αέρα και άλλες βλαβερές ουσίες. |
| | | Πλήκτρο αυτόματης λειτουργίας ύπνου* : Ρυθμίζει την αυτόματη λειτουργία ύπνου. |
| | | Πλήκτρα προσαρμογής θερμοκρασίας : Προσαρμόζει την θερμοκρασία του χώρου κατά την ψύξη και θέρμανση. |
| | - | Πλήκτρο On/Off : Ενεργοποίηση/Απενεργοποίηση. |
| | | Πλήκτρο ταχύτητας εσωτερικού ανεμιστήρα : Προσαρμόζει την ταχύτητα του ανεμιστήρα. |
| | | Πλήκτρο επιλογής λειτουργίας* : Επιλέγει λειτουργία. Λειτουργία ψύξης (❄️) / Αυτόματη λειτουργία ή αυτόματη αλλαγή (⌚) / Λειτουργία αφύγρυνσης (☁️) / Λειτουργία θέρμανσης (🔥) / Κυκλοφορία αέρα (🌀) |
| | | Πλήκτρο ταχείας ψύξης/θέρμανσης* : Ανεβάζει ή κατεβάζει την εσωτερική θερμοκρασία μέσα σε σύντομο χρονικό διάστημα. |
| | | Πλήκτρο κατεύθυνσης ροής αέρα : Προσαρμόζει την ροή του αέρα κάθετα ή οριζόντια. |
| | | Πλήκτρο προβολής θερμοκρασίας : Προβάλλει την θερμοκρασία του χώρου. Επίσης, οι αλλαγές μονάδα από °C σε °F, αν πιεστεί για 5 δευτερόλεπτα. |
| | | Πλήκτρο χρονοδιακόπτη : Ρυθμίζει την τρέχουσα ώρα και τον χρόνο έναρξης / λήξης. |
| | | Πλήκτρο πλοήγησης και λειτουργιών* : Προσαρμόζει την ώρα και ρυθμίζει τις ειδικές λειτουργίες. 🤫 Λειτουργία SILENT (ΑΘΟΡΥΒΗ) / Λειτουργία E/Control (Περιορισμού Ενέργειας) / 🧼: Αυτόματος καθαρισμός Οι λειτουργίες Silent και E/Control δεν διατίθενται ταυτόχρονα |
| | - | Πλήκτρο ρύθμισης/καθαρισμού : Ρυθμίζει ή ακυρώνει λειτουργίες. |
| | - | Πλήκτρο Reset : Επαναρυθμίζει τις ρυθμίσεις του κλιματιστικού. |
| | - | Πλήκτρο LIGHT (ΕΝΤΑΣΗ) : Ρυθμίζει την ένταση της οθόνης της εσωτερικής μονάδας. |

* Κάποιες λειτουργίες ενδέχεται να μην υποστηρίζονται, ανάλογα με το μοντέλο.

Εισαγωγή μπαταριών

Εισάγετε τις μπαταρίες προτού χρησιμοποιήσετε το τηλεχειριστήριο. Ο τύπος μπαταρίας που χρησιμοποιείται είναι ο AAA (1.5 V).

1 Αφαιρέστε το κάλυμμα των μπαταριών.

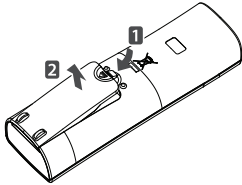

2 Εισάγετε τις καινούργιες μπαταρίες + και - βεβαιωθείτε ότι οι πόλοι των μπαταριών έχουν εγκατασταθεί σωστά.

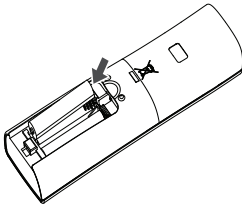

3 Επανατοποθετείστε το κάλυμμα μπαταριών.

! ΣΗΜΕΙΩΣΗ

Εάν η οθόνη προβολής του τηλεχειριστηρίου αρχίζει να ξεθωριάζει, αντικαταστήστε τις μπαταρίες.

Εγκατάσταση βάσης στήριξης του τηλεχειριστηρίου

Εγκαταστήστε την βάση στήριξης όπου δεν υπάρχει άμεσο ηλιακό φως για την προστασία του τηλεχειριστηρίου.

- 1 Επιλέξτε έναν ασφαλή και εύκολα προσβάσιμο χώρο.
- 2 Αφαιρέστε την προστατευτική αυτοκόλλητη μεμβράνη από το πίσω μέρος της θήκης προτού την προσαρτήσετε στον τοίχο.

3 Στερεώστε την βάση στήριξης σφίγγοντας γερά τις 2 βίδες με ένα καταβιδί.

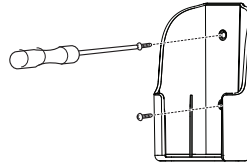

4 Γλιστρήστε το τηλεχειριστήριο μέσα στην βάση στήριξης.

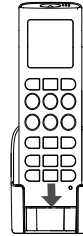

Μέθοδος λειτουργίας

Σημαδέψτε τον αποδέκτη σήματος στο κάτω μέρος του κλιματιστικού με το τηλεχειριστήριο για να το θέσετε σε λειτουργία.

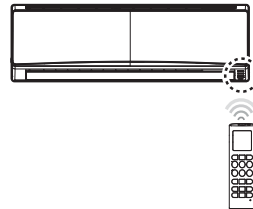



! ΣΗΜΕΙΩΣΗ

- Το τηλεχειριστήριο μπορεί να θέτει σε λειτουργία και άλλες ηλεκτρονικές συσκευές εάν σημαδέψετε προς το μέρος τους. Βεβαιωθείτε ότι σημαδεύετε τον αποδέκτη σήματος του κλιματιστικού με το τηλεχειριστήριο.
- Για την ορθή λειτουργία, χρησιμοποιήστε ένα μαλακό πανί για να καθαρίσετε τον μεταδότη και τον αποδέκτη σήματος.



ΒΑΣΙΚΕΣ ΛΕΙΤΟΥΡΓΙΕΣ

Ψύχοντας τον χώρο σας

(Λειτουργία ψύξης)

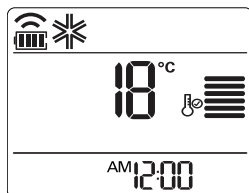

- 1  για να θέσετε σε λειτουργία.
- 2 Πατήστε  επανειλημμένα για να επιλέξετε την λειτουργία ψύξης.
* προβάλλεται στην οθόνη προβολής.





- 3 Πατήστε  ή  για να ρυθμίσετε την επιθυμητή θερμοκρασία.
- Το εύρος της θερμοκρασίας είναι 18°C (64°F) ~30°C (86°F).

Θέρμανση δωμάτιό σας

(Λειτουργία θέρμανσης)

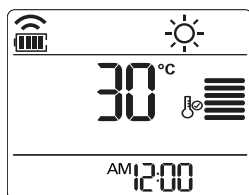
- 1  για να θέσετε σε λειτουργία.
- 2 Πατήστε  επανειλημμένα για να επιλέξετε την λειτουργία θέρμανσης.
-  προβάλλεται στην οθόνη προβολής.



- 3 Πατήστε  ή  για να ρυθμίσετε την επιθυμητή θερμοκρασία.
- Το εύρος της θερμοκρασίας είναι 16°C (60°F) ~30°C (86°F).



ΣΗΜΕΙΩΣΗ

Μοντέλα μόνο ψύξης δεν υποστηρίζουν αυτή τη λειτουργία.

Αφύγρανση

(Λειτουργία αφύγρανσης)

Αυτή η λειτουργία αφαιρεί την πλεονάζουσα υγρασία από ένα περιβάλλον με υψηλή υγρασία ή κατά την περίοδο βροχών, για να αποτρέψει την δημιουργία μούχλας. Αυτή η λειτουργία ρυθμίζει την θερμοκρασία του χώρου και την ταχύτητα του ανεμιστήρα αυτόματα ώστε να διατηρείται το βέλτιστο επίπεδο υγρασίας.

- 1  για να θέσετε σε λειτουργία.
- 2 Πατήστε  επαναλαμβανόμενα για να επιλέξετε την λειτουργία αφύγρανσης.
-  προβάλλεται στην οθόνη προβολής.

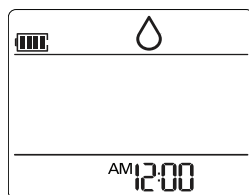



ΣΗΜΕΙΩΣΗ

- Σε αυτή την λειτουργία δεν μπορείτε να προσαρμόσετε την θερμοκρασία του χώρου, αφού προσαρμόζεται αυτόματα. Επίσης, η θερμοκρασία του χώρου δεν προβάλλεται στην οθόνη προβολής.

Αερισμός του χώρου (Λειτουργία ανακύκλωσης αέρα)

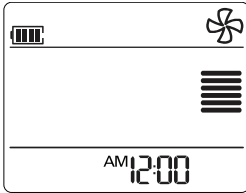

Αυτή η λειτουργία μονάχα ανακυκλώνει τον εσωτερικό αέρα χωρίς να μεταβάλει την θερμοκρασία του χώρου. Κατά την λειτουργία ανακύκλωσης, ανάβει η λυχνία ψύξης.

- 1 Πατήστε  για να προσαρμόσετε την ταχύτητα του ανεμιστήρα.
- 2 Πατήστε  επαναλαμβανόμενα για να επιλέξετε την λειτουργία ανακύκλωσης αέρα.
☞ προβάλλεται στην οθόνη προβολής.





- 3 Πατήστε  για να προσαρμόσετε την ταχύτητα του ανεμιστήρα.

Προσαρμογή της ταχύτητας του ανεμιστήρα

- 1 Πατήστε  για να προσαρμόσετε την ταχύτητα του ανεμιστήρα.
- Επιλέξτε  εάν θέλετε φυσικό αέρα.
Η ταχύτητα του ανεμιστήρα προσαρμόζεται αυτόματα.

| Παρατήρηση | Ταχύτητα |
|---|---------------|
|  | Υψηλός |
|  | Μέσον |
|  | Χαμηλός |
|  | Φυσικό Άνεμος |

Προσαρμογή κατεύθυνσης ροής του αέρα

- 1 Για να προσαρμόσετε την κατεύθυνση του αέρα οριζόντια, πατήστε  επανειλημμένα και επιλέξτε την επιθυμητή κατεύθυνση.
- Επιλέξτε  για την προσαρμογή της κατεύθυνσης ροής του αέρα αυτόματα.

! ΣΗΜΕΙΩΣΗ

- Η προσαρμογή της κατεύθυνσης ροής του αέρα κάθεται μπορεί να μην υποστηρίζεται, ανάλογα με το μοντέλο.
- Η αυθαίρετη ρύθμιση του εκτροπέα αέρα μπορεί να προκαλέσει αστοχία προϊόντος.
- Εάν επανεκκινήσετε το κλιματιστικό, αρχίζει να λειτουργεί με την προηγούμενη ρυθμισμένη κατεύθυνση ροής του αέρα, έτσι ο εκτροπέας αέρα μπορεί να μην ταιριάζει με το εικονίδιο που προβάλλεται πάνω στο τηλεχειριστήριο. Όταν αυτό συμβαίνει, πατήστε  για να προσαρμόσετε πάλι την κατεύθυνση ροής του αέρα.



Ρύθμιση του χρονοδιακόπτη

Μπορείτε να χρησιμοποιήσετε την λειτουργία του χρονοδιακόπτη για να εξοικονομήσετε ενέργεια και να χρησιμοποιήσετε πιο αποτελεσματικά το κλιματιστικό.

Ρύθμιση της τρέχουσας ώρας

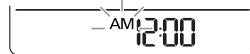
- 1 Πατήστε  και κρατήστε το πατημένο για περισσότερο από 3 δευτερόλεπτα.
- Το εικονίδιο της AM/PM αναβοσβήνει στο κάτω μέρος της οθόνης προβολής.





- 2 Πατήστε  ή  για να επιλέξετε τα λεπτά.
- 3 Πατήστε  για να τελειώσετε.

Θέτοντας αυτόματα σε λειτουργία το κλιματιστικό σε μια προκαθορισμένη ώρα

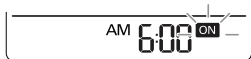
- 1 Πατήστε .
 - Το κάτω εικονίδιο αναβοσβήνει στο κάτω μέρος της οθόνης προβολής.





- 2 Πατήστε  ή  για να επιλέξετε τα λεπτά.
- 3 Πατήστε  για να τελειώσετε.



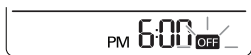

Θέτοντας αυτόματα σε λειτουργία το κλιματιστικό σε μια προκαθορισμένη ώρα

- 1 Πατήστε .
 - Το κάτω εικονίδιο αναβοσβήνει στο κάτω μέρος της οθόνης προβολής.









- 2 Πατήστε  ή  για να επιλέξετε τα λεπτά.
- 3 Πατήστε  για να τελειώσετε.

Ακύρωση των ρυθμίσεων του χρονοδιακόπτη

- 1 Πατήστε  ή  για να επιλέξετε την ακύρωση των ρυθμίσεων του χρονοδιακόπτη.
- 2 Πατήστε .
 - Για να ακυρώσετε όλες τις ρυθμίσεις του χρονοδιακόπτη, πατήστε .

Ρύθμιση της λειτουργίας του ύπνου

Χρησιμοποιήστε την λειτουργία του ύπνου για να απενεργοποιήσετε αυτόματα το κλιματιστικό όταν πάτε για ύπνο.

- 1 Πατήστε  για να θέσετε σε λειτουργία.
- 2 Πατήστε .
- 3 Πατήστε  ή  για να επιλέξετε τα Ώρα (μέχρι 7 ώρες).
- 4 Πατήστε  για να τελειώσετε.
 -  προβάλλεται στην οθόνη προβολής στην λειτουργία του ύπνου.

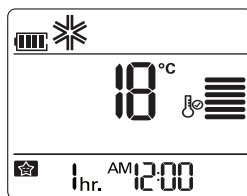

! ΣΗΜΕΙΩΣΗ

Στις λειτουργίες Ψύξης και Αφύγρανσης, η θερμοκρασία αυξάνεται κατά 1°C μετά από 30 λεπτά και κατά 1°C περαιτέρω για άλλα 30 λεπτά για έναν πιο άνετο ύπνο.



Η θερμοκρασία αυξάνει μέχρι 2°C από την προ-ρυθμισμένη θερμοκρασία.

ΠΡΟΗΓΜΕΝΕΣ ΛΕΙΤΟΥΡΓΙΕΣ

Το κλιματιστικό προσφέρει κάποιες επιπρόσθετες προηγμένες λειτουργίες.

Αλλάζοντας γρήγορα την θερμοκρασία του χώρου (Λειτουργία Ταχείας Ψύξης/Θέρμανσης)

Αυτή η λειτουργία σας επιτρέπει να ψύξετε γρήγορα τον εσωτερικό αέρα το καλοκαίρι ή να τον θερμάνετε γρήγορα τον χειμώνα. .

- 1 Πατήστε  για να θέσετε σε λειτουργία.
- 2 Πατήστε .

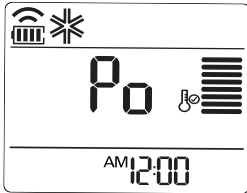

- Στην λειτουργία ταχείας ψύξης, φυσάει δυνατός αέρας σε θερμοκρασία 18°C (64°F) για 30 λεπτά.
- Στην λειτουργία ταχείας θέρμανσης, φυσάει δυνατός αέρας σε θερμοκρασία 30°C (86°F) για 30 λεπτά.



! ΣΗΜΕΙΩΣΗ

- Στις λειτουργίες Κυκλοφορία του Αέρα, Αυτόματο ή Αυτόματη Αλλαγή, αυτή η λειτουργία δεν μπορεί να χρησιμοποιηθεί.
- Αυτή η λειτουργία μπορεί να μην υποστηρίζεται, ανάλογα με το μοντέλο.

Εξαγνισμός εσωτερικού αέρα

Λειτουργία Αυτόματου Καθαρισμού

Στις λειτουργίες ψύξης και αφύγρανσης, υγρασία παράγεται μέσα στην εσωτερική μονάδα. Χρησιμοποιείτε την λειτουργία αυτόματου καθαρισμού για να αφαιρέσετε αυτή την υγρασία.

- 1 Πατήστε  για να θέσετε σε λειτουργία.
- 2 Πατήστε  .
-  προβάλλεται στην οθόνη προβολής.

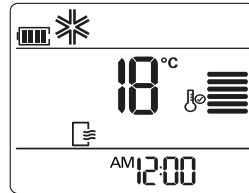

- Εάν θέσετε εκτός λειτουργίας, ο ανεμιστήρας λειτουργεί για 30 λεπτά και καθαρίζει το εσωτερικό της εσωτερικής μονάδας.

! ΣΗΜΕΙΩΣΗ

Μερικά πλήκτρα δεν μπορούν να χρησιμοποιηθούν ενώ είναι ενεργοποιημένη η λειτουργία καθαρισμού.

Αυτόματη λειτουργία (Τεχνητή Νοημοσύνη)

Μοντέλο μόνο ψύξης

Στην λειτουργία αυτή, η ταχύτητα του ανεμιστήρα και η θερμοκρασία ρυθμίζονται αυτόματα, με βάση την θερμοκρασία του χώρου.

- 1 Πατήστε για να θέσετε σε λειτουργία.
- 2 Πατήστε επανειλημμένα για να επιλέξετε την αυτόματη λειτουργία.
- 3 Πατήστε ή για να επιλέξετε τον επιθυμητό κωδικό αν η θερμοκρασία είναι υψηλότερη ή χαμηλότερη από την επιθυμητή θερμοκρασία.

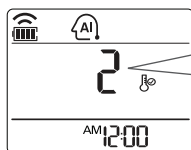

| Κωδικός | Περιγραφή |
|---------|----------------------------------|
| 2 | Ψύξη |
| 1 | Ελαφρά ψύξη |
| 0 | Διατήρηση θερμοκρασίας του χώρου |
| -1 | Ελαφρά θέρμανση |
| -2 | Θέρμανση |

! ΣΗΜΕΙΩΣΗ

- Στην λειτουργία αυτή, δεν μπορείτε να προσαρμόσετε την ταχύτητα του ανεμιστήρα, αλλά μπορείτε να ρυθμίσετε τον εκτροπέα του αέρα να περιστρέφεται αυτόματα.
- Αυτή η λειτουργία ενδέχεται να μην υποστηρίζεται, ανάλογα με το μοντέλο.

Λειτουργία Αυτόματης Αλλαγής

Η λειτουργία αυτή αλλάζει αυτόματα τον τρόπο λειτουργίας για να διατηρηθεί η ρυθμισμένη θερμοκρασία στους $\pm 2^{\circ}\text{C}$.

- 1 Πατήστε για να θέσετε σε λειτουργία.
- 2 Πατήστε επανειλημμένα για να επιλέξετε την αυτόματη λειτουργία.
- προβάλλεται στην οθόνη προβολής.

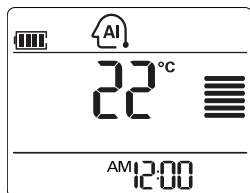

- 3 Πατήστε ή για να ρυθμίσετε την επιθυμητή θερμοκρασία.
- Το εύρος της θερμοκρασίας είναι 18°C (64°F) $\sim 30^{\circ}\text{C}$ (86°F).
- 4 Πατήστε επανειλημμένα για να επιλέξετε την ταχύτητα του ανεμιστήρα.

! ΣΗΜΕΙΩΣΗ

Αυτή η λειτουργία ενδέχεται να μην υποστηρίζεται, ανάλογα με το μοντέλο.

Αθόρυβη λειτουργία

Αποτρέπει πιθανές αγωγές από γείτονες, μειώνοντας τον θόρυβο των εξωτερικών μονάδων.

Η ηχητική πίεση της εξωτερικής μονάδας μειώνεται κατά 3dB σε σύγκριση με τον ονομαστικό θόρυβο.

- 1 Πατήστε το για να την ενεργοποιήσετε.
- 2 Πατήστε το .
- Προβάλλεται το στην οθόνη.

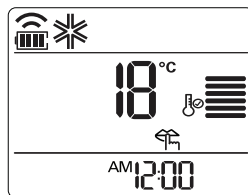

Η Αθόρυβη Λειτουργία διατίθεται στα ακόλουθα εύρη θερμοκρασιών

- Ψύξη – πιθανό εύρος θερμοκρασιών: Εσωτερικά 18°C (64°F) $\sim 30^{\circ}\text{C}$ (86°F), Εξωτερικά 18°C (64°F) $\sim 43^{\circ}\text{C}$ (109°F).
- θέρμανση – πιθανό εύρος θερμοκρασιών: Εσωτερικά 16°C (60°F) $\sim 30^{\circ}\text{C}$ (86°F), Εξωτερικά 6°C (43°F) $\sim 24^{\circ}\text{C}$ (75°F).

! ΣΗΜΕΙΩΣΗ



- Η ρύθμιση διατίθεται μόνο κατά τη λειτουργία. Οι λειτουργίες Silent και E/Control δεν διατίθενται ταυτόχρονα. Εάν πατηθεί το E/Control κατά την αθόρυβη λειτουργία, σταματά η αθόρυβη λειτουργία και εμπλέκεται η λειτουργία E/Control.
- Η ικανότητα μπορεί να μειωθεί όταν επιλεγεί η αθόρυβη λειτουργία στην εξωτερική μονάδα.
- Στην Κυκλοφορία Αέρα και την Αφύγνωση, δεν χρησιμοποιείται αυτή η λειτουργία.

Λειτουργία Energy Control (Περιορισμού Ενέργειας)

Έχει το αποτέλεσμα της εξοικονόμησης ενέργειας. (Η ρύθμιση διατίθεται στη λειτουργία ψύξης αέρα)

Εισαγωγή Βήματος 1 : Η κατανάλωση ενέργειας στη λειτουργία ψύξης μειώνεται κατά 20% σε σύγκριση με την ονομαστική ικανότητα.

Εισαγωγή Βήματος 2 : Η κατανάλωση ενέργειας στη λειτουργία ψύξης μειώνεται κατά 40% σε σύγκριση με την ονομαστική ικανότητα.

- 1 Πατήστε το  για να ενεργοποιήσετε την ισχύ.
- 2 Πατήστε το .
 - Προβάλλεται το  στην οθόνη.

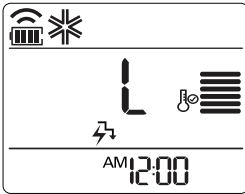

Εισαγωγή Βήματος 1

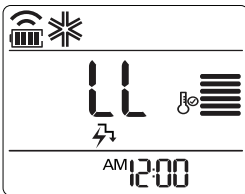

Εισαγωγή Βήματος 2

Η λειτουργία Energy Control (Περιορισμού Ενέργειας) διατίθεται στα ακόλουθα εύρη θερμοκρασιών

- Ψύξη – πιθανό εύρος θερμοκρασιών: Εσωτερικά 18°C (64°F) ~ 30°C (86°F), 21°C (69.8°F) ~ 32°C (89.6°F)
- έρμανση – πιθανό εύρος θερμοκρασιών: Εσωτερικά 16°C (60°F) ~ 30°C (86°F), Εξωτερικά 6°C (43°F) ~ 24°C (75°F).

! ΣΗΜΕΙΩΣΗ

- Στην Ψύξη, χρησιμοποιείται αυτή η λειτουργία.
- Κάθε φορά που πατιέται το E/Control στο ασύρματο τηλεχειριστήριο, επαναλαμβάνονται και εναλλάσσονται οι λειτουργίες του βήματος 1 και 2. Η επιθυμητή θερμοκρασία εμφανίζεται για 5 δευτ.
- Η ικανότητα μπορεί να μειωθεί όταν επιλεγεί η αθόρυβη λειτουργία στην εξωτερική μονάδα.

Φωτεινότητα προβολής οθόνης

Μπορείτε να προσαρμόσετε την φωτεινότητα της οθόνης προβολής της εσωτερικής μονάδας.

- 1 Πατήστε  επανειλημμένα για να ρυθμίσετε την φωτεινότητα στο επιθυμητό επίπεδο.

! ΣΗΜΕΙΩΣΗ

Αυτή η λειτουργία μπορεί να μην υποστηρίζεται, ανάλογα με το μοντέλο.

Λειτουργία του κλιματιστικού χωρίς το τηλεχειριστήριο

Μπορείτε να χρησιμοποιήσετε το πλήκτρο On/Off της εσωτερικής μονάδας για να λειτουργήσετε το κλιματιστικό όταν το τηλεχειριστήριο δεν είναι διαθέσιμο. Ωστόσο, η ταχύτητα του ανεμιστήρα έχει ρυθμιστεί να είναι υψηλή.

- 1 Ανοίξτε το μπροστινό κάλυμμα.
 - Ανασηκώστε ελαφρά και τις δύο πλευρές του καλύμματος.

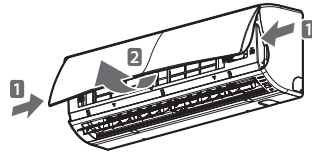

* Η δυνατότητα αυτή μπορεί να αλλάξει ανάλογα με τον τύπο του μοντέλου.

- 2 Πατήστε το πλήκτρο On/Off

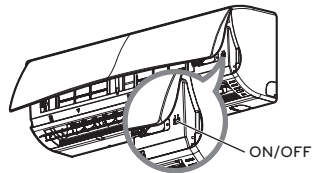

* Η δυνατότητα αυτή μπορεί να αλλάξει ανάλογα με τον τύπο του μοντέλου.

- Για μοντέλα ψύξης και θέρμανσης, ο τρόπος λειτουργίας αλλάζει, ανάλογα με την θερμοκρασία του χώρου.

| Θερμοκρασία του χώρου. | Ρύθμιση θερμοκρασίας. | Λειτουργία |
|--------------------------------|-----------------------|-----------------------|
| Κάτω των 21°C | 24°C | Λειτουργία ψύξης |
| Άνω των 21°C και κάτω των 24°C | 23°C | Λειτουργία αφύγρανσης |
| Άνω των 24°C | 22°C | Λειτουργία ψύξης |

- Για μοντέλα μόνο ψύξης, η θερμοκρασία είναι ρυθμισμένη στους 22°C (71.6°F).

Αυτόματη επανεκκίνηση του κλιματιστικού

Όταν το κλιματιστικό τίθεται πάλι σε λειτουργία μετά από μια διακοπή ρεύματος, αυτή η λειτουργία επαναφέρει τις προηγούμενες ρυθμίσεις.

Λειτουργία αυτόματης επανεκκίνησης

- 1 Ανοίξτε το μπροστινό κάλυμμα.
 - Ανασηκώστε ελαφρά και τις δύο πλευρές του καλύμματος.

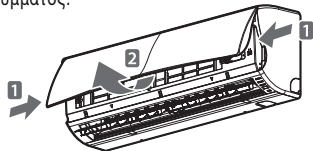

* Η δυνατότητα αυτή μπορεί να αλλάξει ανάλογα με τον τύπο του μοντέλου.

- 2 Πατήστε το πλήκτρο On/Off και κρατήστε το πατημένο για 6 δευτερόλεπτα.
 - Η μονάδα θα κάνει ηλεκτρονικό ήχο ("μπιπ") δύο φορές και η λυχνία θα αναβοσβήσει 6 φορές.

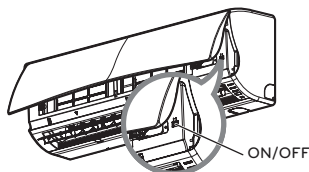

* Η δυνατότητα αυτή μπορεί να αλλάξει ανάλογα με τον τύπο του μοντέλου.

- Για να καταστήσετε πάλι δυνατή την λειτουργία, πατήστε το πλήκτρο On/Off και κρατήστε το πατημένο για 6 δευτερόλεπτα. Η μονάδα θα κάνει ηλεκτρονικό ήχο ("μπιπ") δύο φορές και η λυχνία θα αναβοσβήσει 4 φορές.



! ΣΗΜΕΙΩΣΗ

Εάν πατήσετε και κρατήσετε πατημένο το πλήκτρο On/Off για 3 – 5 δευτερόλεπτα αντί για 6 δευτερόλεπτα, η μονάδα θα ενεργοποιήσει την λειτουργία ελέγχου.

Στην λειτουργία ελέγχου, η μονάδα φυσάει δυνατά αέρα για ψύξη για 18 λεπτά και μετά επιστρέφει στις προκαθορισμένες εργοστασιακές ρυθμίσεις.

Λειτουργία εξαγνισμού Ιονιστής

Σωματίδια ιόντων από τον ιονιστή της LG αποστειρώνουν τα βακτήρια του αέρα και άλλες βλαβερές ουσίες.

- 1 Πατήστε  για να θέσετε σε λειτουργία.
- 2 Πατήστε .
 -  προβάλλεται στην οθόνη προβολής.

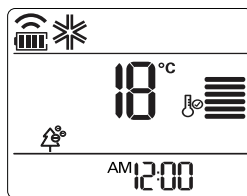

! ΣΗΜΕΙΩΣΗ

- Μπορείτε να χρησιμοποιήσετε αυτή τη λειτουργία πατώντας  χωρίς να θέσετε σε λειτουργία το κλιματιστικό.
- Αυτή η λειτουργία μπορεί να μην υποστηρίζεται, ανάλογα με το μοντέλο.
- Μην ακουμπάτε τον ιονιστή κατά τη διάρκεια της λειτουργίας.

ΣΥΝΤΗΡΗΣΗ

Εάν δεν θα χρησιμοποιηθεί το κλιματιστικό για παρατεταμένη περίοδο, στεγνώστε το κλιματιστικό για να διατηρηθεί στην καλύτερη κατάσταση.

- 1 Στεγνώστε το κλιματιστικό ενδελεχώς θέτοντας σε λειτουργία τον ανεμιστήρα για 3 με 4 ώρες, και αποσυνδέστε το καλώδιο τροφοδοσίας. Μπορεί να προκληθεί ζημιά εσωτερικά εάν παραμείνει υγρασία στα εξαρτήματα.
- 2 Προτού χρησιμοποιήσετε ξανά το κλιματιστικό, στεγνώστε τα εσωτερικά εξαρτήματα ξανά, θέτοντας σε λειτουργία τον ανεμιστήρα για 3 με 4 ώρες. Αυτό βοηθά στο να αφαιρούνται οσμές που μπορεί να δημιουργήθηκαν από την υγρασία.

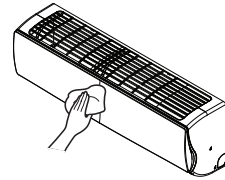

Καθαρίζετε το προϊόν τακτικά για να διατηρηθεί η άριστη απόδοση και να εμποδισετε πιθανή βλάβη.

* Αυτό ενδεχομένως να μην παρέχεται, ανάλογα με το μοντέλο.

* Ηδυνατότητα αυτή μπορεί να αλλάξει ανάλογα με τον τύπο του μοντέλου.

| Τύπος | Περιγραφή | διάστημα |
|---|---|------------------|
| Φίλτρο αέρα | Δείτε "Καθαρισμός φίλτρο αέρα." | 2 εβδομάδες |
| 3M φίλτρο | ΔΕΙΤΕ "Καθαρισμός 3M φίλτρο" | 1 μήνας |
| Ιονιστής | Δείτε "Καθαρισμός του Ιονιστής " | 6 μήνες |
| Εσωτερικές μονάδες | Καθαρίστε την επιφάνεια της εσωτερικής μονάδας με τη χρήση ενός μαλακού, στεγνού πανιού. | Συχνά |
| | Καθαρίστε το σωλήνα αποστράγγισης συμπυκνωμάτων | Κάθε 4 μήνες |
| | Καθαρίστε το δίσκο αποστράγγισης συμπυκνωμάτων | Μία φορά το έτος |
| | Καθαρίστε καλά τον εναλλάκτη θερμότητας. | Μία φορά το έτος |
| Εξωτερική μονάδα | Αντικαταστήστε τις μπαταρίες του τηλεχειριστηρίου. | Μία φορά το έτος |
| | Χρησιμοποιήστε ατμό για να καθαρίσετε το πηνίο του εναλλάκτη και τους αεραγωγούς του πλαισίου (συμβουλευτείτε τεχνικό). | Συχνά |
| | Καθαρίστε τον ανεμιστήρα | Μία φορά το έτος |
| | Καθαρίστε το δίσκο αποστράγγισης συμπυκνωμάτων | Μία φορά το έτος |
| | Βεβαιωθείτε ότι η συναρμογή του ανεμιστήρα είναι σφιγμένη καλά. | Μία φορά το έτος |
| | Ελέγξτε τα ηλεκτρικά εξαρτήματα με πεπιεσμένο αέρα. | Μία φορά το έτος |
| Καθαρίστε τα ηλεκτρικά εξαρτήματα με πεπιεσμένο αέρα. | Μία φορά το έτος | |

ΠΡΟΣΟΧΗ

- Θέστε εκτός λειτουργίας και εξάγετε από την πρίζα το καλώδιο τροφοδοσίας προτού εκτελέσετε οποιαδήποτε συντήρηση: ειδάλλως μπορεί να προκληθεί ηλεκτροπληξία.
- Ποτέ μην χρησιμοποιείτε νερό που είναι θερμότερο των 40°C όταν καθαρίζετε τα φίλτρα. Ενδέχεται να προκληθεί παραμόρφωση ή αποχρωματισμός.
- Ποτέ μην χρησιμοποιείτε πηκτικές ουσίες όταν καθαρίζετε τα φίλτρα. Ενδέχεται να καταστρέψουν την επιφάνεια του προϊόντος.
- Μην πλένετε το 3M φίλτρο με νερό, καθώς μπορεί να πάθει ζημιά το φίλτρο.

ΣΗΜΕΙΩΣΗ

- Η θέση και το σχήμα των φίλτρων μπορεί να διαφέρουν, ανάλογα με το μοντέλο.
- Βεβαιωθείτε ότι καθαρίζετε τακτικά τα ψυκτικά στοιχεία του εναλλάκτη θερμότητας της εξωτερικής μονάδας, αφού οι ρύποι που περιουλλέγονται στα ψυκτικά στοιχεία μπορεί να μειώσουν την αποτελεσματικότητα της λειτουργίας ή να αυξήσουν τα ενεργειακά κόστη.

Καθαρισμός του Ιονιστής

- Απενεργοποιήστε την ισχύ και αποσυνδέστε το καλώδιο παροχής.
 - Χρησιμοποιήστε μία στεγνή ωτοασπίδα για να αφαιρέσετε τη σκόνη.
- ΣΗΜΕΙΩΣΗ : Ο Ιονιστής μπορεί να μην περιλαμβάνεται σε ορισμένα μοντέλα.

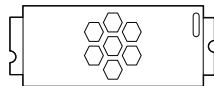
**Καθαρισμός φίλτρου αέρα**

Καθαρίστε το φίλτρο αέρα μια φορά κάθε 2 εβδομάδες ή περισσότερο εάν χρειάζεται.

- 1 Θέστε εκτός λειτουργίας και εξάγετε από την πρίζα το καλώδιο τροφοδοσίας.
- 2 Ανοίξτε το μπροστινό κάλυμμα.
 - Ανασηκώστε ελαφρά και τις δύο πλευρές του καλύμματος.

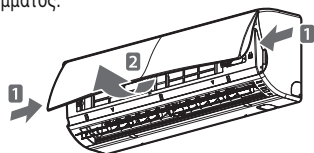

* Ηδυνατότητα αυτή μπορεί να αλλάξει ανάλογα με τον τύπο του μοντέλου.

- 3 Κρατήστε την προεξοχή του φίλτρου αέρα, ανασηκώστε το ελαφρά και αφαιρέστε το από την μονάδα.

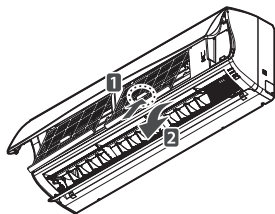

* Ηδυνατότητα αυτή μπορεί να αλλάξει ανάλογα με τον τύπο του μοντέλου.

- 4 Καθαρίστε το φίλτρο με ηλεκτρική σκούπα ή με ζεστό νερό.
 - Εάν η βρωμιά είναι δύσκολο να αφαιρεθεί, πλύνετε το φίλτρο σε χλιαρό νερό με απορρυπαντικό.
- 5 Στεγνώστε το φίλτρο στην σκιά.

Καθαρισμός της 3M φίλτρο

- 1 Θέστε εκτός λειτουργίας και εξάγετε το καλώδιο τροφοδοσίας από την πρίζα.
- 2 Ανοίξτε το μπροστινό κάλυμμα και αφαιρέστε το φίλτρο αέρα (δείτε "Καθαρισμός φίλτρου αέρα").
- 3 Αφαιρέστε το 3M φίλτρο.

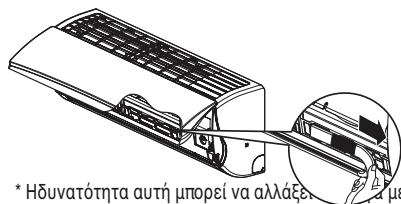

* Ηδυνατότητα αυτή μπορεί να αλλάξει ανάλογα με τον τύπο του μοντέλου.

- 4 Χρησιμοποιήστε ηλεκτρική σκούπα για να αφαιρέσετε τη βρωμιά. Μην πλύνετε το 3M φίλτρο με νερό, καθώς μπορεί να πάθει ζημιά το φίλτρο.

! ΣΗΜΕΙΩΣΗ

- Συνιστούμε αλλαγή του 3M φίλτρο κάθε 6 μήνες.
- Η θέση των φίλτρων μπορεί να διαφέρει, ανάλογα με το μοντέλο.
- Εάν χρειάζεστε περισσότερα φίλτρα, παρακαλούμε επικοινωνήστε με το κέντρο εξυπηρέτησης της LG. (Ανατρέξτε στην καρτέλα της εγγύησης)

ΕΝΤΟΠΙΣΜΟΣ ΚΑΙ ΕΠΙΣΚΕΥΗ ΒΛΑΒΩΝ

Λειτουργία αυτο-διάγνωσης

Το προϊόν αυτό έχει ενσωματωμένη λειτουργία αυτο-διάγνωσης. Εάν προκύψει ένα σφάλμα, η λυχνία της εσωτερικής μονάδας θα αναβοσβήνει ανά διαστήματα 2 δευτερολέπτων. Εάν συμβεί αυτό, επικοινωνήστε με τον τοπικό σας αντιπρόσωπο ή το κέντρο συντήρησης

Πριν αιτηθείτε συντήρηση

Παρακαλούμε ελέγξτε τα ακόλουθα προτού επικοινωνήσετε με το κέντρο συντήρησης. Εάν το πρόβλημα επιμένει, επικοινωνήστε με το τοπικό σας κέντρο συντήρησης.

| Πρόβλημα | Πιθανές αιτίες | Διορθωτική δράση |
|--|--|---|
| Υπάρχει μυρωδιά καμένου και ένας παράξενος θόρυβος έρχεται από την μονάδα. | | |
| Νερό διαρρέει από την εσωτερική μονάδα ακόμα και όταν το επίπεδο υγρασίας είναι χαμηλό. | | Απενεργοποιήστε το κλιματιστικό, εξάγετε το καλώδιο τροφοδοσίας από την πρίζα και επικοινωνήστε με το κέντρο συντήρησης. |
| Το καλώδιο τροφοδοσίας είναι κατεστραμμένο ή παράγει υπερβολική θερμότητα. | | |
| Ένας μικροδιακόπτης, ένας διακόπτης κυκλώματος (ασφαλείας, γείωσης) ή μια ασφάλεια δεν λειτουργεί σωστά. | | |
| | | |
| Το κλιματιστικό δεν λειτουργεί. | Το κλιματιστικό είναι εκτός πρίζας. | Ελέγξτε εάν το καλώδιο τροφοδοσίας είναι μέσα στην έξοδο. |
| | Η ασφάλεια είναι καμένη ή η παροχή ρεύματος είναι μπλοκαρισμένη. | Αντικαταστήστε την ασφάλεια ή ελέγξτε εάν έχει ανοίξει ο διακόπτης κυκλώματος. |
| | Υπάρχει διακοπή ρεύματος. | Απενεργοποιήστε το κλιματιστικό όταν υπάρχει διακοπή ρεύματος. Όταν επανέλθει το ρεύμα, περιμένετε 3 λεπτά, και μετά ενεργοποιήστε το κλιματιστικό. |
| | Η τάση είναι πάρα πολύ υψηλή ή πάρα πολύ χαμηλή. | Ελέγξτε εάν έχει ανοίξει ο διακόπτης κυκλώματος. |
| | Το κλιματιστικό τέθηκε αυτόματα εκτός λειτουργίας σε προ-ρυθμισμένη ώρα. | Πατήστε το πλήκτρο τροφοδοσίας πάλι. |

| Πρόβλημα | Πιθανές αιτίες | Διορθωτική δράση |
|--|--|---|
| Το κλιματιστικό δεν παράγει ψυχρό αέρα. | Ο αέρας δεν κυκλοφορεί σωστά. | Βεβαιωθείτε ότι δεν υπάρχουν κουρτίνες, στόρια ή έπιπλα που μπλοκάρουν το μπροστινό μέρος του κλιματιστικού. |
| | Το φίλτρο αέρα είναι βρώμικο. | Καθαρίστε το φίλτρο αέρα μια φορά κάθε 2 εβδομάδες. Δείτε “Καθαρισμός Φίλτρου Αέρα” για περισσότερες πληροφορίες. |
| | Η θερμοκρασία του χώρου είναι πάρα πολύ υψηλή. | Το καλοκαίρι, μπορεί να χρειαστεί κάποιος χρόνος για να ψυχθεί ο εσωτερικός αέρας. Στην περίπτωση αυτή, επιλέξτε την λειτουργία ταχείας ψύξης για να ψύξετε γρήγορα τον εσωτερικό αέρα. |
| | Ψυχρός αέρας διαφεύγει από τον χώρο. | Βεβαιωθείτε ότι δεν διαφεύγει ψυχρός αέρας μέσω των σημείων εξαερισμού μέσα στον χώρο. |
| | Η επιθυμητή θερμοκρασία είναι υψηλότερη από την ρυθμισμένη θερμοκρασία. | Ρυθμίστε την επιθυμητή θερμοκρασία σε ένα επίπεδο χαμηλότερο από την τρέχουσα θερμοκρασία. |
| | Υπάρχει πηγή θερμότητας κοντά. | Αποφύγετε τη χρήση γεννήτριας θερμότητας όπως ηλεκτρικός φούρνος ή καυστήρας αερίου ενώ το κλιματιστικό είναι σε λειτουργία. |
| | Είναι επιλεγμένη η λειτουργία κυκλοφορίας του αέρα. | Στην λειτουργία κυκλοφορίας αέρα, αέρας φυσάει από το κλιματιστικό χωρίς να ψύχει ή να θερμαίνει τον εσωτερικό αέρα. Ενεργοποιήστε την λειτουργία ψύξης. |
| Δεν είναι δυνατό να ρυθμιστεί η ταχύτητα του ανεμιστήρα. | Είναι επιλεγμένη η αυτόματη λειτουργία, η ταχεία λειτουργία ή η λειτουργία αφύγρανσης. | Σε κάποιες λειτουργίες, όπως στην ταχεία λειτουργία ή στην λειτουργία αφύγρανσης, δεν μπορείτε να προσαρμόσετε την ταχύτητα του ανεμιστήρα. Επιλέξτε λειτουργία στην οποία μπορείτε να ρυθμίσετε την ταχύτητα του ανεμιστήρα. |
| Δεν είναι δυνατό να ρυθμιστεί η θερμοκρασία. | Έχει επιλεγεί η λειτουργία κυκλοφορίας του αέρα ή η ταχεία λειτουργία. | Σε κάποιες λειτουργίες, όπως η κυκλοφορία αέρα ή η ταχεία λειτουργία, δεν μπορείτε να ρυθμίσετε τη θερμοκρασία. Επιλέξτε λειτουργία στην οποία μπορείτε να προσαρμόσετε την ταχύτητα του ανεμιστήρα. |



MANUAL DO PROPRIETÁRIO

AR CONDICIONADO

Leia por favor este manual atentamente antes de operar o aparelho e conserve o mesmo para futuras referências.

TIPO : MONTAGEM NA PAREDE

PORTUGUESE

DICAS PARA POUPAR ENERGIA

Aqui estão algumas dicas para o ajudar a minimizar o consumo de energia, ao usar o ar condicionado. Pode usar o ar condicionado de uma forma mais eficiente, ao seguir as instruções seguintes:

- Não arrefecer excessivamente o interior da casa. Pode ser prejudicial para a sua saúde, e também consumir mais electricidade.
- Bloquear a luz solar com persianas ou cortinas, enquanto o ar condicionado estiver em funcionamento.
- Manter as portas e as janelas bem fechadas, enquanto o ar condicionado estiver em funcionamento.
- Ajustar a direcção do caudal de ar, na posição vertical ou horizontal, para que possa circular ar no interior.
- Acelerar o ventilador de forma a arrefecer ou aquecer o ar do interior rapidamente, e num curto período de tempo.
- Se o ar condicionado for usado durante muitas horas seguidas, devem-se abrir as janelas regularmente para renovação do ar, já que a qualidade do ar pode deteriorar-se.
- Limpar o filtro de ar em cada duas semanas. Poeiras e impurezas acumuladas no filtro de ar, podem bloquear o caudal de ar ou reduzir a capacidade de arrefecimento / desumidificação.

Para os seus registos

Agrafar a esta página a factura / recibo no caso de vir a precisar de comprovar a data de compra, ou para fins de garantia. Escrever aqui o número do modelo e respectivo número de série:

Número do modelo: _____

Número de série: _____

Podem ser encontrados numa etiqueta colada na lateral de cada unidade.

Nome do Revendedor: _____

Data de Compra: _____

INSTRUÇÕES IMPORTANTES DE SEGURANÇA

LER TODAS AS INSTRUÇÕES ANTES DE USAR O APARELHO

Devem-se respeitar sempre as seguintes precauções, de forma a evitar situações de perigo e para garantir o máximo de desempenho do produto.

AVISO

Podem ocorrer ferimentos graves ou morte quando as instruções são ignoradas.

ATENÇÃO

Podem ocorrer ferimentos leves ou danos materiais, quando as instruções são ignoradas.

AVISO

- Instalações ou reparações feitas por pessoal não qualificado, podem causar danos a si e aos outros.
- Aparelho deve ser instalado de acordo com as normas nacionais de cabeamento.
- Se o cabo de alimentação estiver danificado, deve ser substituído pelo fabricante, o seu agente de serviço ou pessoas de qualificação semelhante para evitar acidentes.
- As informações contidas neste manual destinam-se ao uso por um técnico qualificado, familiarizado com os procedimentos de segurança, e equipado com ferramentas adequadas e instrumentos de teste.
- Não ler e não seguir cuidadosamente, todas as instruções contidas neste manual, pode resultar em mau funcionamento do equipamento, danos materiais, danos pessoais e / ou morte.
- Quando o cabo de alimentação deve ser substituído, o trabalho de substituição deve ser realizada por pessoal autorizado, utilizando apenas peças de substituição genuínas.

Instalação

- Usar um disjuntor padrão e fusível, conforme as características do ar condicionado. Não fazer isso, pode causar um choque eléctrico ou falha do produto.
- Contactar um centro de serviço autorizado quando instalar ou transferir um ar condicionado. Não fazer isso, pode originar lesões pessoais graves ou falha do produto.
- Usar sempre uma ficha e tomada com terminal de terra. Não fazer isso, pode causar um choque eléctrico ou falha do produto.
- Instalar com segurança o painel e a tampa da caixa de controlo. Não fazer isso, pode causar explosão ou incêndio.
- Instalar uma tomada eléctrica e disjuntor dedicados, antes de usar o ar condicionado. Não fazer isso, pode causar um choque eléctrico ou falha do produto.
- Usar um disjuntor padrão e fusível, conforme as características do ar condicionado. Não fazer isso, pode causar um choque eléctrico ou falha do produto.
- Não modificar ou prolongar o cabo de alimentação. Se o cabo de alimentação estiver arranhado, descascado ou deteriorado de alguma forma, deve ser substituído de imediato. Não fazer isso, pode causar incêndio ou um choque eléctrico.
- Ser cauteloso quando descompactar ou instalar o ar condicionado. Não fazer isso, pode originar lesões pessoais graves ou falha do produto.
- Não instalar o aparelho sobre uma superfície instável, ou onde possa haver perigo de queda. Pode resultar em morte, ferimentos graves ou falha do produto.
- Utilize gás inflamável (nitrogénio) para inspeccionar a fuga e para purificar o ar, utilizar ar comprimido ou gás inflamável pode causar incêndio ou explosão.

Funcionamento

- Não deixar o aparelho funcionar por muito tempo quando a humidade é muito alta, ou quando foi deixada aberta uma porta ou janela. Não fazer isso, pode resultar em falha do produto.
- Certificar-se que o cabo de alimentação não é puxado ou danificado, enquanto o ar condicionado estiver em funcionamento. Não fazer isso, pode resultar em incêndio, choque eléctrico ou falha do produto.
- Não colocar nenhum objecto em cima do cabo de alimentação. Isso pode causar um choque eléctrico ou falha do produto.
- Não ligar ou desligar o ar condicionado, ao ligar ou desligar o cabo de alimentação. Isso pode resultar em incêndio ou choque eléctrico.
- Não tocar, operar ou reparar o ar condicionado com as mãos molhadas. Isso pode causar um choque eléctrico ou falha do produto.
- Não colocar um aquecedor ou outros aparelhos de aquecimento perto do cabo de alimentação. Isso pode resultar em incêndio, choque eléctrico ou falha do produto.
- Não deixe entrar água para dentro do ar condicionado. Isso pode resultar em explosão ou incêndio.
- Não deixar substâncias inflamáveis, como gasolina, benzina e outros, perto do ar condicionado. Isso pode resultar em explosão ou incêndio.
- Não usar o ar condicionado, por um longo período de tempo, em locais pequenos e sem ventilação. Ventilar o local regularmente. Não fazer isso, pode causar explosão ou incêndio.
- Se houver uma fuga de gás, ventilar o local suficientemente, antes de usar de novo o ar condicionado. Não fazer isso, pode causar explosão ou incêndio.
- Desligar a ficha da tomada se houver ruído, cheiro ou fumo provenientes do aparelho de ar condicionado. Não fazer isso, pode causar explosão ou incêndio.
- Em caso de tempestade ou furacão, desligar o aparelho e fechar a janela. Retirar o produto da janela, se possível, antes da chegada do furacão.
- Contactar um centro de serviço autorizado quando instalar ou transferir um ar condicionado. Não fazer isso, pode causar explosão ou incêndio.
- Ser cauteloso porque a água não pode entrar no aparelho.
- Quando o ar condicionado e um aparelho de aquecimento, tal como um aquecedor, são usados em simultâneo, certificar-se de ventilar suficientemente o local. Não fazer isso, pode resultar em incêndio, ferimentos graves ou falha do produto.
- Quando limpar ou reparar o aparelho de ar condicionado, desligar a alimentação principal e retirar a ficha da tomada. Não fazer isso pode resultar em morte, ferimentos graves ou falha do produto.
- Desligar a ficha da tomada sempre que o aparelho não for utilizado por um período prolongado de tempo. Não fazer isso, pode resultar em falha do produto.
- Não colocar objectos em cima do aparelho de ar condicionado. Isso pode resultar em falha do produto.
- Para limpeza interna, contactar o seu fornecedor ou Centro de Serviço Autorizado. Não usar um detergente forte que provoque corrosão ou danos na unidade. Detergentes fortes também podem causar falhas do produto, incêndios ou choques eléctricos.
- Este aparelho não se destina a uso por pessoas (incluindo crianças) com capacidades físicas, sensoriais ou mentais reduzidas ou com falta de experiência e conhecimento a menos que tenham recebido supervisão ou instruções relativas à utilização do aparelho por uma pessoa responsável pela sua segurança.
- As crianças devem ser supervisionadas para garantir que não brincam com o aparelho.

ATENÇÃO

Instalação

- Depois de instalar ou reparar o ar condicionado, certificar-se de verificar se existe alguma fuga de refrigerante. Não fazer isso, pode resultar em falha do produto.
- Instalar o tubo de drenagem adequado para uma drenagem suave da água condensada. Não fazer isso, pode resultar em falha do produto.
- Manter o aparelho nivelado, mesmo durante a instalação.
- Instalar o ar condicionado num local onde o ruído do aparelho no exterior, ou os gases libertados, não incomodem os vizinhos. Não fazer isso, pode causar conflitos entre vizinhos.
- Para transportar o equipamento, devem ser pelo menos duas ou mais pessoas, ou usar uma máquina empilhadora. Isso pode resultar em ferimentos graves.
- Não instalar o ar condicionado em locais de exposição directa ao vento do mar (maresia) Isso pode resultar em falha do produto.

Funcionamento

- Não expor directamente as pessoas, animais ou plantas ao ar frio ou quente do ar condicionado. Isso pode resultar em ferimentos graves.
- Não usar o produto para fins especiais, tais como preservar alimentos, obras de arte, etc. É um ar condicionado para o consumidor comum, e não um sistema de refrigeração de precisão. Isso pode resultar em morte, incêndio ou choque eléctrico.
- Não bloquear a entrada ou saída do caudal de ar. Isso pode resultar em explosão ou falha do produto.
- Não usar produtos de limpeza ou solventes fortes quando limpar o ar condicionado. Usar um pano macio. Isso pode resultar em ferimentos graves ou falha do produto.
- Nunca tocar nas partes metálicas do aparelho, quando remover o filtro de ar. Isso pode resultar em ferimentos graves ou falha do produto.
- Não colocar objectos em cima do aparelho de ar condicionado. Isso pode resultar em falha do produto.
- Após a limpeza, inserir sempre o filtro de segurança. Limpar o filtro a cada duas semanas ou, se necessário, mais frequentemente.
- Não introduzir as mãos ou outros objectos através da entrada ou saída de ar, enquanto o aparelho estiver a funcionar. Isso pode resultar em choque eléctrico.
- Não beber a água do ar condicionado. Isso pode resultar em sérias complicações de saúde.
- Usar um banco pequeno ou uma escada resistente para conseguir fazer a limpeza, manutenção ou reparação do aparelho de ar condicionado instalado em altura. Não fazer isso, pode resultar em lesão grave ou em falha do produto.
- Não misturar pilhas para o controlo remoto com outro tipo de pilhas, nem pilhas novas com pilhas usadas. Não fazer isso, pode resultar em falha do produto.
- Não recarregar ou desmontar as pilhas. Não fazer isso, pode resultar em explosão, incêndio ou em ferimentos graves.
- Parar de usar o controlo remoto, caso houver uma fuga de líquido da pilha. A roupa ou a pele devem ser lavadas com água limpa, se foram expostas ao líquido de fuga da pilha. Não fazer isso, pode resultar em ferimentos graves.
- Se engolir o líquido de fuga da pilha, lavar o interior de boca completamente e, de imediato, consultar um médico. Não fazer isso, pode causar complicações de saúde.

Limites de Funcionamento

A tabela abaixo indica os limites de temperatura em que o ar condicionado pode funcionar.

| Modo | Temperatura Interior | Temperatura Exterior |
|---------------|----------------------|----------------------|
| Arrefecimento | 18°C~32°C | -10°C~48°C |
| Aquecimento | 16°C~30°C | -10°C~24°C |

ÍNDICE

2 DICAS PARA POUPAR ENERGIA

3 INSTRUÇÕES IMPORTANTES DE SEGURANÇA

7 ANTES DE USAR

- 7 Componentes
- 8 Usar o controlo remoto
- 9 - Inserir as pilhas
- 9 - Instalar o suporte do controlo remoto

10 FUNÇÕES BÁSICAS

- 10 Arrefecer a sala
- 10 Aquecer a sala
- 10 Remoção da humidade
- 11 Ventilar a sua divisão
- 11 Ajustar a velocidade do ventilador
- 11 Ajustar a direcção do caudal de ar
- 11 Configurar o temporizador
- 11 - Configurar o horário actual
- 12 - Ligar o ar condicionado num horário pré-definido
- 12 - Desligar o ar condicionado num horário pré-definido
- 12 - Cancelar a configuração do temporizador
- 12 - Configuração do modo Sleep

13 FUNÇÕES AVANÇADAS

- 13 Alterar rapidamente a temperatura da sala
- 13 Purificação do ar de interior
- 13 - Função de Auto Limpeza
- 14 Função Modo Automático
- 14 Função Modo auto Comutação
- 14 Modo Silencioso
- 15 Modo de Controlo de energia
- 15 Brilho do ecrã de visualização
- 15 Ar condicionado em funcionamento sem o controlo remoto
- 16 Reiniciar automaticamente o ar condicionado
- 16 Utilização de purificação Ionizador

17 MANUTENÇÃO

- 18 Modo de Controlo de energia
- 18 Limpar o filtro 3M

19 RESOLUÇÃO DE PROBLEMAS

- 19 Função de auto diagnóstico
- 19 Antes de solicitar o serviço

ANTES DE USAR

Componentes

Unidades Internas

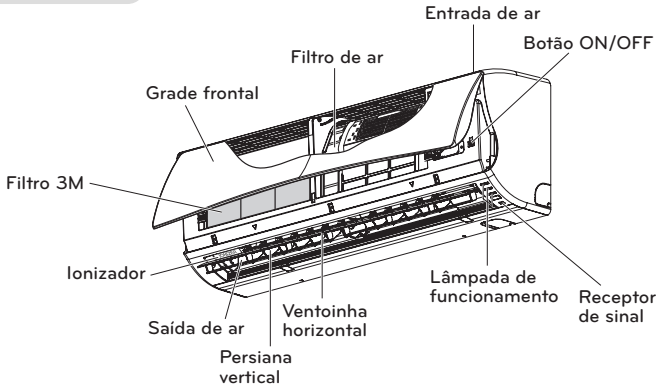

* O recurso pode ser mudado de acordo com um tipo de modelo.

! NOTA

O número de lâmpadas em funcionamento e as suas posições podem variar, dependendo do modelo de ar condicionado.

Unidade Exterior

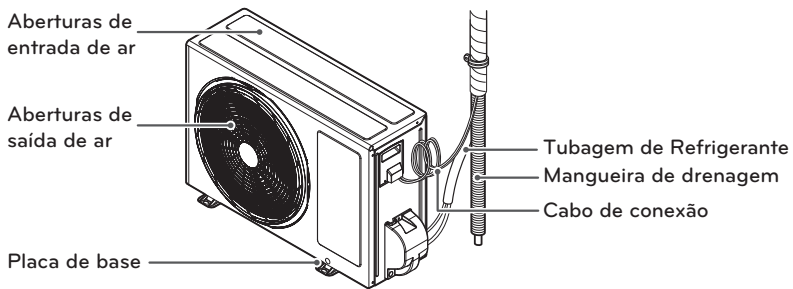

* O recurso pode ser mudado de acordo com um tipo de modelo.

Usar o controlo remoto

O ar condicionado pode funcionar de forma mais conveniente, usando o controlo remoto. Os botões de funções adicionais podem ser encontrados, sob a tampa do controlo remoto.

Controlo remoto sem fios

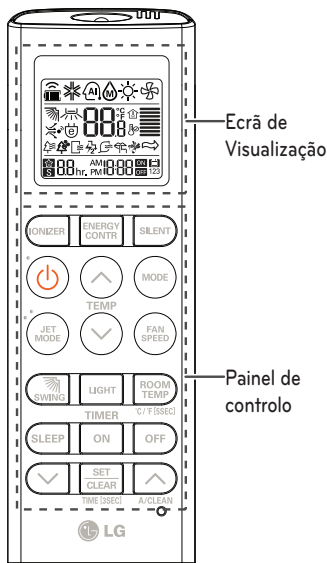

| Painel de controlo | Ecrã de Visualização | Descrição |
|------------------------------|----------------------|---|
| IONIZER | | Botão de Ionizador* : Ionizador esteriliza as bactérias aéreas e outras substâncias nocivas. |
| SLEEP | | Botão Modo Automático Sleep * : Configura o modo para funcionamento automático até adormecer. |
| | | Botões de ajuste de temperatura : Ajustam a temperatura da sala durante o arrefecimento e aquecimento. |
| | - | Botão On / Off : Ligar / Desligar o ar condicionado. |
| | | Botão de velocidade do ventilador interior : Ajusta a velocidade do ventilador. |
| MODE | | Botão de selecção do modo de funcionamento * : Selecciona o modo de funcionamento. Modo arrefecimento (❄️) / Modo automático ou auto comutação (⏸️) / Modo de desumidificação (💧) / Modo de aquecimento (🔥) / Modo de Circulação de ar (🌀) |
| JET MODE | | Arrefecimento a jacto / Botão de aquecimento botão * : Aquece ou arrefece a temperatura do interior num curto período de tempo. |
| | | Botão de direcção do caudal de ar : Ajusta a direcção do caudal de ar verticalmente ou horizontalmente. |
| ROOM TEMP | | Botão de indicação de temperatura : Indica a temperatura da sala. Também altera a unidade de °C para °F se pressionar durante 5 segundos. |
| ON OFF | | Botão Timer : Configura o horário actual e o horário inicial / final. |
| SILENT ENERGY CONTR. A/CLEAN | | Botão de navegação e de funções * : Ajusta o horário e configura as funções especiais. Funciona em modo Silencioso/ Funciona em modo E/Controlo / Auto limpeza modo Silencioso e o E/Controlo não estão disponíveis ao mesmo tempo |
| SET CLEAR | - | Botão Set / Clear : Configura ou cancela funções. |
| | - | Botão Reset : Repõe as configurações de fábrica do ar condicionado. |
| LIGHT | - | Botão de LUZ : ajusta o brilho do visor da unidade interior. |

* Algumas funções podem não ser suportadas, dependendo do modelo.

Inserir as pilhas

Inserir as pilhas antes de usar o controlo remoto. O tipo de pilha utilizada é AAA (1,5 V).

1 Remover a tampa da bateria.

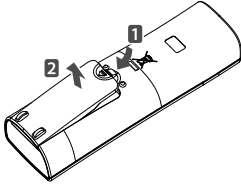

2 Colocar as pilhas novas + e - verificar se os e terminais das pilhas estão instalados correctamente.

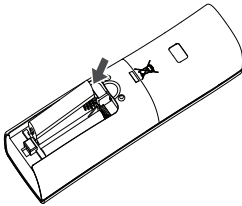

3 Recolocar a tampa das pilhas.

! NOTA

Se o ecrã de visualização do controlo remoto começar a desaparecer, substituir as pilhas.

Instalar o suporte do controlo remoto

Instalar o suporte onde não houver luz solar directa, para proteger o controlo remoto.

1 Escolher um local seguro e de fácil acesso.

2 Remova a película de protecção da etiqueta adesiva na parte de trás do suporte antes de anexá-lo à parede.

3 Fixar firmemente o suporte com 2 parafusos, utilizando uma chave de fenda.

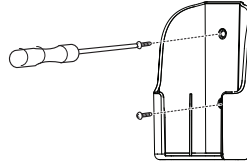

4 Deslizar o controlo remoto para o interior do suporte.

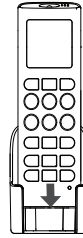

Método de funcionamento

Para funcionar, apontar o controlo remoto para o receptor de sinal na parte inferior do ar condicionado.

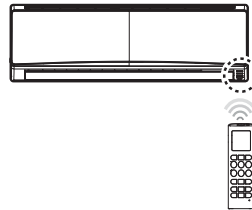



! NOTA

- O controlo remoto pode funcionar com outros dispositivos electrónicos, ao apontar para eles. Certificar-se de apontar o controlo remoto para o receptor de sinal do aparelho de ar condicionado.
- Para um funcionamento adequado, usar um pano macio para limpar o receptor e transmissor do sinal.



FUNÇÕES BÁSICAS

Arrefecer a sala

(Modo de arrefecimento)

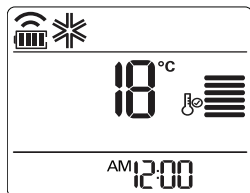

- 1 Pressionar  para ligar o aparelho.
- 2 Pressionar  repetidamente para seleccionar o modo de arrefecimento.
 - ❄️ É exibido no ecrã de visualização.





- 3 Pressionar  ou  para definir a temperatura desejada.
 - Os limites de temperatura estão entre os 18°C (64°F) ~30°C (86°F).

Aquecer a sala

(Modo de Aquecimento)

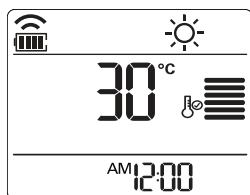
- 1 Pressionar  para ligar o aparelho.
- 2 Pressionar  repetidamente para seleccionar o modo de aquecimento.
 - ☀️ É exibido no ecrã de visualização.



- 3 Pressionar  ou  para definir a temperatura desejada.
 - Os limites de temperatura estão entre os 16°C (60°F) ~30°C (86°F).



! NOTA

Modelos de apenas ar frio não suportam esta função.

Remoção da humidade

(Modo de desumidificação)

Este modo remove o excesso de humidade em ambientes com elevada concentração ou durante a época de chuvas, de forma a prevenir a acumulação de bolor. Este modo ajusta a temperatura na divisão e velocidade da ventoinha de forma automática para manter o nível de humidade ideal.

- 1 Pressionar  para ligar o aparelho.
- 2 Pressionar  repetidamente para seleccionar a função de desumidificação.
 - 💧 É exibido no ecrã de visualização.

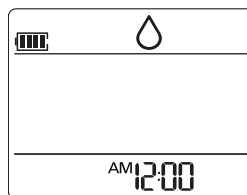



! NOTA

- Neste modo, não pode ajustar a temperatura ambiente, dado que ela é ajustada automaticamente. Além disso, a temperatura ambiente não é exibida no ecrã de visualização.

Ventilar a sua divisão (Operação de Circulação de Ar)

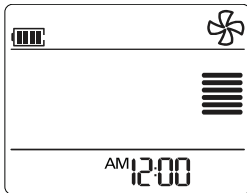

Este modo faz com que o ar interior circule sem alterar a temperatura da divisão. A lâmpada de arrefecimento irá acender no modo de circulação de ar.

- 1 Pressionar  para ligar o aparelho.
- 2 Pressionar  para seleccionar a opção de circulação de ar.
 -  É exibido no ecrã de visualização.





- 3 Pressionar  para ajustar a velocidade do ventilador.

Ajustar a velocidade do ventilador

- 1 Pressionar  repetidamente para ajustar a velocidade do ventilador.
 - Seleccionar  caso pretender ar natural. A velocidade do ventilador ajusta-se automaticamente.

| Observação | Acelerar |
|---|---------------|
|  | Alto |
|  | Médio |
|  | Baixo |
|  | Vento Natural |

Ajustar a direcção do caudal de ar

- 1 Para ajustar a direcção do caudal de ar na horizontal, pressionar  repetidamente e seleccionar a direcção desejada.
 - Seleccionar  para ajustar automaticamente a direcção do caudal de ar.

! NOTA

- O ajuste da direcção do caudal de ar na vertical pode não existir, dependendo do modelo.
- Ajustar o deflector de ar de forma arbitrária pode causar falha do produto.
- Se reiniciar o aparelho, ele começa a funcionar com a direcção de caudal de ar previamente definida, de modo que o deflector de ar pode não coincidir com o ícone exibido no controlo remoto. Quando isso ocorrer, pressionar  para ajustar a direcção do caudal de ar novamente.



Configurar o temporizador

Pode-se usar a função temporizador para economizar energia, e usar o ar condicionado de forma mais eficiente.

Configurar o horário actual

- 1 Pressionar  e manter pressionado por mais de 3 segundos.
 - O ícone do AM/PM oscila na parte inferior do ecrã de visualização.





- Pressionar  ou  para seleccionar os minutos.
- Pressionar  para terminar.

Ligar o ar condicionado num horário pré-definido

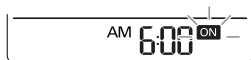
- Pressionar .
 - O ícone em baixo pisca na parte inferior do ecrã de visualização.





- Pressionar  ou  para seleccionar os minutos.
- Pressionar  para terminar.



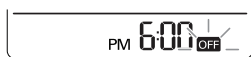

Desligar o ar condicionado num horário pré-definido

- Pressionar .
 - O ícone em baixo pisca na parte inferior do ecrã de visualização.









- Pressionar  ou  para seleccionar os minutos.
- Pressionar  para terminar.

Cancelar a configuração do temporizador

- Pressionar  ou  para seleccionar a configuração do temporizador para cancelar.
- Pressionar .
 - Para cancelar todas as configurações do temporizador, pressionar .

Configuração do modo Sleep

Usar o modo Sleep para que o ar condicionado desligue automaticamente quando vai dormir.

- Pressionar  para ligar o aparelho.
- Pressionar .
- Pressionar  ou  para seleccionar os horas (até 7 horas).
- Pressionar  para terminar.
 -  É exibido no ecrã de visualização tela em modo Sleep.

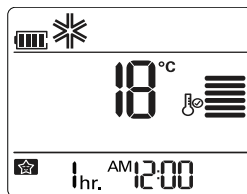

! NOTA

Nos modos arrefecimento e desumidificação, a temperatura aumenta em 1 °C após cada 30 minutos de funcionamento, para obter um sono mais confortável. A temperatura aumenta até 2 °C acima da temperatura programada.

FUNÇÕES AVANÇADAS

O ar condicionado apresenta algumas funções avançadas adicionais.

Alterar rapidamente a temperatura da sala (Modo Arrefecimento / Aquecimento a jacto)

Este modo permite arrefecer rapidamente o interior no verão, ou aquecê-lo rapidamente no inverno.

- 1 Pressionar  para ligar o aparelho.
- 2 Pressionar .

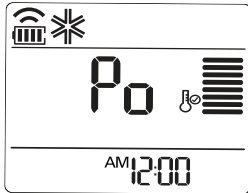

- Em modo de arrefecimento a jacto, o aparelho liberta ar com muita força, por 30 minutos, a uma temperatura de 18°C (64°F).
- Em modo de aquecimento a jacto, o aparelho liberta ar com muita força, por 30 minutos, a uma temperatura de 30°C (86°F).



! NOTA

- No modo Circulação de Ar, modo Automático, ou modo auto Comutação, esta função não pode ser usada.
- Esta função pode não ser suportada, dependendo do modelo.

Purificação do ar de interior

Função de Auto Limpeza

Durante o funcionamento nos modos de Arrefecimento e Desumidificação, a humidade é gerada no interior da unidade de interior. Usar a função de auto limpeza, para remover a essa mesma humidade.

- 1 Pressionar  para ligar o aparelho.
 - 2 Pressionar .
-  É exibido no ecrã de visualização.

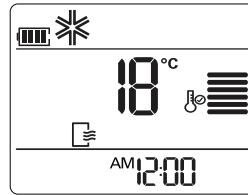

- Se desligar o aparelho, o ventilador vai funcionar durante 30 minutos e limpar internamente a unidade de interior.





! NOTA

Alguns botões não podem ser usados enquanto a função de auto limpeza está a decorrer.

Função Modo Automático (Inteligência artificial)

Modelos de apenas ar frio

Neste modo, a velocidade do ventilador e a temperatura ajustam-se automaticamente, com base na temperatura ambiente.

- 1 Pressionar  para ligar o aparelho.
- 2 Pressionar  repetidamente para seleccionar a o modo automático.
- 3 Pressionar  ou  para seleccionar o código da operação desejada, se a temperatura é superior ou inferior à temperatura desejada.

| Código | Descrição |
|--------|-------------------------------|
| 2 | Ar frio |
| 1 | Arrefecer ligeiramente |
| 0 | Manter a temperatura ambiente |
| -1 | Aquecer ligeiramente |
| -2 | Ar Quente |

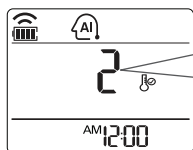



! NOTA



- Neste modo, não se pode ajustar a velocidade do ventilador, mas pode-se configurar o deflector de ar para rodar automaticamente.
- Esta função pode não ser suportada, dependendo do modelo.

Função Modo auto Comutação

Este modo adapta automaticamente o funcionamento para manter a temperatura em $\pm 2^\circ\text{C}$.

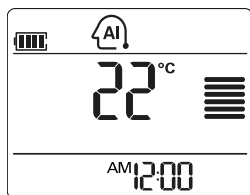
- 1 Pressionar  para ligar o aparelho.
 - 2 Pressionar  repetidamente para seleccionar o Função Modo auto Comutação.
-  É exibido no ecrã de visualização.



- 3 Pressionar  ou  para definir a temperatura desejada.

- Os limites de temperatura estão entre os 18°C (64°F) $\sim 30^\circ\text{C}$ (86°F).

- 4 Pressionar  repetidamente para seleccionar a velocidade do ventilador.

! NOTA

Esta função pode não ser suportada, dependendo do modelo.

Modo Silencioso

Serve para prevenir as reclamações potenciais de vizinhos, reduzindo o barulho das unidades exteriores.

A pressão sonora da unidade exterior em refrigeração e aquecimento será reduzido em 3 dB em relação ao ruído normal.

- 1 Pressione  para ligar a energia.
- 2 Pressione .

-  é apresentado no ecrã de visualização.

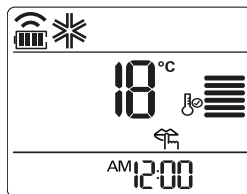

Função de modo silencioso disponível com a descida da temperatura

- Faixa de temperatura de refrigeração-possível: interior 18°C (64°F) $\sim 30^\circ\text{C}$ (86°F), Exterior 18°C (64°F) $\sim 43^\circ\text{C}$ (109°F).

- Faixa de temperatura de aquecimento-possível: interior 16°C (60°F) $\sim 30^\circ\text{C}$ (86°F), Exterior 6°C (43°F) $\sim 24^\circ\text{C}$ (75°F).



! NOTA

- Configuração disponível apenas sob utilização-ON
Modo Silencioso e E/Controlo não estão disponíveis ao mesmo tempo. Se E/Controlo for pressionado no modo silencioso, o Modo Silencioso é libertado e E/controlo funciona.
- A capacidade pode diminuir quando for seleccionado o modo silencioso da unidade exterior.
- Em Circulação de Ar, Modo de Humidade, esta função não pode ser utilizada.

Modo de Controlo de energia

Mostra o efeito da poupança de energia. (Configuração disponível no modo de arrefecimento do ar)

- 1 etapa de entrada : O consumo de energia em modo de arrefecimento será diminuído em 20% em relação à capacidade normal.
- 2 etapa de entrada : O consumo de energia em modo de arrefecimento será diminuído em 40% em relação à capacidade normal.

- 1 Pressione  para ligar a energia.
- 2 Pressione  .
-  é apresentado no ecrã de visualização.

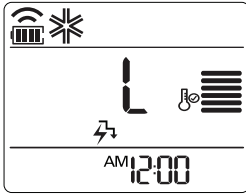

1 etapa de entrada

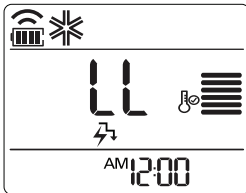

2 etapa de entrada

Função de Modo de Controlo de energia disponível com a descida da temperatura

- Faixa de temperatura de refrigeração-possível: interior 18°C (64°F) ~ 30°C (86°F), Exterior 21°C (69.8°F) ~ 32°C (89.6°F)
- Faixa de temperatura de aquecimento-possível: interior 16°C (60°F) ~ 30°C (86°F), Exterior 6°C (43°F) ~ 24°C (75°F).

! NOTA

- Em Modo de Refrigeração, esta função pode ser utilizada.
- Sempre que for pressionada E/Controlo no controlador remoto sem fio, o Passo1, Passo2, ligam funções que são repetidas e alteradas. A temperatura desejada aparece durante 5 segundos.
- A capacidade pode diminuir quando for seleccionado o modo silencioso da unidade exterior.

Brilho do ecrã de visualização

Pode-se ajustar o brilho do ecrã de visualização da unidade de interior.

- 1 Pressionar  para ajustar o brilho para o nível desejado.

! NOTA

Esta função pode não ser suportada, dependendo do modelo.

Ar condicionado em funcionamento sem o controlo remoto

Para o funcionamento do ar condicionado, pode-se usar o botão On / Off da unidade de interior, quando o controlo remoto estiver indisponível. No entanto, a velocidade do ventilador fica definida como alta.

- 1 Abrir a tampa frontal.
- Levantar ambos os lados da tampa ligeiramente.

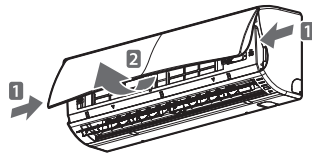

- * O recurso pode ser mudado de acordo com um tipo de modelo.
- 2 Pressionar o botão On / Off.

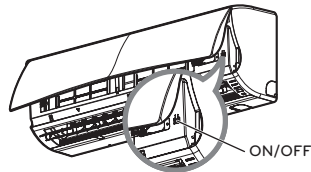

- * O recurso pode ser mudado de acordo com um tipo de modelo.

- Para modelos de arrefecimento e aquecimento, o modo de funcionamento muda, dependendo da temperatura ambiente.

| Temperatura da sala | Definir temperatura | Modo de Funcionamento |
|------------------------------------|---------------------|-------------------------|
| Abaixo de 21 ° C | 24°C | Modo de aquecimento |
| Acima de 21 ° C e abaixo de 24 ° C | 23°C | Modo de Desumidificação |
| Acima de 24 ° C | 22°C | Modo de arrefecimento |

- Para os modelos de apenas ar frio, a temperatura é definida como 22 ° C (71,6 ° F).

Reiniciar automaticamente o ar condicionado

Quando o aparelho é ligado novamente após uma falha de energia, esta função restaura as configurações anteriores. Esta função é uma configuração padrão de fábrica.

Operação forçada

- 1 Abrir a tampa frontal.
 - Levantar ambos os lados da tampa ligeiramente.

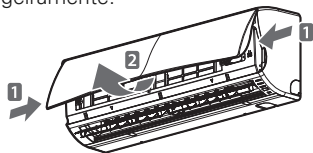

- * O recurso pode ser mudado de acordo com um tipo de modelo.

- 2 Pressionar o botão On / Off e manter pressionado por 6 segundos.
 - A unidade irá emitir dois bips e a lâmpada irá piscar 6 vezes.

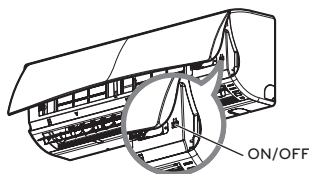

- * O recurso pode ser mudado de acordo com um tipo de modelo.

- Para reactivar a função, pressionar o botão On / Off e manter pressionado por 6 segundos. A unidade irá emitir dois bips e a luz azul irá piscar 4 vezes.

! NOTA

Se pressionar e manter pressionado o botão On / Off por 3-5 segundos, em vez de 6 segundos, a unidade irá mudar para modo de Teste. No modo de teste, o aparelho liberta ar com muita força por 18 minutos para o arrefecimento, e depois repõe as configurações padrão de fábrica.

Utilização de purificação ionizador

As partículas de fono do ionizador desenvolvido pela LG esterilizam as bactérias aéreas e outras substâncias prejudiciais.

- 1 Pressionar para ligar o aparelho.
- 2 Pressionar .
 - É exibido no ecrã de visualização.

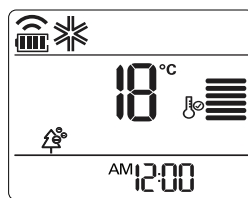

! NOTA

- Usar esta função ao pressionar sem ligar o ar condicionado.
- Esta função pode não ser suportada, dependendo do modelo.
- Não toque no ionizador durante a utilização.

MANUTENÇÃO

Se o aparelho de ar condicionado não for utilizado por um longo período de tempo, deve secar o ar condicionado para o manter em bom estado.

- 1 Colocar em funcionamento o ar condicionado no modo Fan (Ventoinha) durante 3 a 4 horas para o secar profundamente e depois desligue o cabo de alimentação. Podem ser provocados danos internos se for deixada humidade nos componentes.
- 2 Antes de utilizar novamente o ar condicionado, deve secar novamente as componentes internas do ar condicionado ao colocar em funcionamento o ar condicionado no modo Fan (Ventoinha) durante 3 a 4 horas. Isso ajuda a eliminar os odores que podem ter sido gerados pela humidade.

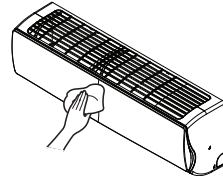

Limpar o produto regularmente para manter o desempenho ideal e evitar possíveis rupturas.

* Isto pode não ser fornecido, dependendo do modelo.

* O recurso pode ser mudado de acordo com um tipo de modelo.

| Tipo | Descrição | Intervalo |
|-------------------|---|-----------------|
| Filtro de ar | Ver "Limpeza do filtro de ar " | Duas semanas |
| Filtro 3M | Ver "Limpar filtro 3M" | 1 Mês |
| Ionizador | Veja "Limpar o ionizador " | 6 Meses |
| Unidades Internas | Limpe a superfície da unidade interior utilizando um pano macio e seco. | Regularmente |
| | Limpe o tubo de drenagem. | A cada 4 meses |
| | Limpe o tubo de prateleira. | Uma vez por ano |
| | Limpe o comutador de calor. | Uma vez por ano |
| | Substitua as pilhas do controlo remoto. | Uma vez por ano |
| Unidade Exterior | Utilize vapor para limpar a bobina do comutador de calor e as aberturas de ventilação do painel. (consultar com um Técnico) | Regularmente |
| | Limpe o ventilador. | Uma vez por ano |
| | Limpe o tubo de prateleira. | Uma vez por ano |
| | Verificar se todo o conjunto de ventilação está bem apertado. | Uma vez por ano |
| | Verifique os componentes eléctricos com jactos de ar. | Uma vez por ano |
| | Limpe os componentes eléctricos com jactos de ar. | Uma vez por ano |

PORTUGUESE

⚠ ATENÇÃO

- Desligar o aparelho e desconectar o cabo de alimentação antes de executar qualquer manutenção, caso contrário pode causar um choque eléctrico
- Nunca usar água mais quente do que 40 ° C para limpar os filtros. Pode causar deformação ou descoloração.
- Nunca usar substâncias voláteis, quando limpar os filtros. Eles podem danificar a superfície do produto.
- Não lavar o filtro 3M com água, pois o filtro pode ficar danificado.

❗ NOTA

- A localização e formato dos filtros podem variar, dependendo do modelo.
- Certificar-se de limpar regularmente as bobinas do transferidor de calor da unidade de exterior, pois a sujidade recolhida nas bobinas pode diminuir a eficiência e funcionamento e aumentar os custos de energia.

Limpar o ionizador

- Desligue e desconecte o cabo de alimentação.
- Utilize algodão seco para remover qualquer poeira.

NOTA : O ionizador pode não estar incluído em alguns modelos.

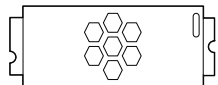
**Limpeza do filtro de ar**

Limpar o filtro de ar em cada duas semanas ou mais, se necessário.

- 1 Desligar o aparelho e desconectar o cabo de alimentação.
- 2 Abrir a tampa frontal.
 - Levantar ambos os lados da tampa ligeiramente.

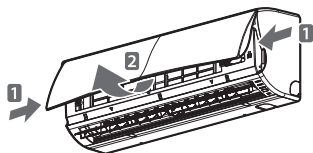

* O recurso pode ser mudado de acordo com um tipo de modelo.

- 3 Segurar o puxador do filtro de ar, levantá-lo ligeiramente, e remover o filtro da unidade.

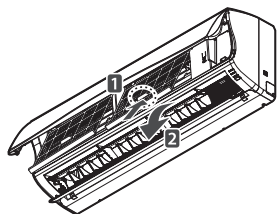

* O recurso pode ser mudado de acordo com um tipo de modelo.

- 4 Limpar o filtro com um aspirador de pó ou com água morna.
 - Se a sujeira for de difícil remoção, lavar o filtro com água morna e detergente.
- 5 Secar o filtro à sombra.

Limpar o filtro 3M

- 1 Desligar o aparelho e desconectar o cabo de alimentação.
- 2 Abrir a tampa frontal e remover o filtro de ar (ver "Limpeza do filtro de ar").
- 3 Retirar o filtro 3M.

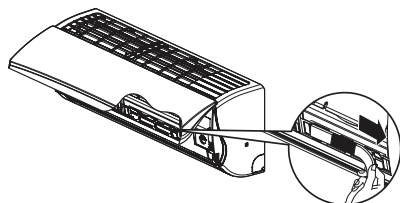

* O recurso pode ser mudado de acordo com um tipo de modelo.

- 4 Use um aspirador de pó para remover a sujeira, não lave o filtro 3M com água, pois o filtro pode ficar danificado.

! NOTA

- Sugerimos a mudança do Filtro de Poeira Micro alimentado pela 3M Tecnologia a cada 6 meses
- A localização dos filtros pode variar, dependendo do modelo.
- Se precisar de mais filtros, por favor contacte o centro de serviço LG. (Consulte a garantia)

RESOLUÇÃO DE PROBLEMAS

Função de auto diagnóstico

Este produto tem uma função interna de auto diagnóstico. Se ocorrer um erro, a luz da unidade de interior vai começar a piscar em intervalos de 2 segundos. Se isso ocorrer, contactar o seu revendedor ou centro de serviço.

Antes de solicitar o serviço

Por favor verificar o seguinte, antes de contactar o centro de serviço. Se o problema persistir, contactar o seu centro local de serviço.

| Problema | Possíveis causas | Ação Correctiva |
|---|--|--|
| Há um cheiro a queimado e um som estranho que vem da unidade. | - | Desligar o aparelho, desconectar o cabo de alimentação e contactar o centro de serviço. |
| Existem fugas de água da unidade de interior, mesmo quando o nível de humidade é baixo. | | |
| O cabo de alimentação está danificado ou está a gerar-se um calor excessivo. | | |
| Um interruptor, um disjuntor (segurança, ligação à terra) ou um fusível, não estão a funcionar correctamente. | | |
| O ar condicionado não funciona. | O aparelho está desligado. | Verificar se o cabo de alimentação está ligado na tomada. |
| | Um fusível queimado ou o fornecimento de energia foi interrompido. | Substituir o fusível ou verificar se o disjuntor disparou. |
| | Ocorreu uma falha de energia. | Desligar o ar condicionado quando ocorrer uma falha de energia. Quando a energia for restabelecida, esperar três minutos e, em seguida, ligar o ar condicionado. |
| | A tensão é muito alta ou muito baixa. | Verificar se o disjuntor disparou. |
| | O ar condicionado desligou-se automaticamente num horário pré-configurado. | Pressionar o botão ON / OFF novamente. |

| Problema | Possíveis causas | Ação Correctiva |
|--|---|---|
| O ar condicionado não gera ar frio. | O ar não circula correctamente. | Certificar-se que não há cortinas, móveis ou persianas à frente do ar condicionado. |
| | O filtro de ar está sujo. | Limpeza do filtro de ar a cada duas semanas. Consultar "Limpeza do Filtro de Ar" para obter mais informações. |
| | A temperatura ambiente é muito alta. | No Verão, pode demorar algum tempo para arrefecer o ar interior. Neste caso, seleccionar o modo arrefecimento a jacto para arrefecer rapidamente o ar do interior. |
| | O ar frio está escapar da sala. | Certificar-se que não está a escapar ar frio através de pontos de ventilação na sala. |
| | A temperatura é superior à temperatura pré – definida. | Regular a temperatura desejada para um nível inferior ao da temperatura actual. |
| | Existe uma fonte de calor nas proximidades. | Evitar o uso de um gerador de calor como um forno eléctrico ou um queimador de gás, enquanto o ar condicionado estiver em funcionamento. |
| | O modo de circulação de ar foi seleccionado. | No modo de circulação de ar, o ar libertado não permite arrefecimento, nem aquecimento do ar do interior. Mudar o modo de funcionamento para a modo de arrefecimento. |
| Não é possível ajustar a velocidade do ventilador. | O modo automático, o modo a jacto ou o modo de desumidificação foi seleccionado. | Em alguns modos de funcionamento, tais como o de desumidificação ou o modo de funcionamento a jacto, não se pode ajustar a velocidade do ventilador. Seleccionar o modo de funcionamento no qual se possa ajustar a velocidade do ventilador. |
| Não é possível ajustar a temperatura. | O modo de circulação de ar, o modo a jacto ou o modo de desumidificação foi seleccionado. | Em alguns modos de funcionamento, tais como o de circulação de ar ou o modo de funcionamento a jacto, não se pode ajustar a temperatura. Seleccionar o modo de funcionamento no qual se possa ajustar a temperatura. |



HANDLEIDING AIR CONDITIONER

Lees deze handleiding zorgvuldig door voordat u de set gaat bedienen en bewaar de handleiding voor later gebruik.

TYPE : AAN DE MUUR BEVESTIGD

NEDERLANDS

TIPS OM ENERGIE TE BESPAREN

Hier zijn een aantal tips die u zullen helpen om het energieverbruik van de airco te verlagen. U kunt de airco efficiënter gebruiken door de volgende instructies in acht te nemen:

- Binnenshuis niet te veel koelen. Dit kan slecht zijn voor uw gezondheid en verbruikt meer elektriciteit.
- Houd zonlicht tegen met zonwering of gordijnen wanneer u de airco gebruikt.
- Houd ramen en deuren gesloten wanneer u de airco gebruikt.
- Stel de luchtstroom van de airco verticaal of horizontaal in om luchtcirculatie te verkrijgen.
- Stel de ventilator in op een hogere stand om de binnenlucht sneller te verkoelen of verwarmen.
- Zorg regelmatig voor ventilatie door de ramen te openen, omdat de luchtkwaliteit kan verslechteren als de airco vele uren achterelkaar aan staat.
- Maak het luchtfilter om de week schoon. Stof en ander vuil dat zich ophoopt in het luchtfilter kan de luchtstroom blokkeren of de koeling of ontvochtiging verslechteren.

Voor uw administratie

Niet de aankoopbon aan deze pagina voor het geval u de aankoopdatum moet bewijzen en als garantiebewijs. Schijf hier het model- en serienummer op:

Modelnummer: _____

Serienummer: _____

U kunt deze vinden op de sticker op de zijkant van het apparaat.

Naam van de dealer: _____

Aankoopdatum: _____

BELANGRIJKE VEILIGHEIDSINSTRUCTIES

LEES DEZE INSTRUCTIES AANDACHTIG DOOR VOOR U HET APPARAAT GEBRUIKT.

Neem altijd de volgende voorzorgsmaatregelen in acht om gevaarlijke situaties te voorkomen en om een zo goed mogelijke werking van uw product te waarborgen

WAARSCHUWING

Risico op zware verwondingen of levensgevaar wanneer deze instructies worden genegeerd

LET OP

Risico op lichte verwondingen of schade aan het product wanneer deze instructies worden genegeerd

WAARSCHUWING

- Installatie of reparatie door ongekwalificeerde personen kan risico's voor u en anderen veroorzaken.
- Apparaat dient te worden geïnstalleerd conform de nationale regelgeving.
- Gebruik ontvlambaar gas (stikstof) om lekken te ontdekken en om de lucht te zuiveren, het gebruik van samengeperste lucht of brandbaar gas kan tot brand of een explosie leiden.
- De informatie in deze handleiding is bedoeld voor gebruik door een gekwalificeerde installatietechnicus die bekend is met veiligheidsprocedures en over de benodigde werktuigen en meetinstrumenten beschikt.
- Indien u alle instructies in deze handleiding niet zorgvuldig doorleest kan dit slecht functioneren van het apparaat, schade aan eigendommen, verwondingen of de dood veroorzaken.
- Indien het netsnoer moet worden vervangen, worden vervangende werkzaamheden worden uitgevoerd door bevoegd personeel met behulp van alleen originele vervangingsonderdelen.

Installatie

- Gebruik een normale stop afgestemd op het energieverbruik van de airco. Indien u dit niet doet, bestaat er een risico op elektrische schokken of defecten aan het apparaat.
- Neem contact op met een lokale dienstverlener wanneer u de airco wilt installeren of verplaatsen. Indien u dit niet doet, bestaat er een risico op verwondingen of defecten aan het apparaat.
- Gebruik altijd een stekker en stopcontact met randaarde. Indien u dit niet doet, bestaat er een risico op elektrische schokken of defecten aan het apparaat.
- Zorg ervoor dat het deksel en de afdekplaat van het bedieningspaneel goed zijn bevestigd. Indien u dit niet doet, bestaat er een risico op een explosie of brand.
- Installeer een stopcontact met eigen stop speciaal voor de airco. Indien u dit niet doet, bestaat er een risico op elektrische schokken of defecten aan het apparaat.
- Gebruik een normale stop afgestemd op het energieverbruik van de airco. Indien u dit niet doet, bestaat er een risico op elektrische schokken of defecten aan het apparaat.
- Breng geen verlengingen of andere veranderingen aan de stroomkabel aan. Als de stroomkabel beschadigd is of anderszins in slechte staat dient deze vervangen te worden. Er bestaat risico op elektrische schokken.
- Wees voorzichtig bij het uitpakken en installeren van de airco. Indien u dit niet doet, bestaat er een risico op verwondingen of defecten aan het apparaat.
- Installeer de airco niet op een onstabiele ondergrond of op een plek waar het apparaat zou kunnen vallen. Er bestaat levensgevaar of risico op zware verwondingen of defecten aan het apparaat.
- Dit apparaat is niet bedoeld voor gebruik door personen (inclusief kinderen) met verminderde fysieke, zintuiglijke of mentale capaciteiten of met een gebrek aan ervaring en kennis, behalve als zij onder toezicht staan van instructie hebben gehad inzake het gebruik van het apparaat door een persoon verantwoordelijk voor hun veiligheid. Kinderen moeten altijd onder toezicht staan om ervoor te zorgen dat zij niet met het apparaat spelen.

Bediening

- Laat de airco niet lange tijd aanstaan bij een zeer hoge luchtvochtigheidsgraad of wanneer er een deur of raam open is. Indien u dit niet doet, bestaat er een risico op defecten aan het apparaat.
- Zorg ervoor dat de stroomkabel niet strak staat of beschadigd is terwijl het apparaat in gebruik is. Indien u dit niet doet, bestaat er een risico op brand, elektrische schokken of defecten aan het apparaat.
- Plaats geen objecten op de stroomkabel. Er bestaat risico op elektrische schokken of defecten aan het apparaat.
- Zet de airco niet aan door de stekker in het stopcontact te steken, of aan door de stekker eruit te halen. Er bestaat risico op brand of elektrische schokken.
- Met natte handen het apparaat niet aanraken, bedienen of repareren. Er bestaat risico op elektrische schokken of defecten aan het apparaat.
- Plaats geen verwarming of hete apparaten bij de stroomkabel. Er bestaat risico op brand, elektrische schokken of defecten aan het apparaat.
- Zorg ervoor dat er geen water in de airco komt. Er bestaat risico op explosie of brand.
- Laat geen licht ontvlambare producten zoals benzine, benzeen of oplosmiddelen dicht bij de airco staan. Er bestaat risico op explosie of brand.
- Laat de airco niet lange tijd aanstaan in een kleine ruimte zonder ventilatie. Zorg voor voldoende en regelmatige ventilatie. Indien u dit niet doet, bestaat er een risico op een explosie of brand.
- In geval van een gaslek moet u de ruimte goed ventileren voor u de airco weer gebruikt. Indien u dit niet doet, bestaat er een risico op een explosie of brand.
- Trek de stekker uit het stopcontact als u opmerkt dat de airco vreemd geluid maakt, vreemd ruikt, of als er rook uit komt. Indien u dit niet doet, bestaat er een risico op een explosie of brand.
- Zet het apparaat uit en sluit de ramen tijdens een storm of onweer. Indien mogelijk, verwijder het apparaat van het raam voor de storm.
- Neem contact op met een geautoriseerd servicecentrum wanneer het apparaat waterschade heeft opgelopen. Indien u dit niet doet, bestaat er een risico op een explosie of brand.
- Zorg ervoor dat er geen water in het apparaat komt.
- Zorg ervoor dat er voldoende geventileerd wordt wanneer deze airco tegelijk met een verwarming wordt gebruikt. Indien u dit niet doet, bestaat er een risico op brand, ernstige verwondingen of defecten aan het apparaat.
- Zet het apparaat uit en trek de stekker uit het stopcontact wanneer u de airco schoonmaakt of repareert. Indien u dit niet doet, bestaat er levensgevaar of risico op ernstige verwondingen of defecten aan het apparaat.
- Trek de stekker uit het stopcontact wanneer de airco gedurende lange tijd niet gebruikt wordt. Indien u dit niet doet, bestaat er een risico op defecten aan het apparaat.
- Plaats geen objecten op de airco. Er bestaat risico op defecten aan het apparaat.
- Neem voor het reinigen van de binnenzijde contact op met een erkend servicecentrum of een dealer. Gebruik geen agressieve reinigingsmiddelen die corrosie of beschadiging van de unit kunnen veroorzaken. Agressieve reinigingsmiddelen kunnen ook de oorzaak zijn van defecte apparatuur, brand of een elektrische schok.
- Dit apparaat is niet bedoeld voor gebruik door personen (inclusief kinderen) met verminderde fysieke, zintuiglijke of mentale capaciteiten of met een gebrek aan ervaring en kennis, behalve als zij onder toezicht staan of instructie hebben gehad inzake het gebruik van het apparaat door een persoon verantwoordelijk voor hun veiligheid.
- Kinderen moeten altijd onder toezicht staan om ervoor te zorgen dat zij niet met het apparaat spelen.



LET OP

Installatie

- Controleer na installatie of reparatie of er geen koelmiddel lekt. Indien u dit niet doet, bestaat er een risico op defecten aan het apparaat.
- Zorg voor een correcte installatie van de afvoerleiding om te zorgen voor een correcte afvoer van gecondenseerd water. Indien u dit niet doet, bestaat er een risico op defecten aan het apparaat.
- Houd het apparaat rechtop ook wanneer u het installeert.
- Installeer de airco op een plek waar het lawaai van de buiten-unit of de uitlaatgassen geen overlast veroorzaken bij de bureu. Indien u dit niet doet is er risico op een conflict met uw bureu.
- Wanneer u het apparaat vervoert, dient het door minimaal 2 personen of door een heftruck opgetild te worden. Er bestaat risico op zware verwondingen.
- Installeer de airco niet op een plek waar deze wordt blootgesteld aan directe zeewind of opspattend zeewater. Er bestaat risico op defecten aan het apparaat.

Bediening

- Zorg ervoor dat er geen mensen, dieren of planten direct in de koude of warme luchtstromen staan. Er bestaat risico op zware verwondingen.
- Gebruik het apparaat niet voor speciale toepassingen zoals het conserveren van voedsel, kunstwerken, etc. Dit is een airco voor huishoudelijk gebruik, niet voor preciese koeling. Er bestaat levensgevaar of risico op brand of elektrische schokken.
- Blokkeer de luchtinlaat of -uitlaat niet. Er bestaat risico op explosies of defecten aan het apparaat.
- Gebruik geen agressieve schoonmaakmiddelen, oplosmiddelen of water om de airco schoon te maken. Gebruik een zachte doek. Er bestaat risico op zware verwondingen of defecten aan het apparaat.
- Raak de metalen onderdelen van de airco niet aan wanneer u het luchtfilter verwijdert. Er bestaat risico op zware verwondingen of defecten aan het apparaat.
- Plaats geen objecten op de airco. Er bestaat risico op defecten aan het apparaat.
- Zorg ervoor dat u het luchtfilter correct terugplaatst na het schoonmaken. Maak het luchtfilter om de week schoon, of vaker indien dit nodig is.
- Steek geen vingers, handen of andere objecten door de luchtinlaat of -uitlaat terwijl de airco aan staat. Er bestaat risico op elektrische schokken.
- Het water dat uit de airco komt is geen drinkwater! Er bestaat een risico voor de gezondheid.
- Gebruik een stevige kruk of ladder wanneer u de airco schoonmaakt, onderhoud of repareert, indien deze hoog is geplaatst. Indien u dit niet doet, bestaat er een risico op verwondingen of defecten aan het apparaat.
- Gebruik geen batterijen van verschillende merken of types in de afstandsbediening; gebruik geen nieuwe en gebruikte batterijen samen. Indien u dit niet doet, bestaat er een risico op defecten aan het apparaat.
- Laadt de batterijen niet op en haal ze niet uitelkaar. Indien u dit niet doet, bestaat er een risico op een explosie, brand of zware verwondingen.
- Gebruik de afstandsbediening niet wanneer er een batterij lekt. Als vloeistof uit een batterij in aanraking komt met uw kleding of huid, was dit er dan af met schoon water. Indien u dit niet doet, bestaat er risico op zware verwondingen.
- Als vloeistof uit een batterij wordt ingeslikt, moet u uw mond grondig spoelen met schoon water en een dokter raadplegen. Indien u dit niet doet, bestaat er een risico voor uw gezondheid.

Temperatuurbereik

Onderstaande tabel duidt de verschillende temperatuurbereiken van de airconditioner aan.

| Stand | Binnentemperatuur | Buitemperatuur |
|-----------|-------------------|----------------|
| Koelen | 18°C~32°C | -10°C~48°C |
| Verwarmen | 16°C~30°C | -10°C~24°C |

INHOUD

2 TIPS OM ENERGIE TE BESPAREN

3 BELANGRIJKE VEILIGHEIDSINSTRUCTIES

7 VOOR GEBRUIK

- 7 Onderdelen
- 8 Het gebruik van de afstandsbediening
- 9 - Batterijen plaatsen
- 9 - De afstandsbedieninghouder bevestigen.

10 BASISFUNCTIES

- 10 De kamer koelen
- 10 De kamer Verwarming
- 11 De kamer ventileren
- 11 Ventilatorsnelheid instellen
- 11 De richting van de luchtstroom instellen.
- 11 De timer instellen
- 11 - De huidige tijd instellen.
- 12 - De airco automatisch op een bepaald moment inschakelen.
- 12 - De airco automatisch op een bepaald moment uitschakelen.
- 12 - Timerfunctie uitschakelen
- 12 - Slaapmodus instellen

13 GEAVANCEERDE FUNCTIES

- 13 De kamertemperatuur snel behaaglijk maken
- 13 Binnenlucht filteren
- 13 - Automatisch schoonmaken
- 14 Automatische instelling
- 14 Automatisch omschakelen
- 14 Stille-modus
- 15 Energiecontrole-modus
- 15 Helderheid van de display
- 15 De airco bedienen zonder de afstandsbediening
- 16 Ionisator Zuiveringsfunctie

17 ONDERHOUD

- 18 Luchtfilter schoonmaken
- 18 Het reinigen van de 3M filter

19 PROBLEMEN VERHEL- PEN

- 19 Zelfdiagnose
- 19 Voordat u een service-aanvraag doet

VOOR GEBRUIK

Onderdelen

Eenheden binnen

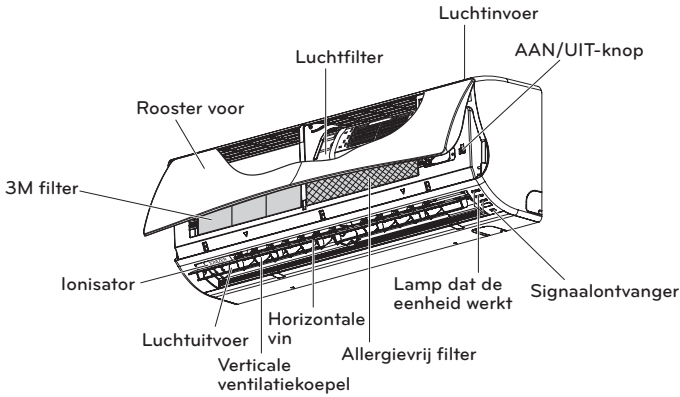

* De functie kan worden gewijzigd volgens een soort model.

! N.B.

Het aantal controlelampjes en hun positie kan variëren al naar gelang het model van de airco.

Eenheid buiten

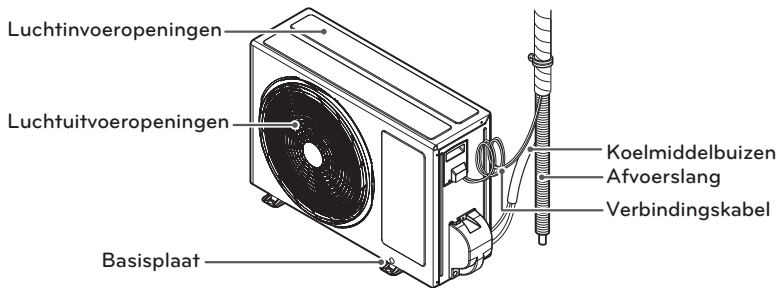

* De functie kan worden gewijzigd volgens een soort model.

Het gebruik van de afstandsbediening

Het is makkelijker om de airco te bedienen met de afstandsbediening.

Onder het klepje van de afstandsbediening zitten knopjes voor extra functies.

Draadloze afstandsbediening

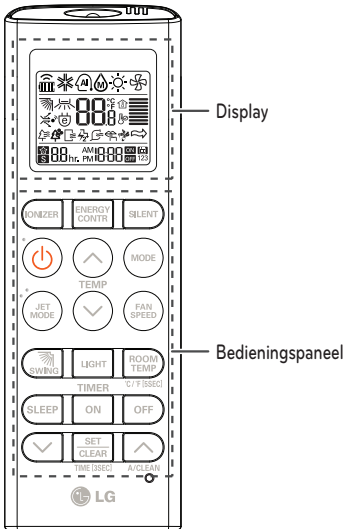

| Bedieningspaneel | Display | Omschrijving |
|------------------|---------|---|
| | | Ionisatorknop* : De Ionisator steriliseert de bacteriën in de lucht en andere schadelijke stoffen. |
| | | Automatische slaapmodus* : Stelt de automatische slaapmodus in. |
| | | Temperature adjustment buttons : Adjusts the room temperature when cooling and heating. |
| | - | Aan/Uit-knop : Zet het apparaat aan of uit. |
| | | Ventilatorsnelheid : Stelt de snelheid van de ventilator van de binnen-unit in. |
| | | Functieknop* : Stelt de functie in. Koelen (❄️) / Automatische functie of automatisch omschakelen (A) / Ontvochtiging (D) / Verwarming (☀️) / Luchtcirculatie (🌀) |
| | | Snelkoeling/snelverwarming* : Koelt of verwarmt de binnenlucht binnen een korte tijd. |
| | | Luchtstroomrichting : Stelt de richting van de luchtstroom verticaal of horizontaal in. |
| | | Temperatuurweergave : Laat de binnentemperatuur zien. Wijzigt de unit ook van °C naar °F indien gedurende 5 seconden ingedrukt. |
| | | Timer : Om de huidige tijd en de start- / stoptijd in te stellen. |
| | | Navigatie- en functieknoppen* : Voor het instellen van de tijd en andere speciale functies. Bedient de STILTE-modus/ Bedient E/Controle-modus/ Automatisch schoonmaken STILTE-modus en E/Controle zijn niet gelijktijdig beschikbaar. |
| | - | Set/clear : Voor het instellen of annuleren van functies. |
| | - | Resetknop : Om alle instellingen van de airco te resetten. |
| | - | LICHT-knop : Past de helderheid van het display van de binnen-unit aan. |

* Het kan zijn dat, afhankelijk van het model, bepaalde functies niet werken.

Batterijen plaatsen

Plaats de batterijen voor u de afstandsbediening gebruikt. Het te gebruiken type batterijen is AAA (1,5V).

- 1 Verwijder het batterijenklepje.

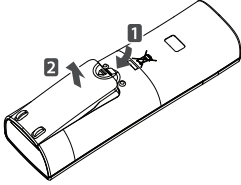

- 2 Plaats de nieuwe batterijen. Zorg ervoor + dat - de batterijen in de goede richting geplaatst worden.

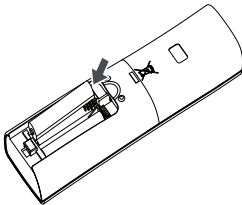

- 3 Bevestig het batterijenklepje.

! N.B.

Als de display van de afstandsbediening zwakker wordt dienen de batterijen te worden vervangen.

De afstandsbedieninghouder bevestigen.

Bevestig de afstandsbedieninghouder op een plaats waar geen direct zonlicht op valt.

- 1 Kies een veilige en makkelijk bereikbare plaats.
- 2 Verwijder de zelfklevende beschermingsfolie van de achterkant van de houder voor deze aan de muur te bevestigen.

- 3 Bevestig de houder door de 2 schroeven met een schroevendraaier stevig vast te draaien.

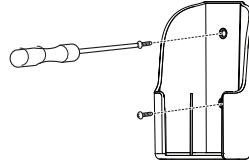

- 4 Plaats de afstandsbediening in de houder.

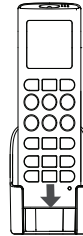

Gebruikshandleiding

Richt de afstandsbediening op de ontvanger aan de onderkant van de airco om hem te bedienen.

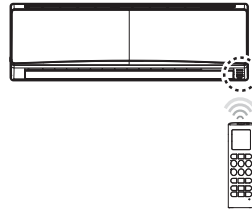



! N.B.

- Het kan zijn dat andere elektronische apparaten op de afstandsbediening reageren wanneer deze erop gericht is. Zorg ervoor dat de afstandsbediening goed op de airco gericht is.
- Om goed functioneren te waarborgen, dient u de zender en de ontvanger schoon te maken met een zachte doek.



BASISFUNCTIES

De kamer koelen

(Koelen)

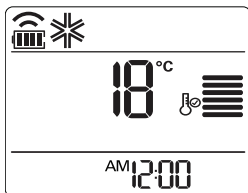
- 1 Druk op  om de airco in te schakelen.
- 2 Druk meermaals op  om koelen te selecteren.
- ❄️ staat in de display.





- 3 Druk op  of  om de gewenste temperatuur in te stellen.
- De temperatuur kan ingesteld worden tussen 18°C (64°F) ~30°C (86°F).

De kamer Verwarming

(Verwarming)

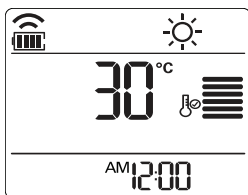
- 1 Druk op  om de airco in te schakelen.
- 2 Druk meermaals op  om Verwarming te selecteren.
- ☀️ staat in de display.



- 3 Druk op  of  om de gewenste temperatuur in te stellen.
- De temperatuur kan ingesteld worden tussen 16°C (60°F) ~30°C (86°F).

! N.B.



Apparaten met alleen koeling ondersteunen deze functie niet.

Luchtvochtigheid verlagen

(Ontvochtiging)

In deze modus wordt een te hoge luchtvochtigheid van de omgeving gecorrigeerd om schimmelplekken te voorkomen.

In deze modus worden de kamertemperatuur en de ventilatorsnelheid automatisch aangepast om een optimale luchtvochtigheid te behouden.

- 1 Druk op  om de airco in te schakelen.
- 2 Druk meermaals op  om de ontvochtiging te selecteren.
- 💧 staat in de display.

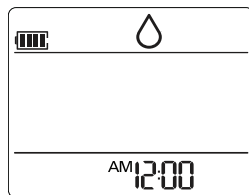



! N.B.

- In deze modus kan de kamertemperatuur niet ingesteld worden, daar deze automatisch aangepast wordt. De kamertemperatuur wordt niet weergegeven op de display.

De kamer ventileren (Ventilatie)

In deze modus wordt de lucht alleen gecirculeerd zonder de kamertemperatuur te wijzigen. De koelindicator gaat aan tijdens het ventileren.



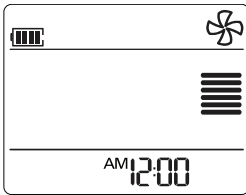

- 1 Druk op  om de airco in te schakelen.
- 2 Druk meermaals op  om de ventilatiestand te selecteren.
 -  staat in de display.





- 3 Druk op  om de ventilatorsnelheid in te stellen.

Ventilatorsnelheid instellen

- 1 Druk meermaals op  om de ventilatorsnelheid in te stellen.
 - Druk op  voor natuurlijke ventilatie. De snelheid van de ventilator wordt automatisch ingesteld.

| Opmerking | Snelheid |
|---|------------------|
|  | Hoog |
|  | Midden |
|  | Laag |
|  | Natuurlijke Wind |

De richting van de luchtstroom instellen.

- 1 Om de richting van de luchtstroom horizontaal in te stellen: druk meermaals op  om de gewenste richting in te stellen.
 - Kies  om de horizontale richting automatisch in te stellen.

! N.B.

- Verticale instelling van de luchtstroom is bij sommige modellen niet mogelijk.
- Het instellen van een willekeurige richting kan het apparaat beschadigen.
- Wanneer u de airco aanzet, start hij automatisch in de richting waarin de luchtstroom stond toen hij werd uitgezet, waardoor de richting mogelijk niet overeenkomt met de indicatie op de display van de afstandsbediening. Wanneer dit gebeurt, kunt u op  drukken om de richting weer in te stellen.



De timer instellen

U kunt de timerfunctie inschakelen om energie te besparen en om de airco efficiënter te gebruiken.

De huidige tijd instellen.

- 1 Druk op  en houd deze knop gedurende minstens 3 seconden vast.
 - Het AM/PM icoontje flinkt onder in de display.





- 1 Druk op  of  om de juiste minuten te kiezen.
- 2 Druk op  om de instelling te beëindigen.

De airco automatisch op een bepaald moment inschakelen.

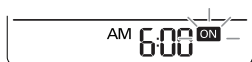
- 1 Druk op .
 - Het hieronder aangegeven icoontje flinkt onder in de display.





- 2 Druk op  of  om de juiste minuten te kiezen.
- 3 Druk op  om de instelling te beëindigen.



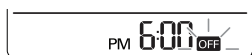

De airco automatisch op een bepaald moment uitschakelen.

- 1 Druk op .
 - Het hieronder aangegeven icoontje flinkt onder in de display.









- 2 Druk op  of  om de juiste minuten te kiezen.
- 3 Druk op  om de instelling te beëindigen.

Timerfunctie uitschakelen

- 1 Druk op  of  om de uit te schakelen timerfunctie te selecteren.
- 2 Druk op .
 - Om alle timerfuncties uit te schakelen, drukt u op .

Slaapmodus instellen

Gebruik de slaapmodus om de airco automatisch uit te schakelen wanneer u gaat slapen.

- 1 Druk op  om de airco in te schakelen.
- 2 Druk op .
- 3 Druk op  of  om het juiste uur te kiezen (tot maximaal 7 uur).
- 4 Druk op  om de instelling te beëindigen.
 -  staat in de display tijdens slaapmodus.

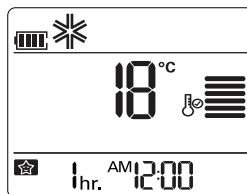

! N.B.



In koelings- of ontvochtigingsmodus wordt de temperatuur automatisch 1°C verhoogd na 30 minuten, en nogmaals 1°C verhoogd na weer 30 minuten voor een comfortabele slaap. De temperatuur wordt met maximaal 2°C verhoogd vanaf de ingestelde temperatuur.

GEAVANCEERDE FUNCTIES

De airco heeft ook enkele geavanceerde functies.

De kamertemperatuur snel be- haaglijk maken (snelkoeling/snelverwarming)

In deze modus wordt de kamertemperatuur in de zomer snel omlaag of in de winter snel omhoog gebracht.

- 1 Druk op  om de airco in te schakelen.
- 2 Druk op .

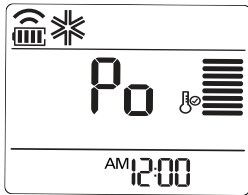

- In snelkoelingsmodus blaast de airco gedurende 30 minuten zo veel mogelijk lucht van 18°C (64°F) uit.
- In snelverwarmingsmodus blaast de airco gedurende 30 minuten zo veel mogelijk lucht van 30°C (86°F) uit.



! N.B.

- In luchtcirculatiemodus, automatische modus of automatische overschakelingsmodus kan deze functie niet gebruikt worden.
- Het kan zijn dat, afhankelijk van het model, deze functie niet werkt.

Binnenlucht filteren

Automatisch schoonmaken

Tijdens het koelen of het ontvochtigen ontstaat er vocht in de airco. Gebruik de automatische schoonmaakfunctie om dit vocht te elimineren.

- 1 Druk op  om de airco in te schakelen.
 - 2 Druk op .
-  staat in de display.

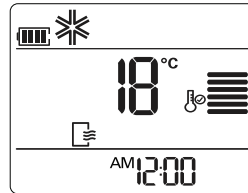

- Wanneer u de airco uitzet, blijft de ventilator 30 minuten draaien om de airco van binnen schoon te maken.

! N.B.

Sommige knoppen kunnen niet worden gebruikt terwijl de airco met het automatisch schoonmaken bezig is.

Automatische instelling (Artificiële Intelligentie)

Modellen met alleen koeling

In deze modus worden de ventilatorsnelheid en de temperatuur automatisch ingesteld gebaseerd op de kamertemperatuur.

- 1 Druk op om de airco in te schakelen.
- 2 Druk meermaals op om automatische instelling te selecteren.
- 3 Druk op of om de gewenste instelling te kiezen als de gewenste temperatuur hoger of lager dan de huidige kamertemperatuur is.

| Code | Omschrijving |
|------|------------------------------|
| 2 | Koelen |
| 1 | Licht koelen |
| 0 | Huidige temperatuur behouden |
| -1 | Licht verwarmen |
| -2 | Verwarmen |

! N.B.

- In deze modus kan de ventilatorsnelheid niet worden ingesteld, maar u kunt wel automatische rotatie van de blaasrichting instellen.
- Het kan zijn dat, afhankelijk van het model, deze functie niet werkt.

Automatisch omschakelen

In deze modus stelt de airco de modus automatisch in om de ingestelde temperatuur $\pm 2^{\circ}\text{C}$ te behouden.

- 1 Druk op om de airco in te schakelen.
- 2 Druk meermaals op om Automatisch omschakelen te selecteren.
- staat in de display.

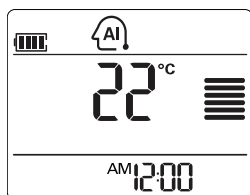

- 3 Druk op of om de gewenste temperatuur in te stellen.
- De temperatuur kan ingesteld worden tussen 18°C (64°F) $\sim 30^{\circ}\text{C}$ (86°F).
- 4 Druk meermaals op om de ventilatorsnelheid in te stellen.

! N.B.

Het kan zijn dat, afhankelijk van het model, deze functie niet werkt.

Stilte-modus

Deze modus is om mogelijke klachten van de bureu te voorkomen, door het geluid van de buiten-units te verminderen. De geluidsdruk in de koelings- of verwarmingsmodus van de buiten unit is met 3dB afgenomen in vergelijking met het gemeten geluid.

- 1 Druk op om aan te zetten.
- 2 Druk op .
- wordt op het display getoond.

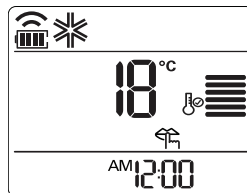

De functie Stilte-modus is beschikbaar bij de onderstaande temperaturen

- Koeling – mogelijk temperatuurbereik: Binnen 18°C (64°F) $\sim 30^{\circ}\text{C}$ (86°F), Buiten 18°C (64°F) $\sim 43^{\circ}\text{C}$ (109°F).
- Verwarming – mogelijk temperatuurbereik: Binnen 16°C (60°F) $\sim 30^{\circ}\text{C}$ (86°F), Buiten 6°C (43°F) $\sim 24^{\circ}\text{C}$ (75°F).

! N.B.

- Instelling is alleen beschikbaar als het apparaat aan staat
De Stilte-modus en E/Controle zijn niet gelijktijdig beschikbaar. Als er in de Stilte-modus op E/Controle gedrukt wordt, wordt de Stilte-modus opgeheven en start de E/Controle.
- De capaciteit kan afnemen wanneer de buiten unit in de stilmodus staat.
- Deze functie kan niet gebruikt worden in de Ventilator, Vochtigheid modus.

Energiecontrole-modus

Deze modus geeft energiebesparing. (Instelling is beschikbaar tijdens het koelen)

Ingangsstap 1 : Het stroomverbruik in de koelingsmodus is met 20% afgenomen in vergelijking met de gemeten capaciteit.

Ingangsstap 2 : Het stroomverbruik in de koelingsmodus is met 40% afgenomen in vergelijking met de gemeten capaciteit.

- 1 Druk op  om aan te zetten.
- 2 Druk op .
 -  wordt op het display getoond.

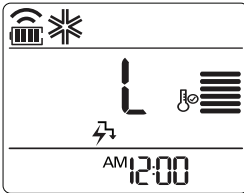

Ingangsstap 1

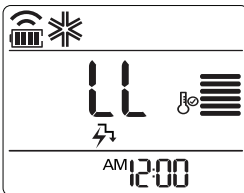

Ingangsstap 2

De functie Energiecontrole-modus is beschikbaar bij de onderstaande temperaturen

- Koeling – mogelijk temperatuurbereik: Binnen 18°C (64°F) ~ 30°C (86°F), Buiten 21°C (69.8°F) ~ 32°C (89.6°F)
- Verwarming – mogelijk temperatuurbereik: Binnen 16°C (60°F) ~ 30°C (86°F), Buiten 6°C (43°F) ~ 24°C (75°F).

! N.B.

- In de Koeling modus kan deze functie gebruikt worden.
- Telkens als er op de draadloze afstandsbediening op E/Controle gedrukt wordt, worden Stap 1, Stap 2 en functies vrijgegeven herhaald en afgewisseld. De gevraagde temperatuur verschijnt gedurende 5 sec.
- De capaciteit kan afnemen wanneer de buiten unit in de stilmodus staat.

Helderheid van de display

U kunt de helderheid van de display van de binnen-unit instellen.

- 1 Druk meermaals op  tot u de gewenste helderheid hebt bereikt.

De airco bedienen zonder de afstandsbediening

U kunt de aan/uit-knop op de binnen-unit gebruiken om de airco te bedienen wanneer de afstandsbediening niet beschikbaar is. De ventilatorsnelheid wordt in de hoogste stand gezet.

- 1 Open de kap.
 - Trek beide zijanten van de kap voorzichtig omhoog.

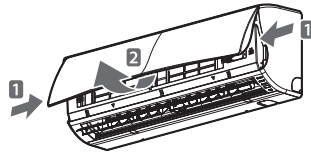

* De functie kan worden gewijzigd volgens een soort model.

- 2 Druk op de Aan-/Uit-knop

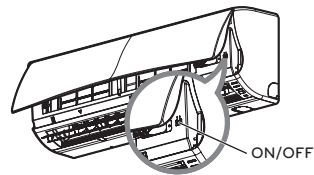

* De functie kan worden gewijzigd volgens een soort model.

- Voor modellen met koeling en verwarming is de manier van instellen anders, afhankelijk van de kamertemperatuur.

| Kamertemp. | Temp. inst. | Modus |
|--------------------------|-------------|--------------|
| Onder 21°C | 24°C | Verwarmen |
| Boven 21°C en onder 24°C | 23°C | Ontvochtigen |
| Boven 24°C | 22°C | Koelen |

- Voor modellen met alleen koeling, wordt de temperatuur op 22°C ingesteld.

De airco automatisch opnieuw opstarten

Wanneer de airco weer aangaat na een stroomstoring, herstelt deze functie de vorige instellingen. Deze functionaliteit is een standaardinstelling.

Automatisch opeieuw starten

- 1 Open de kap.
 - Trek beide zijkanalen van de kap voorzichtig omhoog.

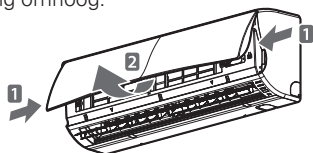

- * De functie kan worden gewijzigd volgens een soort model.

- 2 Druk op de Aan-/Uit-knop en houd deze 6 seconden lang ingedrukt.
 - Het apparaat piept tweemaal en het lampje knippert 6 keer.

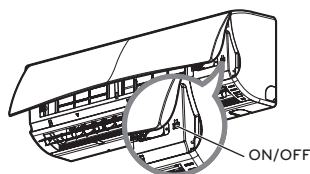

- * De functie kan worden gewijzigd volgens een soort model.

- Om deze functie weer in te schakelen, drukt u op de Aan-/Uit-knop en houdt deze 6 seconden lang ingedrukt. Het apparaat piept tweemaal en het lampje knippert 4 keer.

! N.B.

Als u de Aan-/Uit-knop 3 tot 5 seconden vasthoudt in plaats van 6 seconden, zal het apparaat een testmodus starten. In de testmodus blaast het apparaat 18 minuten lang zo veel mogelijk koele lucht uit alvorens naar de standaardinstelling terug te keren.

Ionisator Zuiveringsfunctie

Ion-deeltjes van de door LG ontwikkelde ionisator steriliseren de bacteriën in de lucht en andere schadelijke stoffen.

- 1 Druk op om de airco in te schakelen.
- 2 Druk op .
 - staat in de display.

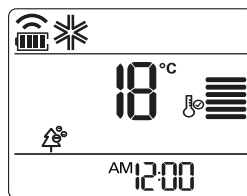

! N.B.

- U kunt deze functie inschakelen door op te drukken zonder de airco eerst aan te zetten.
- Het kan zijn dat, afhankelijk van het model, deze functie niet werkt.
- Raak de ionisator niet aan als deze in werking is.

ONDERHOUD

Indien de airconditioner gedurende een langere tijd niet gebruikt wordt, maak de airconditioner dan droog om hem in de beste staat te bewaren.

- 1 Maak de airconditioner zorgvuldig droog door hem gedurende 3 tot 4 uur in de ventilatormodus te laten draaien en haal vervolgens de stekker uit het stopcontact. Er kan interne schade optreden als vocht in de componenten achterblijft.
- 2 Voordat u de airconditioner opnieuw gebruikt, maak de componenten aan de binnenkant van de airconditioner dan weer droog door 3 tot 4 uur de ventilatormodus aan te zetten. Dit helpt geurtjes te verwijderen die zich hebben kunnen ontwikkelen uit vochtigheid.

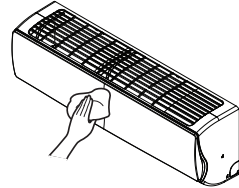

Maak het apparaat regelmatig schoon om een optimale werking te garanderen en om eventuele defecten te voorkomen.

* Afhankelijk van het model kan dit onderdeel afwezig zijn.

* De functie kan worden gewijzigd volgens een soort model.

| Type | Beschrijving | Interval |
|-----------------|---|------------------|
| Luchtfilter | Zie "Luchtfilter schoonmaken". | 2 weken |
| 3M filter | ZIE "3M filter schoonmaken" | 1 maand |
| Ionisator | Zie "De Ionisator schoonmaken" | 6 maanden |
| Eenheden binnen | Maak de binnen-unit schoon met een zachte droge doek. | Regelmatig |
| | Maak de condensaat-afvoerpijp | Iedere 4 maanden |
| | Maak de condensaat-vat schoon | Eenmaal per jaar |
| | Maak de warmtewisselaar zorgvuldig schoon. | Eenmaal per jaar |
| | Vervang de batterijen van de afstandsbediening. | Eenmaal per jaar |
| Eenheid buiten | Gebruik stoom om de spiraal van de warmtewisselaar en de lamellen schoon te maken. (raadpleeg een deskundige) | Regelmatig |
| | Reinig de ventilator | Eenmaal per jaar |
| | Maak de condensaat-vat schoon | Eenmaal per jaar |
| | Controleer of alle onderdelen van de ventilator stevig vastgemaakt zijn. | Eenmaal per jaar |
| | Controleer elektrische componenten met luchtjets | Eenmaal per jaar |
| | Maak de elektrische componenten met lichtstralen schoon. | Eenmaal per jaar |

NEDERLANDS

! LET OP

- Schakel het apparaat uit en trek de stekker uit het stopcontact voordat u onderhoud pleegt; doet u dit niet dan bestaat er een risico op elektrische schokken.
- Gebruik nooit water warmer dan 40°C om de filters te reinigen. Dit kan namelijk vervormingen of verkleuringen veroorzaken.
- Gebruik nooit vluchtige stoffen voor het reinigen van de filters. Deze kunnen de oppervlakken van het filter beschadigen.
- Was het 3M filter niet met water, dit kan het filter beschadigen.

! N.B.

- De locatie en vorm van de filters kan, afhankelijk van de modellen, verschillen.
- Maak de warmtewisselaar van de buiten-unit regelmatig schoon. Vuil dat zich in de warmtewisselaar ophoopt kan de efficiëntie van het apparaat verlagen waardoor het energieverbruik stijgt.

De Ionisator schoonmaken

- Zet het apparaat uit en haal de stekker uit het stopcontact.
 - Gebruik een droog wattenstaafje om stof te verwijderen.
- N.B. : Het kan zijn dat de Ionisator niet bij sommige modellen zit.

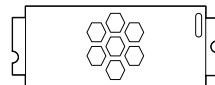
**Luchtfilter schoonmaken**

Maak het luchtfilter om de week schoon, of vaker indien nodig.

- 1 Schakel het apparaat uit en trek de stekker uit het stopcontact.
- 2 Open de kap.
 - Trek beide zijanten van de kap voorzichtig omhoog.

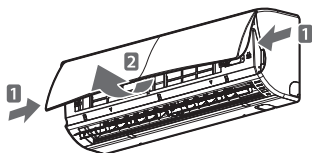

* De functie kan worden gewijzigd volgens een soort model.

- 3 Pak de knop van het luchtfilter vast, trek deze licht omhoog en verwijder het filter.

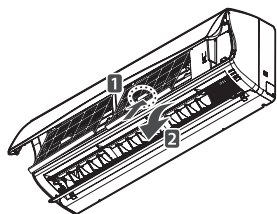

* De functie kan worden gewijzigd volgens een soort model.

- 4 Reinig het filter met een stofzuiger of met warm water.
 - Als het stof lastig te verwijderen is, kunt u het filter reinigen met lauw water en afwasmiddel.
- 5 Laat het filter in de schaduw drogen.

Het reinigen van de 3M filter

- 1 Schakel het apparaat uit en trek de stekker uit het stopcontact.
- 2 Open de kap en verwijder het luchtfilter (zie "Luchtfilter schoonmaken").
- 3 Verwijder het 3M filter.

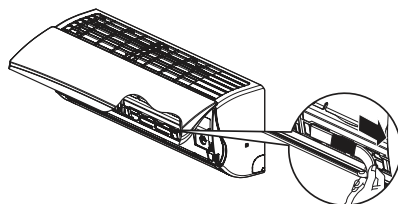

* De functie kan worden gewijzigd volgens een soort model.

- 4 Gebruik een stofzuiger om het stof te verwijderen. Was het 3M filter niet met water, dit kan het filter beschadigen.

! N.B.

- Wij adviseren het 3M filter iedere 6 maanden te vervangen.
- De locatie van de filters kan, afhankelijk van de modellen, verschillen.
- Als u meer filters nodig heeft, neem dan contact op met de klantenservice van LG. (Raadpleeg de garantiekaart)

PROBLEMEN VERHELPEN

Zelfdiagnose

Dit apparaat heeft een ingebouwde zelfdiagnose-functie. Als er een fout optreedt, zal het lampje van de binnen-unit knipperen met een interval van 2 seconden. Wanneer dit gebeurt, dient u contact op te nemen met uw dealer of servicecentrum.

Voordat u een service-aanvraag doet

Controleer het volgende voordat u contact opneemt met uw servicecentrum. Als het probleem zich nog steeds voordoet, kunt u contact opnemen met uw servicecentrum.

| Probleem | Mogelijke oorzaken | Oplossing |
|--|---|--|
| Er komt een brandlucht of een vreemd geluid uit het apparaat. | - | Schakel de airco uit, trek de stekker uit het stopcontact en neem contact op met uw servicecentrum. |
| Er lekt water uit de binnen-unit, zelfs wanneer de luchtvochtigheid laag is. | | |
| De stroomkabel is beschadigd of wordt ongebruikelijk warm. | | |
| Een knop, een beveiliging, de aarding of een zekering werkt niet goed. | | |
| De airco doet het niet. | De stekker zit niet in het stopcontact. | Controleer of de stekker in het stopcontact zit. |
| | Er is een zekering door-geslagen of de aardle-schakelaar is gesprongen. | Vervang de zekering of controleer of controleer de aardlekschakelaar. |
| | Er is een stroomstoring. | Schakel de airco uit als zich een stroomstoring voordoet. Wacht 3 minuten na het herstellen van de stroomvoorziening voordat u de airco weer inschakelt. |
| | Het voltage is te hoog of te laag. | Controleer de aardlekschakelaar. |
| | De airco is na een be-paalde tijd automatisch uitgegaan. | Druk nogmaals op de Aan-/Uit-knop. |

| Probleem | Mogelijke oorzaken | Oplossing |
|--|---|---|
| De airco genereert geen koele lucht. | De luchtstroom is niet correct. | Zorg ervoor dat de voorkant van de airco niet geblokkeerd wordt door een zonwering, gordijn of meubel. |
| | Het luchtfilter is vies. | Maak het luchtfilter om de week schoon. Zie "Luchtfilter schoonmaken" voor meer informatie. |
| | De kamertemperatuur is te hoog. | In de zomer kan het enige tijd duren voor de binnenlucht koel wordt. Gebruik in dit geval de snelkoelen-modus om de binnenlucht snel te koelen. |
| | Koude lucht ontsnapt uit de kamer. | Zorg ervoor dat er geen koude lucht uit de kamer ontsnapt door ventilatiegaten. |
| | De ingestelde temperatuur is hoger dan de kamertemperatuur. | Stel de gewenste temperatuur in zodat deze lager is dan de kamertemperatuur. |
| | Er is een warmtebron dichtbij de airco. | Gebruik geen warmtebronnen zoals een elektrische oven of een gasbrander terwijl de airco in gebruik is. |
| | Luchtcirculatiemodus is ingeschakeld. | In luchtcirculatiemodus blaast de airco lucht rond zonder deze te koelen of verwarmen. Stel de modus in op koeling. |
| De ventilatorsnelheid kan niet ingesteld worden. | Automatische modus, snelkoelen, snelverwarmen of ontvochtigingsmodus is ingeschakeld. | In sommige modi, zoals snelkoelen, snelverwarmen of ontvochtigen, kan de ventilatorsnelheid niet worden aangepast. Selecteer een modus waarin u de ventilatorsnelheid wel kunt aanpassen. |
| De temperatuur kan niet ingesteld worden. | Luchtcirculatiemodus, snelkoelen of snelverwarmen is ingeschakeld. | In sommige modi, zoals luchtcirculatie, snelkoelen of snelverwarmen, kan de temperatuur niet worden ingesteld. Selecteer een modus waarin u de temperatuur wel kunt aanpassen. |



PODRĘCZNIK UŻYTKOWNIKA KLIMATYZATOR

Przed instalacją i uruchomieniem klimatyzatora pokojowego proszę dokładnie przeczytać cały podręcznik użytkownika.

TYP : ŚCIENNE

POLSKI

WSKAZÓWKI DOT. OSZCZĘDNOŚCI ENERGII

Poniżej znajdują się wskazówki, dzięki którym można zminimalizować zużycie energii w czasie użytkowania klimatyzatora. Stosując się do poniższych instrukcji, będziesz używał klimatyzator w sposób bardziej wydajny.

- Nie wychładzaj nadmiernie wnętrza. Może to być szkodliwe dla twojego zdrowia i może spowodować większe zużycie energii elektrycznej.
- W czasie pracy klimatyzatora zasłoń okna przed dostępem promieni słonecznych za pomocą żaluzji, rolet lub zasłon.
- Trzymaj drzwi i okna szczelnie zamknięte w czasie pracy klimatyzatora.
- Ustaw kierunek przepływu powietrza pionowo lub poziomo, aby zapewnić cyrkulację powietrza w pomieszczeniu.
- Zwiększ prędkość wentylatora, aby szybko schłodzić lub podgrzać powietrze w pomieszczeniu w krótkim czasie.
- Regularnie otwieraj okna w celu wentylacji, ponieważ jakość powietrza w pomieszczeniu może ulec pogorszeniu, gdy klimatyzator pracuje przez wiele godzin.
- Czyść filtr powietrza co 2 tygodnie. Kurz i zanieczyszczenia nagromadzone w filtrze mogą blokować przepływ powietrza lub osłabiać funkcję chłodzenia / odwilżania.

Aby zawsze pamiętać

Jeśli w celu skorzystania z gwarancji konieczne jest przedstawienie dowodu zakupu, tutaj proszę zszywaczem przymocować paragon. Proszę zanotować tutaj numer model i numer seryjny urządzenia:

Numer modelu:

Numer seryjny:

Dane te znajdują się na naklejce z boku urządzenia.

Miejsce zakupu (dystybutor):

Data zakupu:

WAŻNE INSTRUKCJE DOT. BEZPIECZEŃSTWA

PRZECZYTAĆ WSZYSTKIE INSTRUKCJE PRZED ROZPOCZĘCIEM UŻYTKOWANIA URZĄDZENIA.

Zawsze postępuj zgodnie z poniższymi zaleceniami, aby uniknąć niebezpiecznych sytuacji i zapewnić najlepsze osiągnięcia urządzenia.

! OSTRZEŻENIE

Ignorowanie wskazówek, oznaczonych w ten sposób, może doprowadzić do poważnych obrażeń lub śmierci.

! OSTROŻNIE

Ignorowanie wskazówek, oznaczonych w ten sposób, może doprowadzić do mniejszych obrażeń lub uszkodzenia urządzenia.

! OSTRZEŻENIE

- Instalacja lub naprawy wykonywane przez niewykwalifikowane osoby może spowodować zagrożenie dla siebie i innych.
- Urządzenie powinno być zainstalowane zgodnie z krajowymi przepisami elektrycznymi.
- Jeśli przewód zasilający ulegnie uszkodzeniu, musi zostać wymieniony przez producenta, przedstawiciela autoryzowanego serwisu lub wykwalifikowaną osobę w celu uniknięcia zagrożenia.
- Informacje zawarte w instrukcji obsługi są przeznaczone dla wykwalifikowanego technika serwisowego, zaznajomionego z procedurami bezpieczeństwa i wyposażonego w odpowiednie narzędzia i przyrządy pomiarowe.
- Niezrozumienie lub nieprzestrzeganie wszystkich instrukcji w tym podręczniku może doprowadzić do niesprawności urządzenia, uszkodzenia mienia, obrażeń i/lub śmierci.
- Gdy kabel zasilający ma być wymieniony, jego wymiana może być wykonywane tylko przez autoryzowany personel przy użyciu wyłącznie oryginalnych części zamiennych.

Instalacja

- Użyj standardowego przerywacza obwodu i bezpiecznika zgodnego z danymi znamionowymi klimatyzatora. Nie przestrzeganie tego może spowodować porażenie prądem lub uszkodzenie urządzenia.
- Skontaktuj się z autoryzowanym serwisem w czasie instalacji lub przenoszenia klimatyzatora. Nie przestrzeganie tego może spowodować poważne obrażenia lub uszkodzenie urządzenia.
- Zawsze należy używać wtyczki i gniazdka ze złączem uziemienia. Nie przestrzeganie tego może spowodować porażenie prądem lub uszkodzenie urządzenia.
- Należy dokładnie zamocować panel i pokrywą skrzynki sterującej. Nie przestrzeganie tego może spowodować wybuch lub pożar.
- Zainstaluj dedykowane gniazdko elektryczne i przerywacz obwodu przed użyciem klimatyzatora. Nie przestrzeganie tego może spowodować porażenie prądem lub uszkodzenie urządzenia.
- Użyj standardowego przerywacza obwodu i bezpiecznika zgodnego z danymi znamionowymi klimatyzatora. Nie przestrzeganie tego może spowodować porażenie prądem lub uszkodzenie urządzenia.
- Nie należy przerabiać ani wydłużać przewodu zasilającego. Jeśli kabel zasilania ma rysy albo zdartą lub uszkodzoną izolację, musi być wymieniony. Może to spowodować porażenie elektryczne lub pożar.
- Zachowaj ostrożność w czasie odpakowywania i instalowania klimatyzatora. Nie przestrzeganie tego może spowodować poważne obrażenia lub uszkodzenie urządzenia.
- Nie instaluj klimatyzatora na niestabilnej powierzchni lub w miejscu, gdzie mógłby spaść. Może to spowodować śmierć, poważne obrażenia lub uszkodzenie urządzenia.
- Używanie łatwopalnego gazu (azot) do inspekcji wycieku oraz oczyszczanie powietrza za pomocą sprężonego powietrza lub gazu palnego może spowodować pożar lub wybuch.

Praca

- Nie należy pozostawiać włączonego klimatyzatora na długi czas, gdy wilgotność jest bardzo wysoka a drzwi lub okna pozostają otwarte. Nie przestrzeganie tego może spowodować uszkodzenie urządzenia.
- Upewnij się, że kabel zasilania nie może być pociągnięty lub uszkodzony w czasie pracy klimatyzatora. Nie przestrzeganie tego może spowodować pożar, porażenie prądem lub uszkodzenie urządzenia.
- Nie należy umieszczać ciężkich przedmiotów na kablu zasilającym. Może to spowodować porażenie prądem lub uszkodzenie urządzenia.
- Nie włączać lub wyłączać klimatyzatora poprzez przyłączenie lub odłączenie wtyczki zasilającej. Może to spowodować porażenie elektryczne lub pożar.
- Nie należy dotykać, obsługiwać ani naprawiać urządzenia mokrymi rękami. Może to spowodować porażenie prądem lub uszkodzenie urządzenia.
- Nie należy umieszczać grzejników ani urządzeń grzewczych w pobliżu kabla zasilającego. Może to spowodować pożar, porażenie prądem lub uszkodzenie urządzenia.
- Nie należy dopuszczać do zalania wnętrza klimatyzatora wodą. Może to spowodować pożar lub wybuch.
- Nie pozostawiać substancji palnych, takich jak benzyna, benzen, lub rozpuszczalnik, w pobliżu klimatyzatora. Może to spowodować pożar lub wybuch.
- Nie używać klimatyzatora przez zbyt długi okres czasu w małym pomieszczeniu bez wentylacji. Regularnie wentylować pomieszczenie. Nie przestrzeganie tego może spowodować wybuch lub pożar.
- W przypadku wycieku gazu dokładnie wywietrzyć pomieszczenie przed uruchomieniem klimatyzatora. Nie przestrzeganie tego może spowodować wybuch lub pożar.
- Odłączyć wtyczkę zasilania w przypadku gdy z klimatyzatora wydobywa się niepokojący hałas, zapach lub dym. Nie przestrzeganie tego może spowodować wybuch lub pożar.
- Zatrzymać pracę i zamknąć okno w przypadku burzy lub huraganu. Jeżeli jest to możliwe, usunąć produkt z okna zanim nadciągnie huragan.
- Skontaktować się z autoryzowanym centrum serwisowym, jeżeli doszło do zalania klimatyzatora w czasie powodzi. Nie przestrzeganie tego może spowodować wybuch lub pożar.
- Należy zachować ostrożność, aby woda nie dostała się do produktu.
- Zapewnić odpowiednią wentylację w czasie gdy klimatyzator i urządzenie grzewcze pracują równocześnie. Nie przestrzeganie tego może spowodować pożar, poważne obrażenia lub uszkodzenie urządzenia.
- Wyłączyć główny wyłącznik zasilania i odłączyć wtyczkę zasilającą przed rozpoczęciem czyszczenia lub naprawy klimatyzatora. Nie przestrzeganie tego może spowodować śmierć, poważne obrażenia lub uszkodzenie urządzenia.
- Odłączyć wtyczkę zasilającą, jeżeli klimatyzator nie jest używany przez dłuższy okres czasu. Nie przestrzeganie tego może spowodować uszkodzenie urządzenia.
- Nie należy umieszczać żadnych przedmiotów na klimatyzatorze. Może to spowodować awarię urządzenia.
- W celu wyczyszczenia wnętrza urządzenia, należy skontaktować się ze sprzedawcą lub autoryzowanym serwisem. Nie wolno stosować agresywnych detergentów, które powodują korozję lub uszkodzenie urządzenia. Detergenty agresywne mogą być także przyczyną usterek urządzenia, pożaru lub porażenia prądem.
- To urządzenie nie jest przeznaczone do użytku przez osoby (w tym dzieci) o ograniczonej zdolnościach fizycznych, czuciowych lub psychicznych lub niemające doświadczenia i wiedzy, chyba że będą one nadzorowane lub zostaną poinstruowane na temat korzystania z tego urządzenia przez osobę odpowiedzialną za ich bezpieczeństwo.
- Nie należy umożliwiać dzieciom zabawy urządzeniem.

OSTROŻNIE

Instalacja

- Upewnij się, czy nie ma wycieku czynnika chłodniczego po instalacji lub naprawie klimatyzatora. Nie przestrzeganie tego może spowodować uszkodzenie urządzenia.
- Zainstaluj odpowiednio przewód odpływu skroplin. Nie przestrzeganie tego może spowodować uszkodzenie urządzenia.
- Przy instalacji produktu należy zachować wypoziomowanie.
- Jednostkę zewnętrzną należy zainstalować w miejscu, gdzie jej hałas ani wyrzucane powietrze nie będą przeszkadzać sąsiadom. Nie przestrzeganie tego może spowodować konflikt z sąsiadami.
- Sprzęt powinny przenosić min. 2 osoby lub wózek widłowy. Może to spowodować poważne obrażenia.
- Nie należy instalować urządzenia w miejscu, gdzie może być ono narażone na bezpośredni wiatr morski (kroplek stoney wody). Może to spowodować awarię urządzenia.

Praca

- Nie wystawiać ludzi, zwierząt ani roślin na zimny lub gorący podmuch powietrza z klimatyzatora. Może to spowodować poważne obrażenia.
- Nie należy używać urządzenia do celów specjalnych, takich jak przechowywanie żywności, dzieł sztuki itp. Jest to klimatyzator powszechnego użytku, nie precyzyjny system klimatyzacyjny. Może to spowodować śmierć, porażenie elektryczne lub pożar.
- Nie należy blokować wlotu ani wylotu powietrza. Może to spowodować wybuch lub awarię urządzenia.
- Nie używać silnych środków czyszczących lub rozpuszczalników w czasie czyszczenia klimatyzatora, ani nie spryskiwać go wodą. Użyć miękkiej ściereczki. Może to spowodować poważne obrażenia lub uszkodzenie urządzenia.
- Nigdy nie dotykać metalowych części klimatyzatora po wyjęciu filtra powietrza. Może to spowodować poważne obrażenia lub uszkodzenie urządzenia.
- Nie należy umieszczać ciężkich przedmiotów na klimatyzatorze. Może to spowodować awarię urządzenia.
- Po czyszczeniu filtr należy zawsze poprawnie zamocować. Filtr należy czyścić co dwa tygodnie lub częściej, jeśli występuje taka potrzeba.
- Nie należy wsadzać rąk ani innych przedmiotów do wlotu ani wylotu powietrza podczas pracy urządzenia. Może to spowodować porażenie prądem elektrycznym.
- Nie należy pić skroplin odprowadzonych z urządzenia. Może to spowodować poważne komplikacje zdrowotne.
- Użyć stabilnego stoliku lub drabiny podczas czyszczenia lub prowadzenia konserwacji klimatyzatora na wysokości. Nie przestrzeganie tego może spowodować poważne obrażenia lub uszkodzenie urządzenia.
- Nie mieszać baterii pilota zdalnego sterowania z bateriami innego typu oraz nie mieszać baterii nowych ze zużytymi. Nie przestrzeganie tego może spowodować uszkodzenie urządzenia.
- Nie należy ładować ani rozbiierać baterii. Nie przestrzeganie tego może spowodować wybuch, pożar lub poważne obrażenia.
- Zaprzestać używania pilota zdalnego sterowania w przypadku wycieku baterii. Jeżeli ciecz z wycieku baterii dostała się na ubranie lub skórę, umyć ją czystą wodą. Nie przestrzeganie tego może być przyczyną poważnych obrażeń.
- W przypadku połknięcia cieczy z wycieku baterii, przepłukać starannie usta i skontaktować się z lekarzem. Nie przestrzeganie tego może być przyczyną poważnych komplikacji zdrowotnych.

Zakresy pracy

Poniższa tabela podaje zakresy temperatury w których może pracować klimatyzator.

| Tryb | Temperatura wewnętrzna | Temperatura zewnętrzna |
|------------|------------------------|------------------------|
| Chłodzenie | 18°C~32°C | -10°C~48°C |
| Ogrzewanie | 16°C~30°C | -10°C~24°C |

SPIS TREŚCI

2 WSKAZÓWKI DOT. OSZCZĘDNOŚCI ENERGI

3 WAŻNE INSTRUKCJE DOT. BEZPIECZEŃSTWA

7 PRZED UŻYCIEM

- 7 Składniki
- 8 Korzystanie z pilota
- 9 - Wkładanie baterii
- 9 - Instalowanie uchwytu pilota zdalnego sterowania

10 FUNKCJE PODSTAWOWE

- 10 Chłodzenie pomieszczenia
- 10 Ogrzewanie pomieszczenia
- 10 Usuwanie wilgoci
- 11 Przewietrzanie pomieszczenia
- 11 Ustawianie prędkości wentylatora
- 11 Ustawianie kierunku przepływu powietrza
- 11 Ustawianie timera
- 11 - Ustawianie aktualnego czasu
- 12 - Automatycznie włączanie klimatyzatora w ustawionym czasie
- 12 - Automatycznie wyłączanie klimatyzatora w ustawionym czasie
- 12 - Anulowanie ustawienia timera
- 12 - Ustawianie trybu zasypiania

13 FUNKCJE ZAAWANSOWANE

- 13 Szybka zmiana temperatury w pomieszczeniu
- 13 Oczyszczanie powietrza w pomieszczeniu
- 13 - Automatyczne czyszczenie
- 14 Praca Auto
- 14 Automatyczne przełączanie
- 14 Stille-modus
- 15 Energiecontrole-modus
- 15 Jasność wyświetlacza
- 15 Obsługa klimatyzatora bez pilota
- 16 Automatycznie ponowne uruchomienie klimatyzatora
- 16 Funkcja oczyszczania urządzenia Jonizator

17 KONSERWACJA

- 18 Czyszczenie filtra powietrza
- 18 Czyszczenie 3M filtr

19 ROZWIĄZYWANIE PROBLEMÓW

- 19 Funkcja samo-diagnostyki
- 19 Przed wezwaniem serwisu

PRZED UŻYCIEM

Składniki

Jednostki wewnętrzne klimatyzatorów

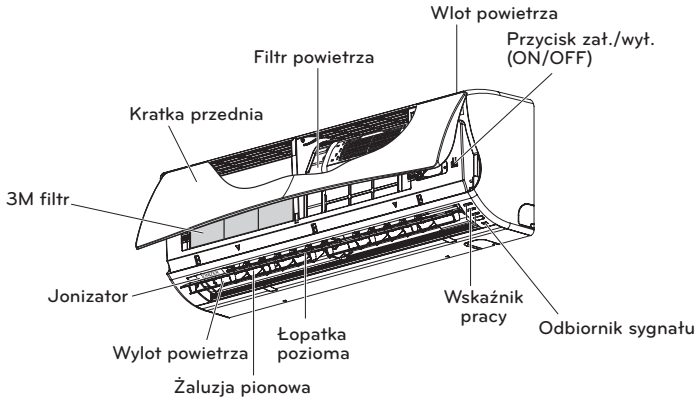

* Funkcja ta może ulec zmianie w zależności rodzaju modelu.

! UWAGA

Liczba i rozmieszczenie wskaźników pracy może się różnić w zależności od modelu klimatyzatora.

Jednostka zewnętrzna

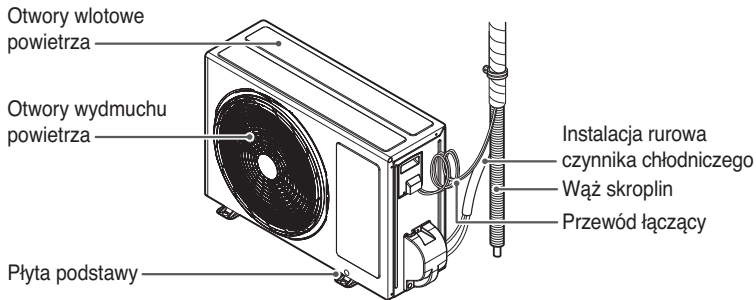

* Funkcja ta może ulec zmianie w zależności rodzaju modelu.

Korzystanie z pilota

Klimatyzatorem można sterować za pomocą pilota zdalnego sterowania. Przyciski funkcji dodatkowych znajdują się pod pokrywą na pilocie zdalnego sterowania.

Pilot zdalnego sterowania

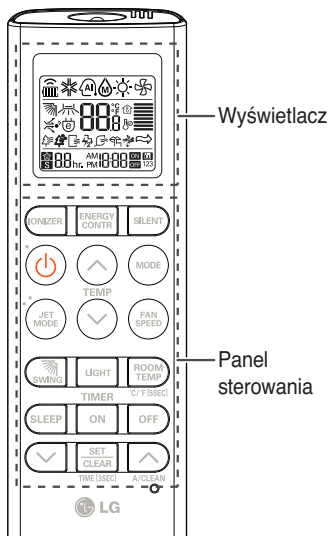

| Panel sterowania | Wyświetlacz | Opis |
|------------------|-------------|---|
| | | Przycisk Jonizator* : Jonizator likwiduje znajdujące się w powietrzu bakterie i szkodliwe substancje. |
| | | Przycisk automatycznego trybu zasypiania* : Ustawianie pracy automatycznego trybu zasypiania. |
| | | Przyciski regulacji temperatury : Ustawianie temperatury powietrza w pomieszczeniu w czasie chłodzenia lub grzania. |
| | - | Przycisk wł./wyl.: Włącza lub wyłącza zasilanie. |
| | | Przycisk prędkości wentylatora wewnętrzno: Ustawia prędkość wentylatora. |
| | | Przycisk wyboru trybu pracy* : Wybiera tryb pracy. Chłodzenie (❄️) / Praca Automatyka lub automatyczne przełączanie (⏸️) / Odwilżanie (💧) / Ogrzewanie (🔥) / Cyrkulacja powietrza (🌀) |
| | | Przycisk chłodzenia/ogrzewania Jet* : Ogrzewa lub chłodzi powietrze w pomieszczeniu w krótkim czasie. |
| | | Przycisk kierunku przepływu powietrza : Ustawia pionowy lub poziomy kierunek przepływu powietrza. |
| | | Przycisk wyświetlenia temperatury : Wyświetla temperaturę pomieszczenia. Przytrzymanie przycisku przez 5 sekund zmienia jednostkę z °C na °F. |
| | | Przycisk timera : Ustawia bieżący czas i czas uruchomienia/wyłączenia. |
| | | Przycisk nawigacji i funkcji* : Ustawia czas i funkcji specjalne. 🏠 Tryb CICHY/ 🏠 Tryb zarządzania energią / 🏠 Automatyka czyszczenia Z trybów Cichy i E/Sterowanie nie można korzystać jednocześnie |
| | - | Przycisk ustawiania/kasowania : Ustawia lub anuluje funkcje. |
| | - | Przycisk zerowania : Zeruje ustawienia klimatyzatora. |
| | - | Przycisk PODŚWIETLENIA : dostosowuje jasność wyświetlacza urządzenia znajdującego się wewnątrz. |

* Niektóre funkcje mogą nie być dostępne w zależności od modelu.

Wkładanie baterii

Przed użyciem pilota należy włożyć baterie. Typ baterii to AAA (1,5 V).

1 Zdejmij pokrywę baterii.

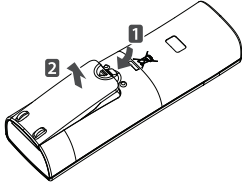

2 Włóż nowe baterie + i - upewnij się, że została zachowana właściwa biegunowość.

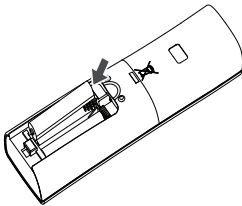

3 Załóż ponownie pokrywę baterii.

! UWAGA

Jeśli ekran wyświetlacza pilota zacznie blaknąć, wymienić obie baterie.

Instalowanie uchwyту pilota zdalnego sterowania

Zainstaluj uchwyt w miejscu nie narażonym na bezpośrednie działanie promieni słonecznych, aby chronić pilota.

- 1 Wybierz bezpieczne i łatwo dostępne miejsce.
- 2 Zdejmij samoprzylepną folię ochronną znajdującą się tyłu uchwytu przed zamocowaniem go do ściany.

3 Umocuj uchwyt dokręcając dwie śruby za pomocą śrubokręta.

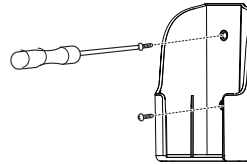

4 Wsuń pilota do uchwytu.

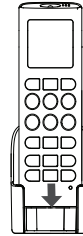

Sposób działania

W celu użycia pilota skieruj go w stronę odbiornika sygnału na dole klimatyzatora.

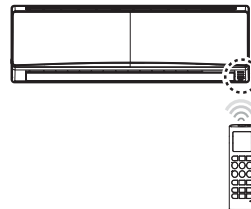



! UWAGA

- Pilot może sterować też innymi urządzeniami, jeżeli zostanie skierowany w ich stronę. Upewnij się, aby kierować pilota w stronę odbiornika sygnału klimatyzatora.
- Użyć miękkiej szmatki do czyszczenia nadajnika i odbiornika sygnału dla ich właściwej pracy.



FUNKCJE PODSTAWOWE

Chłodzenie pomieszczenia

(Chłodzenie)

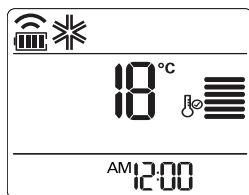

- 1 Naciśnij przycisk , aby włączyć zasilanie.
- 2 Naciskaj wielokrotnie , aby wybrać chłodzenie.
- Na ekranie jest wyświetlony symbol ❄️.





- 3 Naciśnij  lub , aby nastawić żądaną temperaturę.
- Zakres temperatur wynosi od 18°C (64°F) ~30°C (86°F).

Ogrzewanie pomieszczenia

(Ogrzewanie)

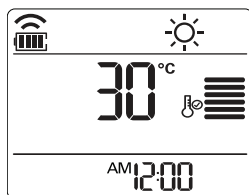
- 1 Naciśnij przycisk , aby włączyć zasilanie.
- 2 Naciskaj wielokrotnie , aby wybrać Ogrzewanie.
- Na ekranie jest wyświetlony symbol ☀️.



- 3 Naciśnij  lub , aby nastawić żądaną temperaturę.
- Zakres temperatur wynosi od 16°C (60°F) ~30°C (86°F).



! UWAGA

Modele tylko chłodzące nie mają tej funkcji.

Usuwanie wilgoci

(Odwilżanie)

Tryb ten powoduje usuwanie nadmiaru wilgoci z powietrza w miejscach o dużej wilgotności lub w okresach deszczowych tak, aby zapobiec powstawaniu pleśni. W trybie tym temperatura w pomieszczeniu oraz prędkość wentylatora ustawiane są automatycznie tak, aby osiągnąć optymalny poziom wilgotności.

- 1 Naciśnij przycisk , aby włączyć zasilanie.
- 2 Naciskaj wielokrotnie , aby wybrać tryb osuszania.
- Na ekranie jest wyświetlony symbol .

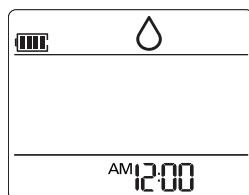



! UWAGA

• W tym trybie nie możesz nastawić temperatury pomieszczenia, ponieważ jest ona dobierana automatycznie. Dodatkowo temperatura pomieszczenia nie jest wyświetlana.

Przewietrzanie pomieszczenia (operacja cyrkulacji powietrza)



W trybie tym pomieszczenie jest przewietrzane bez zmiany temperatury powietrza. W trybie cyrkulacji powietrza zapala się lampka chłodzenia.

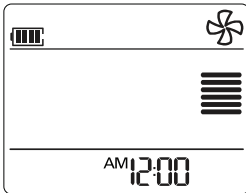



- 1 Naciśnij przycisk , aby włączyć zasilanie.
- 2 Naciśnij wielokrotnie , aby wybrać tryb przewietrzania.
 - Na ekranie jest wyświetlony symbol .





- 3 Naciśnij , aby ustawić prędkość wentylatora.

Ustawianie prędkości wentylatora

- 1 Naciśnij , aby ustawić prędkość wentylatora.
 - Wybierz , jeżeli chcesz powietrze naturalne. Prędkość wentylatora dobierana jest automatycznie.

| Opmerking | Snelheid |
|---|-----------------|
|  | Wysoki |
|  | Medium |
|  | Niski |
|  | Naturalny Wiatr |

Ustawianie kierunku przepływu powietrza

- 1 Aby ustawić kierunek przepływu powietrza poziomo, naciśnij wielokrotnie  i wybierz żądany kierunek.
 - Wybierz , aby automatycznie ustawić kierunek przepływu powietrza.

! UWAGA

- Ustawianie pionowego kierunku przepływu powietrza może nie być dostępne w zależności od modelu.
- Ustawianie owiewki kierującej powietrza w sposób dowolny może spowodować uszkodzenie produktu.
- Po ponownym uruchomieniu klimatyzatora, rozpocznie on pracę z wcześniej ustawionym kierunkiem przepływu powietrza, tak więc łopatką kierująca powietrze może nie odpowiadać ikonie wyświetlonej na pilocie. W takim przypadku naciśnij  aby ponownie ustawić kierunek przepływu powietrza.



Ustawianie timera

Możesz użyć funkcji timera w celu oszczędności energii, i wydajniejszego użytkownika klimatyzatora.

Ustawianie aktualnego czasu

- 1 Naciśnij i przytrzymaj  na dłużej niż 3 sekundy.
 - Ikona AM/PM zacznie migać na dole ekranu wyświetlacza.





- Naciśnij  lub  w celu zatwierdzenia minut.
- Naciśnij , aby zakończyć.

Automatycznie włączanie klimatyzatora w ustawionym czasie

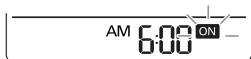
- Naciśnij .
 - Poniższa Ikona zacznie migać na dole ekranu wyświetlacza.





- Naciśnij  lub  w celu zatwierdzenia minut.
- Naciśnij , aby zakończyć.



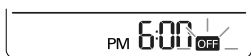

Automatycznie wyłączenie klimatyzatora w ustawionym czasie

- Naciśnij .
 - Poniższa Ikona zacznie migać na dole ekranu wyświetlacza.









- Naciśnij  lub  w celu zatwierdzenia minut.
- Naciśnij , aby zakończyć.

Anulowanie ustawienia timera

- Naciśnij  lub , aby wybrać ustawienie timera do anulowania.
- Naciśnij .
 - Aby anulować wszystkie ustawienia, naciśnij .

Ustawianie trybu zasypiania

Użyj trybu zasypiania, aby klimatyzator został automatycznie wyłączony po zaśnięciu.

- Naciśnij przycisk , aby włączyć zasilanie.
- Naciśnij .
- Naciśnij  lub  w celu zatwierdzenia godziny (do 7 godzin).
- Naciśnij , aby zakończyć.
 - W trybie zasypiania na ekranie jest wyświetlony symbol .

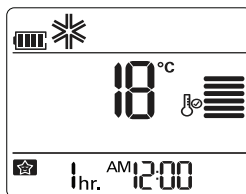

! UWAGA



W trybach chłodzenia i odwilżania, temperatura jest podnoszona o 1°C po 30 minutach, a następnie o jeszcze 1°C po kolejnych 30 minutach, aby zapewnić komfortowy sen. Temperatura wzrasta o wartość do 2°C w stosunku do temperatury zadanej.

FUNKCJE ZAAWANSOWANE

Klimatyzator ma kilka dodatkowych funkcji zaawansowanych.

Szybka zmiana temperatury w pomieszczeniu (chłodzenie/grzanie Jet)

Ten tryb umożliwia szybkie schłodzenie pomieszczenia w czasie upalnego lata lub szybkie podgrzanie w zimie.

- 1 Naciśnij przycisk , aby włączyć zasilanie.
- 2 Naciśnij .

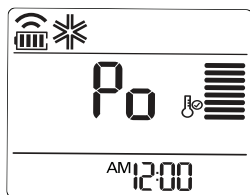

- W trybie chłodzenia Jet powietrze o temperaturze 18°C (64°F) jest wydmuchiwane z dużą siłą przez 30 minut.
- W trybie grzania Jet powietrze o temperaturze 30°C (86°F) jest wydmuchiwane z dużą siłą przez 30 minut.



! UWAGA

- Funkcja ta nie może być używana w trybie cyrkulacji powietrza, Auto i auto przełączanie.
- Ta funkcja może nie być dostępna w zależności od modelu.

Oczyszczanie powietrza w pomieszczeniu

Automatyczne czyszczenie

W czasie chłodzenia lub odwilżania dochodzi do wykrapłania wilgoci wewnątrz jednostki wewnętrznej. Użyj funkcji automatycznego czyszczenia, aby usunąć tą wilgoć.

- 1 Naciśnij przycisk , aby włączyć zasilanie.
 - 2 Naciśnij .
- Na ekranie jest wyświetlony symbol .

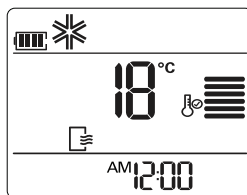

- Po wyłączeniu urządzenia wentylator będzie pracował nadal przez 30 minut w celu oczyszczenia wnętrza jednostki wewnętrznej.





! UWAGA

Niektóre przyciski nie działają w czasie automatycznego czyszczenia

Praca Auto (Sztuczna inteligencja)

Modele z samym chłodzeniem

W tym trybie prędkość wentylatora i temperatura są dobierane automatycznie w zależności od aktualnej temperatury w pomieszczeniu.

- 1 Naciśnij przycisk , aby włączyć zasilanie.
- 2 Naciskaj wielokrotnie , aby wybrać pracę automatyczną.
- 3 Naciśnij  lub , aby wybrać żądany kod pracy, jeżeli temperatura jest wyższa lub niższa od żądanej.

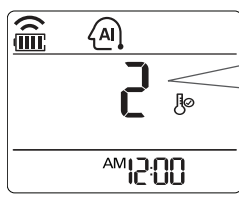



| Kod | Opis |
|-----|------------------------------------|
| 2 | Ochłodzi |
| 1 | Lekko ochłodzi |
| 0 | Utrzymaj temperaturę pomieszczenia |
| -1 | Lekko ogrzej |
| -2 | Ogrzej |

! UWAGA



- W tym trybie nie można ustawić prędkości wentylatora, ale można ustawić owiewkę kierującą, aby się obracała automatycznie.
- Ta funkcja może nie być dostępna w zależności od modelu.

Automatyczne przełączanie

Ta funkcja automatycznie przełącza tryb pracy, aby utrzymać w pomieszczeniu temperaturę zadaną $\pm 2^{\circ}\text{C}$.

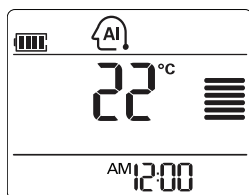
- 1 Naciśnij przycisk , aby włączyć zasilanie.
 - 2 Naciskaj wielokrotnie , aby wybrać Automatyczne przełączanie.
- Na ekranie jest wyświetlony symbol .



- 3 Naciśnij  lub , aby nastawić żądaną temperaturę.
- Zakres temperatur wynosi od 18°C (64°F) $\sim 30^{\circ}\text{C}$ (86°F).

- 4 Naciskaj wielokrotnie , aby ustawić prędkość wentylatora.



! UWAGA

Ta funkcja może nie być dostępna w zależności od modelu.

Tryb cichy

Służy do zapobiegania potencjalnym skargom osób mieszkających w pobliżu poprzez redukcję hałasu z urządzeń zewnętrznych.

Poziom ciśnienia akustycznego urządzenia zewnętrznego znajdującego się w trybie chłodzenia i ogrzewania jest niższy o 3 dB w porównaniu z hałasem znamionowym.

- 1 Naciśnij przycisk , aby włączyć zasilanie.
 - 2 Naciśnij przycisk .
- Na wyświetlaczu pojawi się symbol .

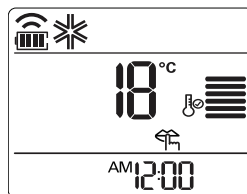

Funkcja Tryb cichy dostępna jest przy poniższym ustawieniu temperatury

- Chłodzenie – możliwy zakres temperature: wewnątrz 18°C (64°F) $\sim 30^{\circ}\text{C}$ (86°F), na zewnątrz 18°C (64°F) $\sim 43^{\circ}\text{C}$ (109°F).
- Ogrzewanie – możliwy zakres temperature: wewnątrz 16°C (60°F) $\sim 30^{\circ}\text{C}$ (86°F), na zewnątrz 6°C (43°F) $\sim 24^{\circ}\text{C}$ (75°F).

! UWAGA

- Ustawienie dostępne tylko, gdy urządzenie jest włączone. Z trybów Cichy i E/Sterowanie nie można korzystać jednocześnie. Jeśli w trybie cichym zostanie włączony tryb E/Sterowanie, tryb cichy wyłącza się i działa wyłączane tryb E/Sterowanie.
- Po wyborze trybu cichego wydajność może wzrosnąć.
- Ta funkcja nie może być używana w trybach Cykulacja powietrza i Wilgotność.

Tryb kontroli energii

Ma na celu oszczędzanie energii. (Ustawienie dostępne w trybie chłodzenie powietrza).

Krok 1 - wejście : Zużycie energii w trybie chłodzenia jest o 20% niższe w porównaniu z wydajnością znamionową.

Krok 2 - wejście : Zużycie energii w trybie chłodzenia jest o 40% niższe w porównaniu z wydajnością znamionową.

- 1 Naciśnij przycisk , aby włączyć zasilanie.
 - 2 Naciśnij przycisk .
- Na wyświetlaczu pojawi się symbol .

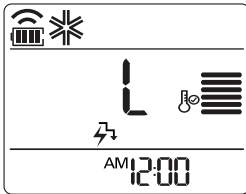

Krok 1 — wejście

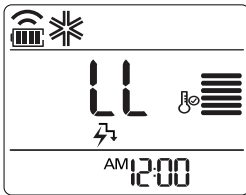

Krok 2 — wejście

Funkcja Tryb kontroli energii dostępna jest przy poniższym ustawieniu temperatury

- Chłodzenie – możliwy zakres temperature: wewnątrz 18°C (64°F) ~ 30°C (86°F), na zewnątrz 21°C (69.8°F) ~ 32°C (89.6°F)
- Ogrzewanie – możliwy zakres temperature: wewnątrz 16°C (60°F) ~ 30°C (86°F), na zewnątrz 6°C (43°F) ~ 24°C (75°F).

! UWAGA

- Może być używana w trybie Chłodzenie.
- Za każdym razem, gdy na pilocie zdalnego sterowania naciśniesz E/Sterowanie, funkcje 1Step i 2Step zostają zwolnione, powtórzone i włączone. Żądana temperatura pojawia się na 5 sek.
- Po wyborze trybu cichego wydajność może wzrosnąć.

Jasność wyświetlacza

Możesz ustawić jasność wyświetlacza jednostki wewnętrznej

- 1 Naciskaj wielokrotnie , aby ustawić jasność na żądanym poziomie.

! UWAGA

Ta funkcja może nie być dostępna w zależności od modelu.

Obsługa klimatyzatora bez pilota

Możesz użyć przycisku On/Off na jednostce wewnętrznej do obsługi klimatyzatora, gdy pilot nie jest dostępny. Jednakże prędkość wentylatora jest ustawiona na wysoką.

- 1 Otwórz pokrywę przednią.
 - Lekko unieś obie strony pokrywy.

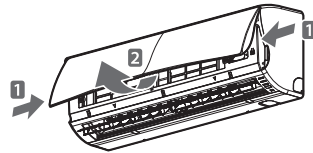

* Funkcja ta może ulec zmianie w zależności rodzaju modelu.

- 2 Naciśnij przycisk On/Off.

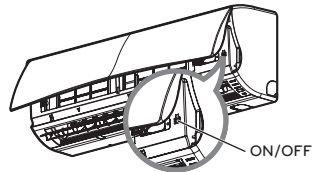

* Funkcja ta może ulec zmianie w zależności rodzaju modelu.

- Dla modeli z chłodzeniem i ogrzewaniem, tryb pracy jest zmieniany w zależności od temperatury w pomieszczeniu.

| Temp. pomieszczenia | Temp. zadana | Tryb pracy |
|-----------------------------|--------------|------------|
| Poniżej 21°C | 24°C | Ogrzewanie |
| Powyżej 21°C i poniżej 24°C | 23°C | Odwilżanie |
| Powyżej 24°C | 22°C | Chłodzenie |

- Dla modeli z samym chłodzeniem, temperatura jest ustawiona na 22°C.

Automatycznie ponowne uruchomienie klimatyzatora

Jeżeli klimatyzator jest ponownie włączony po awarii zasilania, funkcja ta przywraca poprzednie jego ustawienia. Ta funkcja jest ustawiona fabrycznie.

Praca wymuszona

- Otwórz pokrywę przednią.
 - Lekko unieś obie strony pokrywy.

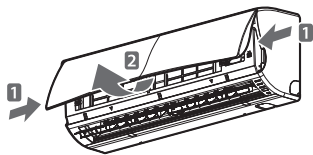

* Funkcja ta może ulec zmianie w zależności od rodzaju modelu.

- Naciśnij przycisk On/Off i przytrzymaj go przez 6 sekund.
 - Urządzenie wyda dwa sygnały dźwiękowe a lampka zabłyśnie 6 razy.

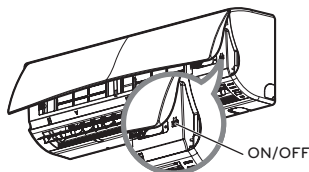

* Funkcja ta może ulec zmianie w zależności od rodzaju modelu.



- Aby ponownie aktywować tę funkcję, naciśnij przycisk On/Off i przytrzymaj go przez 6 sekund. Urządzenie wyda dwa sygnały dźwiękowe a niebieska lampka zabłyśnie 4 razy.

! UWAGA

Jeśli naciśniesz i przytrzymasz przycisk On/Off na 3-5 sekund zamiast na 6, urządzenie przełączy się do trybu testowego. W trybie testowym urządzenie wydymuje silny strumień powietrza chłodzącego przez 18 minut, a następnie są przywracane ustawienia fabryczne.

Funkcja oczyszczania urządzenia jonizator

Jony produkowane przez jonizator firmy LG likwidują znajdujące się w powietrzu bakterie i szkodliwe substancje.

- Naciśnij przycisk , aby włączyć zasilanie.
- Naciśnij .
 - Na ekranie jest wyświetlony symbol .

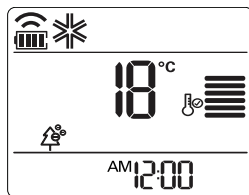

! UWAGA

- Możesz użyć tej funkcji naciskając  bez włączania klimatyzatora.
- Ta funkcja może nie być dostępna w zależności od modelu.
- Nie należy dotykać działającego jonizatora.

KONSERWACJA

Jeżeli klimatyzator nie będzie używany przez dłuższy czas, osusz go, aby utrzymać go w jak najlepszym stanie.

- 1 Osusz dokładnie klimatyzator, uruchamiając na 3 do 4 godzin tryb wiatraka, a następnie wyjmij wtyczkę z gniazdka. Jeśli w środku pozostanie wilgoć, wewnętrzne elementy mogą ulec uszkodzeniu.
- 2 Przed ponownym użyciu klimatyzatora znów osusz wewnętrzne elementy, uruchamiając na 3 do 4 godzin tryb wiatraka. Pomaga to pozbyć się zapachów powstałych w wyniku wilgoci.

Regularnie czyść urządzenie, aby utrzymać optymalne osiągi i uniknąć możliwych awarii.

* To może nie być dostępne w zależności od modelu.

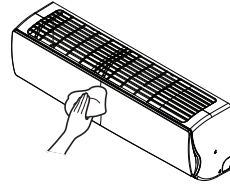

* Funkcja ta może ulec zmianie w zależności rodzaju modelu.

| Rodzaj | Opis | interwał |
|-------------------------------------|---|---------------|
| Filtr powietrza | Patrz „Czyszczenia filtra powietrza.” | 2 tygodnie |
| 3M filtr | ZOBACZ „Czyszczenie 3M filtr” | 1 miesiąc |
| Jonizator | Zobacz “Czyszczenie jonizatora ” | 6 miesięcy |
| Jednostki wewnętrzne klimatyzatorów | Oczyść powierzchnię urządzenia znajdującego się wewnątrz za pomocą miękkiej, suchej szmatki. | Regularnie |
| | Wyczyść rurę odpływu. | Co 4 miesiące |
| | Wyczyść rurę kondensatu. | Raz w roku |
| | Dokładnie wyczyść wymiennik powietrza. | Raz w roku |
| | Wymień baterie w pilocie. | Raz w roku |
| Jednostka zewnętrzna | Używaj pary do czyszczenia cewki wymiennika ciepła i nawiewów panelu (skonsultuj się z technikiem). | Regularnie |
| | Czyszczenie wentylatora. | Raz w roku |
| | Wyczyść rurę kondensatu. | Raz w roku |
| | Sprawdź, czy wszystkie elementy wentylatora są mocno dokręcone. | Raz w roku |
| | Sprawdź elementy elektryczne za pomocą strumieni powietrza. | Raz w roku |
| | Oczyść komponenty elektryczne z dyszami powietrza. | Raz w roku |

! OSTROŻNIE

- Wyłącz zasilanie i odłącz kabel zasilający przed wykonywaniem jakichkolwiek czynności konserwacyjnych, w przeciwnym razie może dojść do porażenia elektrycznego.
- Nigdy nie używać wody o temperaturze wyższej niż 40°C w czasie czyszczenia filtrów. Może spowodować odkształcenia lub odbarwienia.
- Nigdy nie używać agresywnych substancji do czyszczenia filtrów. Mogą zniszczyć powierzchnie produktu.
- Nie należy czyścić 3M filtrów wodą, ponieważ może ulec zniszczeniu.

! UWAGA

- Umieszczenie i kształt filtrów mogą się różnić w zależności od modelu.
- Należy regularnie czyścić węzłownicę wymiennika ciepła jednostki zewnętrznej, ponieważ zalegający na niej brud może spowodować pogorszenie wydajności i zwiększenie zużycia energii.

Czyszczenie jonizatora

- Wyłącz zasilanie i odłącz kabel zasilający.
- Użyj suchej bawełnianej szmatki do usunięcia kurzu.

UWAGA : Jonizator może nie być dołączony do niektórych modeli.

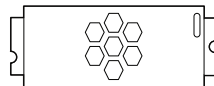
**Czyszczenie filtra powietrza**

Czyść filtr powietrza co 2 tygodnie lub częściej w razie konieczności.

- 1 Wyłącz zasilanie i odłącz kabel zasilający.
- 2 Otwórz pokrywę przednią.
 - Lekko unieś obie strony pokrywy.

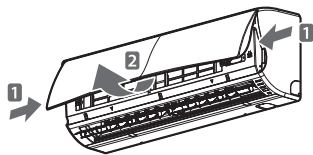

* Funkcja ta może ulec zmianie w zależności rodzaju modelu.

- 3 Chwyć gałkę na filtrze powietrza, unieś lekko i wyjmij z jednostki.

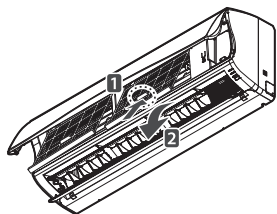

* Funkcja ta może ulec zmianie w zależności rodzaju modelu.

- 4 Wyczyść filtr odkurzaczem lub ciepłą wodą z delikatnym środkiem myjącym.
 - W przypadku zanieczyszczeń trudnych do usunięcia, wymyj filtr w letniej wodzie z dodatkiem środka myjącego.
- 5 Wysusz filtr w cieniu.

Czyszczenie 3M filtr

- 1 Wyłącz zasilanie i odłącz kabel zasilający.
- 2 Otwórz pokrywę przednią i wyjmij filtr powietrza (patrz „Czyszczenie filtra powietrza”).
- 3 Wyjmij 3M filtr.

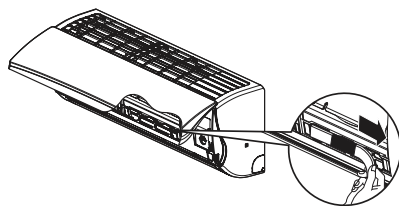

* Funkcja ta może ulec zmianie w zależności rodzaju modelu.

- 4 Usuń zabrudzenia za pomocą odkurzacza. Nie należy czyścić 3M filtr wodą, ponieważ może ulec zniszczeniu.

! UWAGA

- Sugerujemy wymianę 3M filtr co 6 miesięcy.
- Umieszczenie filtrów może się różnić w zależności od modelu.
- Jeśli potrzebujesz więcej filtrów, skontaktuj się z obsługą klienta firmy LG. (Zapoznaj się z treścią karty gwarancyjnej)

ROZWIĄZYWANIE PROBLEMÓW

Funkcja samo-diagnostyki

To urządzenie ma wbudowaną funkcję samo-diagnostyki. W przypadku wystąpienia błędu, wskaźnik jednostki wewnętrznej będzie migał w odstępach 2 sekundowych. W takim przypadku należy się skontaktować z lokalnym serwisem.

Przed wezwaniem serwisu

Proszę sprawdzić poniższe przez skontaktowaniem się z serwisem. Jeżeli problem pozostaje nadal, skontaktuj się z serwisem.

| Problem | Możliwe przyczyny | Środki zaradcze |
|---|--|---|
| Czuć zapach spalenizny i słychać dziwny dźwięk z urządzenia. | | Wyłącz klimatyzator, odłącz kabel zasilający i skontaktuj się z serwisem. |
| Woda wycieka z jednostki wewnętrznej nawet przy niskiej wilgotności powietrza. | | |
| Kabel zasilający jest uszkodzony lub nagrzewa się nadmiernie. | | |
| Wyłącznik lub przerywacz obwodu (zabezpieczenie, uzziemienie) lub bezpiecznik nie są obsługiwane właściwie. | | |
| Klimatyzator nie pracuje. | Klimatyzator nie jest włączony do prądu. | Sprawdź, czy przewód zasilania jest podłączony do gniazdka. |
| | Spalony bezpiecznik lub brak zasilania. | Wymień bezpiecznik lub sprawdź, czy nie zadziałał przerywacz obwodu. |
| | Wystąpiła awaria zasilania. | Wyłącz klimatyzator w przypadku awarii zasilania. Po przywróceniu zasilania, odczekaj 3 minuty, a następnie włącz klimatyzator. |
| | Napięcie jest za wysokie lub za niskie. | Sprawdź, czy nie zadziałał przerywacz obwodu. |
| | Klimatyzator został automatycznie wyłączony o ustawionym czasie. | Ponownie wciśnij przycisk zasilania. |

| Problem | Możliwe przyczyny | Środki zaradcze |
|--|---|---|
| Klimatyzator nie wytwarza zimnego powietrza. | Nie ma właściwej cyrkulacji powietrza. | Sprawdzić czy zasłony, żaluzje lub meble nie blokują wylotu powietrza z klimatyzatora. |
| | Filtr powietrza jest za-brudzony. | Czyścić filtr powietrza co 2 tygodnie. Patrz "Czyszczenie filtra powietrza", aby uzyskać szczegóły. |
| | Temperatura w pomiesz-czeniu jest zbyt wysoka. | W lecie potrzeba trochę czasu, aby schłodzić pomieszczenie. W takim przypadku wybierz funkcję chłodzenia Jet, aby szybko schłodzić powietrze. |
| | Zimne powietrze ucieka z pomieszczenia. | Upewnij się, że zimne powietrze nie ucieka przez otwory wentylacyjne w pomieszczeniu. |
| | Zadana temperatura jest wyższa niż temperatura w pomieszczeniu. | Ustaw temperaturę zadaną na wartość niższą niż aktualna temperatura w pomieszczeniu. |
| | W pobliżu jest źródło ciepła. | Unikaj używania źródeł ciepła, takich jak piekarniki elektryczne lub kuchenki gazowe w czasie pracy klimatyzatora. |
| | Wybrano opcję cyrkulacji powietrza. | W trybie cyrkulacji powietrza powietrze jest wdmuchiwane z klimatyzatora bez jego schładzania lub ogrzewania. Przełącz na tryb chłodzenia. |
| Nie można ustawić prędkości wentylatora. | Wybrano opcję pracy automatycznej, Jet lub odwilżania. | W niektórych trybach pracy, takich jak Jet lub odwilżanie, nie można ustawiać prędkości wentylatora. Wybierz tryb pracy w którym można ustawić prędkość wentylatora. |
| Nie można ustawić tempera-tury. | Wybrano tryb cyrkulacji powietrza lub Jet. | W niektórych trybach pracy, takich jak cyrkulacja powietrza lub Jet, nie można ustawiać temperatury zadanej. Wybierz tryb pracy w którym można ustawiać temperaturę zadaną. |

FELHASZNÁLÓI KÉZIKÖNYV KIÍMABERENDEZÉS

Kérjük, mielőtt szobai klímaberendezését felszerelné és üzembe helyezné, gondosan és alaposan olvassa el ezt a felhasználói kézikönyvet.

TYPE : FALRA SZERELT KIVITEL

ENERGIA-TAKARÉKOSSÁGI JAVASLATOK

A következő tanácsok segítenek a légkondicionáló használatával járó energia-felhasználás csökkentésében. A következő tanácsok alkalmazásával hatékonyabbá válhat a légkondicionáló használata:

- A belső teret ne hűtse le túlságosan. Ez káros lehet az egészségre és több áramot fogyaszt.
- A légkondicionáló üzemeltetése közben árnyékolóval vagy függönnyel takarja el a napfényt.
- A légkondicionáló üzemeltetése közben tartsa zárva az ajtókat és ablakokat.
- A levegőáramlást vízszintesen vagy függőlegesen úgy állítsa be, hogy a levegő keringjen a helyiségben.
- Gyorsítsa fel a ventilátort, hogy a beltéri levegő gyorsan, rövid idő alatt lehűljön vagy felmelegedjen.
- Rendszeresen nyissa ki az ablakot és szellőztessen, mert a légkondicionálót több órán keresztül üzemeltetve a belső levegő elhasználódhat.
- Kéthetente tisztítsa meg a levegőszűrőt. A levegőszűrőn felhalmozódott por és szennyeződés gátolhatja a levegő áramlását és gyengítheti a hűtési/páramentesítési funkciókat.

Feljegyzések

Kapcsolja hozzá ehhez a laphoz az átvételi elismervényt, hogy kéznél legyen, ha igazolni kell a vásárlás időpontját, vagy ha jótállási problémák merülnének fel. Írja be ide a típusszámot és a gyári számot:

Típusszám: _____

Gyári szám: _____

Ezeket a számokat az egyes készülékek oldalán lévő címkén találja meg.

A kereskedő neve: _____

A vásárlás dátuma: _____

FONTOS BIZTONSÁGI ELŐÍRÁSOK

A KÉSZÜLÉK HASZNÁLTATBA VÉTELE ELŐTT OLVASSON EL MINDEN ELŐÍRÁST.

A veszélyes helyzetek megelőzése és a készülék legjobb teljesítménye érdekében tartsa be az összes következő előírást.

FIGYELEM

Az előírások figyelmen kívül hagyása súlyos sérülést vagy halált okozhat.

VIGYÁZAT

Az utasítások figyelmen kívül hagyása kisebb sérülést okozhat.

FIGYELEM

- A nem szakember által végzett felszerelés vagy javítás veszélyes lehet Önre és másokra nézve.
- Appliance kell beépíteni a nemzeti kábelezés előírásoknak.
- Ha a hálózati kábel megsérül, akkor azt csak a gyártó, a szakszerviz, vagy hasonlóan képzett szerelő cserélheti ki.
- A kézikönyv szakemberek számára készült, akik tisztában vannak a biztonsági eljárásokkal, valamint rendelkeznek a szükséges szerszámokkal és vizsgálóeszközökkel.
- A kézikönyv biztonsági figyelmeztetései figyelmen kívül hagyása személyi sérülést és/vagy halált okozhat, a készülék meghibásodhat vagy megrongálódhat.
- Ha a tápkábelt ki kell cserélni, csere munkát kell végezni csak engedéllyel rendelkező munkatársak kizárólag eredeti pótalkatrészek.

Felszerelés

- A légkondicionáló terhelésének megfelelő szabványos kismegszakítót és biztosítót használjon. Ennek be nem tartása áramütést okozhat vagy a készülék meghibásodhat.
- A légkondicionáló felszerelésével vagy áthelyezésével kapcsolatban keressen fel egy hivatalos szakszervizt. Ennek be nem tartása súlyos sérülést okozhat vagy a készülék meghibásodhat.
- Mindig földelt hálózati csatlakozót és aljzatot használjon. Ennek be nem tartása áramütést okozhat vagy a készülék meghibásodhat.
- Biztonságosan szerelje fel a vezérlődoboz paneljét és fedelét. Ellenkező esetben robbanás vagy tűz keletkezhet.
- A légkondicionáléhoz külön hálózati csatlakozót és kismegszakítót használjon. Ennek be nem tartása áramütést okozhat vagy a készülék meghibásodhat.
- A légkondicionáló terhelésének megfelelő szabványos kismegszakítót és biztosítót használjon. Ennek be nem tartása áramütést okozhat vagy a készülék meghibásodhat.
- A tápkábelt ne alakítsa át és ne toldja meg. Ha a hálózati kábelen repedések vannak, a szigetelés lehámlott vagy megrongálódott, akkor ki kell cserélni. Ez tüzet vagy áramütést okozhat.
- Legyen óvatos a készülék kicsomagolása és felszerelése során. Ennek be nem tartása súlyos sérülést okozhat vagy a készülék meghibásodhat.
- A légkondicionálót ne szerelje instabil felületre, vagy olyan helyre, ahonnan leeshet. Ez súlyos sérülést vagy halált okozhat vagy a készülék meghibásodhat.
- A szivárgásvizsgálathoz és a légtelenítéshez nem gyúlékony gázt (nitrogén) használjon; sűrített levegő vagy gyúlékony gáz használata tüzet vagy robbanást okozhat.

Működés

- Ne járassa hosszabb ideig a klímaberendezést ha nagyon nagy a levegő páratartalma vagy egy ajtó vagy ablak nyitva maradt. Ellenkező esetben a készülék károsodhat.
- Ügyeljen arra, hogy üzemelés közben a hálózati kábelt ne húzzák ki és ne sérülhessen meg. Ennek be nem tartása tüzet, áramütést okozhat vagy a készülék meghibásodhat.
- Ne tegyen semmilyen tárgyat a hálózati kábelre. Ez áramütést okozhat vagy a készülék meghibásodhat.
- A légkondicionálót ne a hálózati kábel csatlakoztatásával vagy lecsatlakoztatásával kapcsolja be vagy ki. Ez tüzet vagy áramütést okozhat.
- Nedves kézzel ne érintse meg, ne üzemeltesse és ne javítsa a készüléket. Ez áramütést okozhat vagy a készülék meghibásodhat.
- A hálózati kábel közelében ne legyen fűtőtest vagy más fűtőberendezés. Ez tüzet, áramütést okozhat vagy a készülék meghibásodhat.
- Ne kerüljön víz a légkondicionáló belsejébe. Ez tüzet vagy robbanást okozhat.
- A légkondicionáló közelében ne tároljon éghető anyagot, pl. benzint vagy oldószert. Ez tüzet vagy robbanást okozhat.
- Szellőzés nélküli szűk helyen ne használja hosszú ideig a légkondicionálót. Rendszeresen szellőztesse a helyiséget. Ellenkező esetben robbanás vagy tűz keletkezhet.
- Gázszivárgás esetén a légkondicionáló ismételt bekapcsolása előtt alaposan szellőztessen ki. Ellenkező esetben robbanás vagy tűz keletkezhet.
- Ha a légkondicionálóból zaj, szag vagy füst jön elő, csatlakoztassa le a hálózati feszültségről. Ellenkező esetben robbanás vagy tűz keletkezhet.
- Vihar vagy hurrikán esetén állítsa le a készüléket és zárja be az ablakot. Ha lehetséges, a hurrikán érkezése előtt vigye el a készüléket az ablaktól.
- Ha a készülék víz alá került, keressen fel egy hivatalos szakszervízt. Ellenkező esetben robbanás vagy tűz keletkezhet.
- Ügyeljen arra, hogy ne jusson víz a készülékbe.
- A légkondicionáló és fűtőkészülék együttes használata esetén biztosítson megfelelő szellőzést. Ennek be nem tartása súlyos sérülést, tüzet okozhat vagy a készülék meghibásodhat.
- A légkondicionáló tisztításakor vagy javításakor kapcsolja ki a készüléket és csatlakoztassa le a hálózati feszültségről. Ennek be nem tartása súlyos sérülést, halált okozhat vagy a készülék meghibásodhat.
- Ha a légkondicionálót hosszú ideig nem használja, csatlakoztassa le a hálózati feszültségről. Ellenkező esetben a készülék károsodhat.
- Ne tegyen semmilyen tárgyat a légkondicionálóra. Ez a készülék károsodását okozhatja.
- A belső tisztítással kapcsolatban mindig forduljon a márkakereskedőhöz vagy egy hivatalos szervizközponthoz. Ne használjon agresszív tisztítószereket, amelyek korróziót okozhatnak és megrongálhatják a készüléket. Az agresszív tisztítószerek a készülék meghibásodását is okozhatja, valamint tűz- és áramütés-veszélyt idézhet elő.
- Csökkent fizikai, érzékelési vagy szellemi képességű, tapasztalattal és gyakorlattal nem rendelkező személyek (és gyerekek) felügyelet nélkül nem használhatják a készüléket, hacsak a biztonságukért felelős személyek előzőleg erre ki nem oktatták őket.
- Gyerekek ne játszanak a készülékkel.

VIGYÁZAT

Felszerelés

- A légkondicionáló felszerelése vagy javítása után mindig ellenőrizze, hogy nem szivároog-e a hűtőközeg. Ellenkező esetben a készülék károsodhat.
- A kondenzvíz jó elvezetése érdekében helyesen készítse el a vízvezetést. Ellenkező esetben a készülék károsodhat.
- A készüléket vízszintezve kell felszerelni.
- A légkondicionálót olyan helyen szerelje fel, ahol a kültéri egység zaja vagy a kimeneti gáz nem okoz kényelmetlenséget a szomszédoknak. Ellenkező esetben meggyűlhet a baja a szomszédokkal.
- A készüléket legalább két emberrel vagy emelővillás targoncával kell szállítani. Ellenkező esetben súlyos sérülés keletkezhet.
- Ne szerelje a készüléket olyan helyre, ahol az közvetlenül ki van téve tengeri szélnek (sós permetnek). Ez a készülék károsodását okozhatja.

Üzemeltetés

- A légkondicionáló hideg légáramlata ne érjen közvetlenül embert, állatot vagy növényt. Ellenkező esetben súlyos sérülés keletkezhet.
- Ne használja a készüléket speciális célokra, pl. étel, műalkotások stb. megóvására. Ez egy fogyasztói klímaberendezés, nem pedig precíziós hűtőrendszer. Ez halált, tüzet vagy áramütést okozhat.
- Ne torlaszolja el a be- vagy kilépő levegőáramot. Ez robbanást okozhat, vagy a készülék károsodhat.
- A légkondicionáló tisztításához ne használjon erős tisztítószert vagy oldószert, illetve vízpermetet. A tisztogatáshoz puha rongyot használjon. Ellenkező esetben súlyos sérülés keletkezhet vagy a készülék meghibásodhat.
- A levegőszűrő eltávolításakor ne érintse meg a készülék fém alkatrészeit. Ellenkező esetben súlyos sérülés keletkezhet vagy a készülék meghibásodhat.
- Ne tegyen semmilyen tárgyat a légkondicionálóra. Ez a készülék károsodását okozhatja.
- Tisztítás után mindig biztonságosan rögzítse a szűrőt. Kéthetente, vagy szükség esetén gyakrabban tisztítsa meg a szűrőt.
- A légkondicionáló működése közben a levegő be- és kimeneti nyílásain ne dugja be a kezét és semmilyen más tárgyat. Ez áramütést okozhat.
- Ne igya meg a légkondicionálóból elvezetett kondenzvizet. Ez súlyos egészségkárosodást okozhat.
- A készülék tisztításakor, javításakor vagy karbantartásakor használjon biztosan álló széket vagy létrát. Ennek be nem tartása súlyos sérülést okozhat vagy a készülék meghibásodhat.
- A távvezérlőben ne használjon vegyes típusú elemeket, vagy használt és új elemeket vegyesen. Ellenkező esetben a készülék károsodhat.
- Ne töltsé és ne szerelje szét az elemeket. Ellenkező esetben robbanás, tűz vagy súlyos sérülés keletkezhet.
- Ha az elemből folyadék szivároog, hagyja abba a távvezérlő használatát. Ha az elemekből szivárgó folyadék a ruhájára vagy a bőrére kerül, tiszta vízzel mossa le. Ellenkező esetben súlyos sérülés keletkezhet.
- Ha nyelje az elemből szivárgó folyadékot, alaposan mossa ki a száját és forduljon orvoshoz. Ellenkező esetben súlyos egészségkárosodás keletkezhet.

Üzemi tartományok

A következő táblázat a légkondicionáló üzemi hőmérséklet-tartományait mutatja.

| Mód | Beltéri hőmérséklet | Kültéri hőmérséklet |
|-------|---------------------|---------------------|
| Hűtés | 18°C~32°C | -10°C~48°C |
| Fűtés | 16°C~30°C | -10°C~24°C |

TARTALOMJEGYZÉK

2 ENERGIA-TAKARÉKOSSÁGI JAVASLATOK

3 FONTOS BIZTONSÁGI ELŐÍRÁSOK

7 A HASZNÁLATBA VÉTEL ELŐTT

- 7 Összetevők
- 8 A távvezérlő használata
- 9 - Az elemek behelyezése
- 9 - A távvezérlő-tartó felszerelése

10 ALAPFUNKCIÓK

- 10 A szoba lehűtése
- 10 Fűtés a szobában
- 10 Nedvesség eltávolítása
- 11 A szoba szellőztetése
- 11 A ventilátor sebességének beállítása
- 11 A levegőáramlás irányának beállítása
- 11 Időzítés beállítása
- 11 - Az óraidő beállítása
- 12 - A légkondicionáló automatikus bekapcsolása a megadott időpontban
- 12 - A légkondicionáló automatikus bekapcsolása a megadott időpontban
- 12 - Az időzítő beállításának törlése
- 12 - Alvás üzemmód beállítása

13 SPECIÁLIS FUNKCIÓK

- 13 A szobahőmérséklet gyors változtatása
- 13 Beltéri levegő tisztítása
- 13 - Automatikus tisztítás (Auto Clean)
- 14 Automatikus működés
- 14 Automatikus átváltás üzemmód
- 14 Csendes működés
- 15 Energiavezerles üzemmód
- 15 Kijelző fényereje
- 15 A légkondicionáló használata távvezérlő nélkül
- 16 A légkondicionáló automatikus újraindítása
- 16 Ionizátor tisztító üzemmód

17 KARBANTARTÁS

- 18 A levegősűrő tisztítása
- 18 Tisztítása 3M szűrő

19 HIBAEELHÁRÍTÁS

- 19 Öndiagnózis
- 19 Mielőtt a szervizt hívná

A HASZNÁLTBA VÉTEL ELŐTT

Összetevők

Beltéri egységek

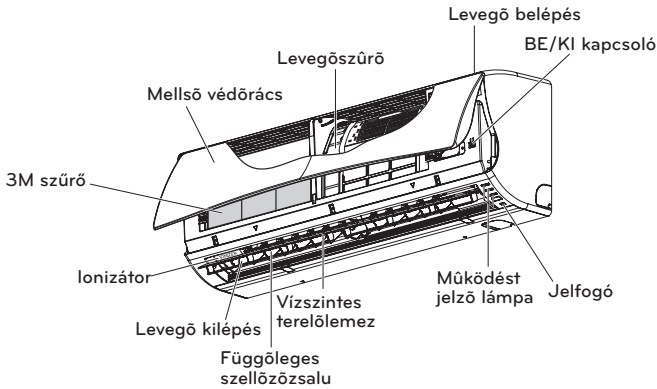

* A funkció lehet változtatni szerint egyfajta modellt.

! MEGJEGYZÉS

Az üzemjelző lámpák száma és helye a légkondicionáló típusától függően változhat.

Kültéri egység

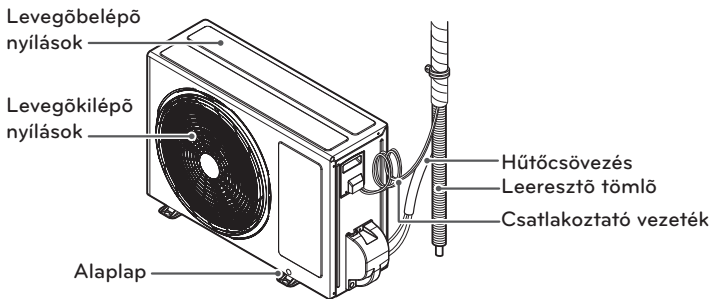

* A funkció lehet változtatni szerint egyfajta modellt.

A távvezérlő használata

A légkondicionálót a mellékelt távvezérlővel kényelmesen lehet vezérelni. A további funkciók gombjai a távvezérlő fedele alatt találhatóak.

Vezeték nélküli távvezérlő

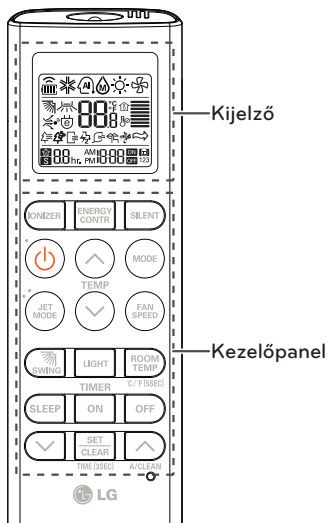

| Kezelőpanel | Kijelző | Leírás |
|-------------|---------|--|
| | | Ionizátor gomb* : A ionizátor sterilizálja a levegőben található baktériumokat és más káros anyagokat. |
| | | Automatikus alvás üzemmód gomb* : Az automatikus alvás-üzemmód beállítása. |
| | | Hőmérséklet-beállító gombok : Hűtés vagy fűtés üzemmódban a helyiség kívánt hőmérsékletének beállítása. |
| | - | Be-/kikapcsoló gomb : A tápfeszültség be- és kikapcsolása. |
| | | Beltéri ventilátor sebességbeállító gombja : A ventilátor sebességének beállítása. |
| | | Üzemmódválasztó gomb* : Az üzemmód kijelölése. Hűtés (❄️) / Automatikus működés vagy automatikus váltás (⌚) / Páramentesítés (☁️) / Fűtés (🔥) / Levegőkeringtetés (🌀) |
| | | Gyors hűtés/fűtés gomb* : A beltéri hőmérsékletet rövid idő alatt lehűti vagy felfűti. |
| | | Levegőáramlás iránya gomb : A levegőáramlás vízszintes vagy függőleges irányának beállítása. |
| | | Hőmérséklet-kijelző gomb : A helyiség hőmérsékletének kijelzése. 5 mp-ig nyomva tartva szintén átvált a °C és °F mértékegység között. |
| | | Időzítő gomb : A óraidő, valamint a kezdés/befejezés időpontjának beállítása. |
| | | Navigáló és funkciógomb* : Az idő és a speciális funkciók beállítása. 🔇 CSENDES működés bekapcsolása / 🔊 E/VEZÉRLÉS üzemmód / 🧼 AUTOMATIKUS tisztítás csendes üzemmód és E/VEZÉRLÉS bekapcsolása együtt nem használható. |
| | - | Beállítás/törlés gomb : Funkciók be- és kikapcsolása. |
| | - | Reset gomb : A légkondicionáló beállításainak alaphelyzetbe állítása. |
| | - | LIGHT gomb : a beltéri egység kijelzőjének fényereje. |

* A típustól függően előfordulhat, hogy egyes funkciók nem használhatók.

Az elemek behelyezése

A távvezérlő használatba vétele előtt helyezze bele az elemeket. Az elemek típusa AAA (1,5 V).

1 Vegye le az elemtartó fedelét.

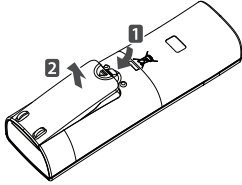

2 Helyezze be az új elemeket + és - ügyeljen a helyes polaritásra.

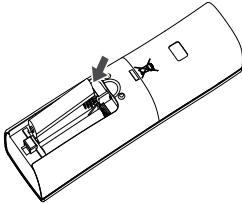

3 Tegye vissza az elemtartó fedelét.

! MEGJEGYZÉS

Ha a távvezérlő kijelzője halványodni kezd, cserélje ki az elemeket.

A távvezérlő-tartó felszerelése

A tartót közvetlen napsütéstől védett helyen szerelje fel.

- 1 Válasszon biztonságos és könnyen elérhető helyet.
- 2 A tartó hátuljáról távolítsa el az öntapadós ragasztószalag védőfóliáját.

3 A tartót erősen rögzítse a két csavarral.

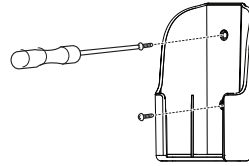

4 A távvezérlőt csúsztassa a tartóba.

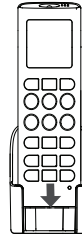

A használat módja

A távvezérlőt irányítsa a légkondicionáló alján található jelző felé.

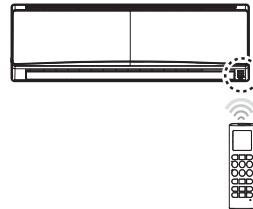



! MEGJEGYZÉS

- A távvezérlő más elektronikus készüléket is bekapcsolhat, ha feléjük irányítja. Ügyeljen arra, hogy a távvezérlőt a légkondicionáló jelzője felé irányítsa.
- A helyes működés érdekében a jeladót és a jelvényt puha kendővel tisztítsa.

ALAPFUNKCIÓK

A szoba lehütése

(Hűtés üzemmód)

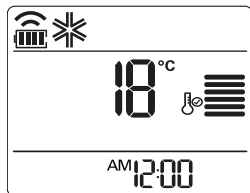

- 1 A  gombbal kapcsolja be a készüléket.
- 2 A hűtés üzemmód beállításához többször nyomja meg a  gombot.
- A kijelzőn  jelenik meg.



- 3 A  vagy  gombot megnyomva állítsa be a kívánt hőmérsékletet.
- A hőmérsékletet a 18°C (64°F) ~30°C (86°F) tartományban lehet beállítani.

Fűtés a szobában

(Fűtés üzemmód)

- 1 A  gombbal kapcsolja be a készüléket.
- 2 A hűtés Fűtés beállításához többször nyomja meg a  gombot.
- A kijelzőn  jelenik meg.

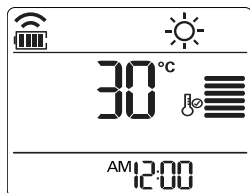

- 3 A  vagy  gombot megnyomva állítsa be a kívánt hőmérsékletet.
- A hőmérsékletet a 16°C (60°F) ~30°C (86°F) tartományban lehet beállítani.



! MEGJEGYZÉS

A csak hűtő típusokkal ez a funkció nem használható.

Nedvesség eltávolítása

(Páramentesítés)

Ebben az üzemmódban a készülék a nagy páratartalmú környezetből vagy esős időszakban eltávolítja a felesleges páratartalmat, ezzel megelőzi a penész megtelepedését. Ebben az üzemmódban az optimális páratartalom fenntartása érdekében a szobahőmérséklet és a ventilátorsebesség beállítása automatikus.

- 1 A  gombbal kapcsolja be a készüléket.
- 2 A páramentesítő funkció bekapcsolásához többször nyomja meg a  gombot.
- A kijelzőn  jelenik meg.

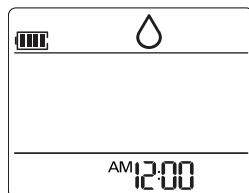



! MEGJEGYZÉS

- Ebben az üzemmódban a szobahőmérsékletet nem lehet beállítani, mert ez a beállítás automatikus. A szobahőmérséklet a kijelzőn se jelenik meg.

A szoba szellőztetése (levegőkeringtetés)

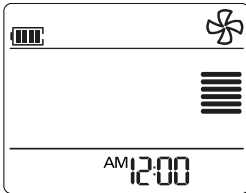

Ebben az üzemmódban a készülék a szoba-hőmérséklet megváltoztatása nélkül keringteti a beltéri levegőt. A levegőkeringtető üzemmódban a hűtés-lámpa világít.

- 1 A  gombbal kapcsolja be a készüléket.
- 2 A levegőkeringtető funkció bekapcsolásához többször nyomja meg a  gombot.
 - A kijelzőn  jelenik meg.





- 3 A ventilátor sebességének beállításához nyomja meg a  gombot.

A ventilátor sebességének beállítása

- 1 A ventilátor sebességének beállításához nyomja meg többször a  gombot.
 - Ha természetes levegőt szeretne, válassza a  beállítást.
 - A ventilátor sebessége automatikusan állítódik be.

| Megjegyzés | Sebesség |
|---|------------------|
|  | Magas |
|  | Közepes |
|  | Alacsony |
|  | Természetes Szél |

A levegőáramlás irányának beállítása

- 1 A levegőáramlást vízszintes irányának beállításához nyomja meg többször a  gombot.
 - A levegőáramlás irányának automatikus beállításához válassza a  lehetőséget.

! MEGJEGYZÉS

- Egyes típusokban a levegőáramlás függőleges irányban nem állítható.
- A levegőterelő önkényes beállítása a készülék meghibásodását okozhatja.
- A légkondicionáló újraindítás után az előzőleg beállított levegőáramlási iránnyal indul újra, ezért előfordulhat, hogy a légterelő iránya nem felel meg a távvezérlőn kijelzett ikonnak. Ilyen esetben a  megnyomásával ismét állítsa be a levegőáramlás irányát.

Időzítés beállítása

Az időzítő funkcióval energiát takaríthat meg és hatékonyabban használhatja a légkondicionálót.

Az óraidő beállítása

- 1 3 mp-nél hosszabb ideig tartsa nyomva a  gombot.
 - Az AM/PM ikon villog a kijelző alján.

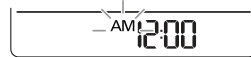

- 2 A vagy gombbal válassza a percet.
- 3 A befejezéshez nyomja meg a gombot.

A légkondicionáló automatikus bekapcsolása a megadott időpontban

- 1 Nyomja meg a gombot.
- A következő ikon villog a kijelző alján.

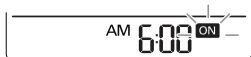

- 2 A vagy gombbal válassza a percet.
- 3 A befejezéshez nyomja meg a gombot.

A légkondicionáló automatikus bekapcsolása a megadott időpontban

- 1 Nyomja meg a gombot.
- A következő ikon villog a kijelző alján.

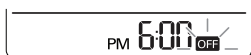

- 2 A vagy gombbal válassza a percet.
- 3 A befejezéshez nyomja meg a gombot.

Az időzítő beállításának törlése

- 1 A vagy gombbal törölje az időzítés beállítását.
- 2 Nyomja meg a gombot.
- Minden időzítés törléséhez, nyomja meg a gombot.

Alvás üzemmód beállítása

Ebben az üzemmódban a légkondicionáló automatikusan kikapcsol, amikor Ön aludni tér.

- 1 A gombbal kapcsolja be a készüléket.
- 2 Nyomja meg a gombot.
- 3 A vagy gombbal válassza az óra (legfeljebb 7 óra).
- 4 A befejezéshez nyomja meg a gombot.
- Alvás üzemmódban a kijelzőn jelenik meg.

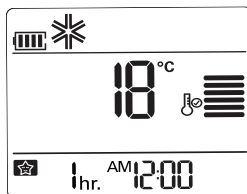

! MEGJEGYZÉS

A hűtés és páramentesítés üzemmódban a hőmérséklet a kényelmes alvás érdekében 30 perc alatt 1 °C-kal nő, majd a következő 30 perc alatt ismét 1 °C-kal.

A hőmérséklet az előre beállított hőmérséklethez képest legfeljebb 2 °C-ot nő.



SPECIÁLIS FUNKCIÓK

A légkondicionálónak több speciális funkciója is van.

A szobahőmérséklet gyors változtatása

(Jet Cool/Heat üzemmód)

Ebben az üzemmódban a beltéri levegőt nyáron gyorsan le lehet hűteni, télen gyorsan fel lehet fűteni.

- 1 A  gombbal kapcsolja be a készüléket.
- 2 Nyomja meg a  gombot.

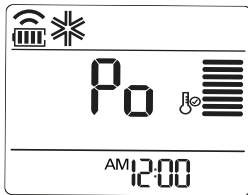

- A gyors hűtés üzemmódban 30 percig erős, 18°C (64°F)-os levegőáramlás lép ki a készülékből.
- A gyors fűtés üzemmódban 30 percig erős, 30°C (86°F)-os levegőáramlás lép ki a készülékből.



! MEGJEGYZÉS

- A levegőkeringtetés, automatikus vagy automatikus átváltás üzemmódban ez a funkció nem használható.
- A típustól függően előfordulhat, hogy a funkció nem használható.

Beltéri levegő tisztítása

Automatikus tisztítás (Auto Clean)

Hűtés és páramentesítés üzemmódban a beltéri készülékben nedvesség keletkezik. Az automatikus tisztítás ezt a nedvességet távolítja el.

- 1 A  gombbal kapcsolja be a készüléket.
- 2 Nyomja meg a  gombot.
- A kijelzőn  jelenik meg.

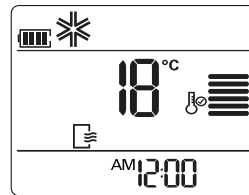

- Ha kikapcsolja a tápellátást, a ventilátor 30 percig tovább működik és megtisztítja a beltéri egység belsejét.





! MEGJEGYZÉS

Az automatikus tisztítás működése közben egyes gombok nem használhatók.

Automatikus működés (mesterséges intelligencia)

Csak hűtő típusok

Ebben az üzemmódban a hőmérsékletet és a ventilátor sebességét a szobahőmérsékletnek megfelelően az elektronika automatikusan állítja be.

- 1 A  gombbal kapcsolja be a készüléket.
- 2 Az automatikus üzemmód beállításához többször nyomja meg a  gombot.
- 3 Ha a hőmérséklet kisebb vagy nagyobb mint a kívánt hőmérséklet, a  vagy  megnyomásával válassza a megfelelő üzemmód-kódot.



| Kód | Leírás |
|-----|------------------------------|
| 2 | Hűtés |
| 1 | Enyhe hűtés |
| 0 | Szobahőmérséklet fenntartása |
| -1 | Enyhe fűtés |
| -2 | Fűtés |

! MEGJEGYZÉS



- Ebben az üzemmódban a ventilátor sebessége nem állítható, de a légtերelő automatikusan mozgatható.
- A típustól függően előfordulhat, hogy a funkció nem használható.

Automatikus átváltás üzemmód

Ez az üzemmód a beállított hőmérséklet ± 2 °C pontosságú fenntartásához automatikusan váltja az üzemmódot.

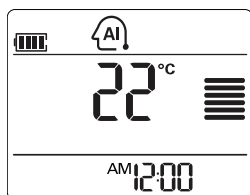
- 1 A  gombbal kapcsolja be a készüléket.
 - 2 A automatics' átváltás üzemmód beállításához többször nyomja meg a  gombot.
- A kijelzőn  jelenik meg.



- 3 A  vagy  vagy gombot megnyomva állítsa be a kívánt hőmérsékletet.
 - A hőmérsékletet a 18°C (64°F) ~30°C (86°F) tartományban lehet beállítani.
- 4 A ventilátor sebességének beállításához nyomja meg többször a  gombot.



! MEGJEGYZÉS

A típustól függően előfordulhat, hogy a funkció nem használható.

Csendes működés

A kültéri egységek zajának csökkentésével kevésbé zavarja a szomszédokat.

A kültéri egység hangnyomása hűtés és fűtés üzemmódban 3 dB-el csökken a névleges zajhoz képest.

- 1 A  gombbal kapcsolja be a készüléket.
 - 2 nyomja meg a  .
- A kijelzőn  jelenik meg.

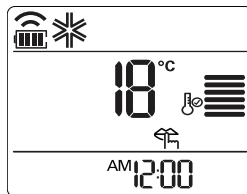

A csendes üzemmód a következő hőmérsékletek beállítása esetén lehetséges:

- Hűtés: 18°C (64°F) ~ 30°C (86°F) belső hőmérséklet, Külső hőmérséklet 18°C (64°F) ~ 43°C (109°F).
- Fűtés: 16°C (60°F) ~ 30°C (86°F) belső hőmérséklet, Külső hőmérséklet 6°C (43°F) ~ 24°C (75°F).



! MEGJEGYZÉS

- A beállítás csak bekapcsolt (ON) állapotban végezhető. csendes üzemmód és E/VEZÉRLÉS bekapcsolása együtt nem használható. Ha csendes üzemmódban megnyomja az E/Control gombot, a csendes mód kikapcsolódik és az E/Vezérlés lép életbe.
- A kültéri egység csendes üzemmódjában a kapacitás csökkenhet.
- A levegőkeringtetés és párasítás üzemmódban ez a funkció nem használható.

Energiavezérlés üzemmód

Ez energiatakarékos üzemmódot jelent. (A beállítás levegőhűtés üzemmódban használható.)

- 1 lépés : A teljesítmény-felvétel hűtés üzemmódban 20%-kal csökken a névleges kapacitású üzemmódhoz képest.
- 2 lépés : A teljesítmény-felvétel hűtés üzemmódban 40%-kal csökken a névleges kapacitású üzemmódhoz képest.

- 1 A  gombbal kapcsolja be a készüléket.
- 2 Nyomja meg a  .
- A kijelzőn  jelenik meg.

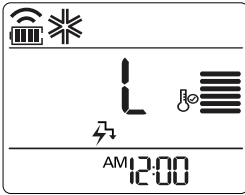

1 lépés

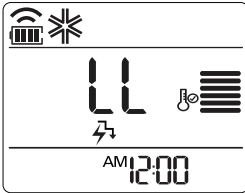

2 lépés

Energiavezérlés üzemmód a következő hőmérsékletek beállítása esetén lehetséges:

- Hűtés: 18°C (64°F) ~ 30°C (86°F) belső hőmérséklet, Külső hőmérséklet 21°C (69.8°F) ~ 32°C (89.6°F)
- Fűtés: 16°C (60°F) ~ 30°C (86°F) belső hőmérséklet, Külső hőmérséklet 6°C (43°F) ~ 24°C (75°F)

! MEGJEGYZÉS

- A hűtés üzemmódban ez a funkció használható.
- A vezeték nélküli távvezérlő E/Control gombjának minden megnyomásakor az „1Step”, „2Step”, „funkciók kikapcsolása” váltakozik és kapcsolódik be. 5 másodpercre a kívánt hőmérséklet jelenik meg.
- A kültéri egység csendes üzemmódjában a kapacitás csökkenhet.

Kijelző fényereje

A beltéri egység kijelzőjének fényereje állítható.

- 1 A  gombot többször megnyomva állítsa be a kívánt fényerőt.

! MEGJEGYZÉS

A típustól függően előfordulhat, hogy a funkció nem használható.

A légkondicionáló használata távvezérlő nélkül

Ha a távvezérlő nem használható, a légkondicionálót a Be/Ki kapcsolóval lehet üzemeltetni. A ventilátor sebessége azonban nagy.

- 1 Nyissa fel az előlapot.
- Kissé emelje fel a fedél két oldalát.

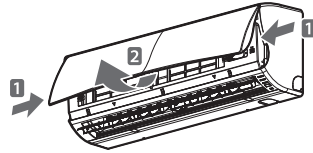

* A funkció lehet változtatni szerint egyfajta modellt.

- 2 Nyomja meg a Be/Ki gombot.

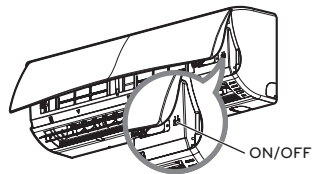

* A funkció lehet változtatni szerint egyfajta modellt.

- Hűtő és fűtő típus esetén az üzemmód a szobahőmérséklettől függően vált.

| Szobahőm | Beáll. hőm. | Üzemmód |
|-----------------------------|-------------|----------------|
| 21 °C alatt | 24°C | Fűtés üzemmód |
| 21 °C felett és 24 °C alatt | 23°C | Páramentesítés |
| 24 °C felett | 22°C | Hűtés üzemmód |

- Hűtő típus esetén a beállított hőmérséklet 22 °C.

- A funkció ismételt bekapcsolásához nyomja meg és 6 mp-ig tartsa nyomva a Be/Ki gombot. A készülék két hangjelzést ad és a kék lámpa 4-szer felvillan.

! MEGJEGYZÉS

Ha a Be/Ki gombot 6 másodperc helyett 3 – 5 másodpercig tartja nyomva, a készülék teszt-üzemmódba kapcsol. Teszt-üzemmódban a készülék 18 percig erős légáramlást fúj ki, majd visszatér a gyári alapbeállításokra.

A légkondicionáló automatikus újraindítása

Ha áramkimaradás után a légkondicionáló újraindul, ez a funkció megtartja a korábbi beállításokat. A gyári alapbeállítás szerint ez a funkció be van kapcsolva.

Automatikus újraindító üzemmód

- 1 Nyissa fel az előlapot.
 - Kísse emelje fel a fedél két oldalát.

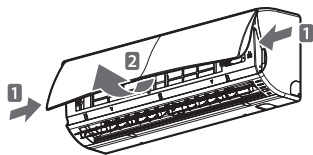

- * A funkció lehet változtatni szerint egyfajta modellt.

- 2 Nyomja meg és 6 mp-ig tartsa nyomva a Be/Ki gombot.
 - A készülék két hangjelzést ad és a lámpa 6-szor felvillan.

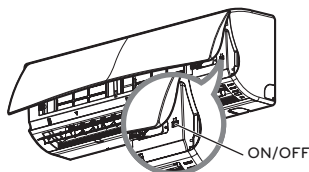

- * A funkció lehet változtatni szerint egyfajta modellt.

Ionizátor tisztító üzemmód

Az LG által kifejlesztett ionizátor ionrézrészecskéi sterilizálják a levegőben található baktériumokat és más káros anyagokat.

- 1 A gombbal kapcsolja be a készüléket.
- 2 Nyomja meg a gombot.
 - A kijelzőn jelenik meg.

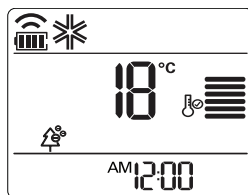

! MEGJEGYZÉS

- A funkciót a légkondicionáló bekapcsolása nélkül, a megnyomásával lehet használni.
- A típustól függően előfordulhat, hogy a funkció nem használható.
- Működés közben ne érintse meg a ionizátort.

KARBANTARTÁS

Ha hosszabb ideig nem használja a légkondicionálót, a kifogástalan állapot fenntartása érdekében szárítsa ki.

- 3-4 óráig ventilátor-üzemmódban működtetve alaposan szárítsa ki a légkondicionálót, majd csatlakoztassa le a hálózati feszültségről. A légkondicionálóban maradt nedvesség belső károsodást okozhat.
- A légkondicionáló ismételt üzembe helyezése előtt 3-4 óráig ventilátor-üzemmódban működtetve újra szárítsa ki a készülék belsejét. Ezzel megszüntethetők a nedvesség által esetleg okozott kellemetlen szagok.

Az optimális teljesítmény fenntartása és az üzemkimaradás megelőzése érdekében rendszeresen tartsa karban a készüléket.

* A típustól függően előfordulhat, hogy nem használható.

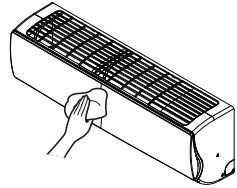

* A funkció lehet változtatni szerint egyfajta modell.

| Típus | Leírás | intervallum |
|------------------|---|----------------|
| Levegőszűrő | Lásd: „A levegőszűrő tisztítása”. | 2 hét |
| 3M szűrő | LÁSD „A 3M szűrő tisztítása” | 1 hónap |
| Ionizátor | Lásd: „A Ionizátor tisztítása” | 6 hónap |
| Beltéri egységek | A beltéri készülék felületét puha, száraz törölkendővel tisztítsa. | Rendszeresen |
| | Tisztítsa meg a kondenzvíz-elvezető csövet. | 4-havonta |
| | Tisztítsa meg a kondenzvíz-elvezető tálcát. | Évente egyszer |
| | Alaposan tisztítsa meg a hőcserélőt. | Évente egyszer |
| | Cserélje ki a távvezérlő elemeit. | Évente egyszer |
| Kültéri egység | A hőcserélő csőkégyóinak és a panel nyílásainak tisztításához használjon gőzt.(Kérje szakember tanácsát.) | Rendszeresen |
| | Clean the fan. | Évente egyszer |
| | Tisztítsa meg a kondenzvíz-elvezető tálcát. | Évente egyszer |
| | Ellenőrizze a ventilátor-szerelvény szoros rögzítését. | Évente egyszer |
| | Sűrített levegővel ellenőrizze az elektromos alkatrészeket. | Évente egyszer |
| | Sűrített levegővel tisztítsa meg az elektromos alkatrészeket. | Évente egyszer |

! VIGYÁZAT

- Minden karbantartási tevékenység előtt kapcsolja ki a készüléket és csatlakoztassa le a hálózati feszültségről, egyébként áramütés veszélye áll fenn.
- A szűrők tisztításához ne használjon 40 °C-nál melegebb vizet. Ez deformációt vagy elszíneződést okozhat.
- A szűrők tisztításához ne használjon illékony anyagokat. Ezek károsíthatják a készülék felületét.
- Ne mossa vízzel a 3M szűrő, mert a szűrő megrongálódhat.

! MEGJEGYZÉS

- A szűrők helye és alakja típustól függően változhat.
- A kültéri egység hőcserélőjének csőkégyóit rendszeresen tisztítani kell, mert a felgyűlt szennyeződés csökkentheti a hatékonyságot és növelheti a energiafogyasztást.

A Ionizátor tisztítása

- Kapcsolja ki a készüléket és csatlakoztassa le a hálózati feszültségről.

- A port száraz vattapamaccsal távolítsa el.

MEGJEGYZÉS : Egyes típusok nem tartalmaznak Ionizátort.

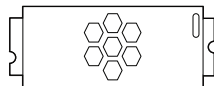
**A Levegőszűrő tisztítása**

Kétfeltes, vagy szükség esetén gyakrabban tisztítsa meg a levegőszűrőt.

- 1 Kapcsolja ki a készüléket és csatlakoztassa le a hálózati feszültségről.

- 2 Nyissa fel az előlapot.

- Kissé emelje fel a fedél két oldalát.

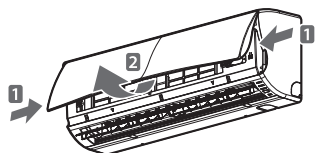

- * A funkció lehet változtatni szerint egyfajta modellt.

- 3 Fogja meg a levegőszűrő fülét, kissé emelje fel és vegye ki a készülékből.

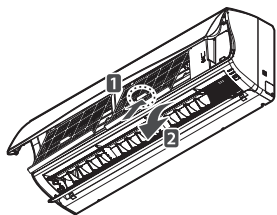

- * A funkció lehet változtatni szerint egyfajta modellt.

- 4 Porszívóval vagy meleg vízzel tisztítsa meg a szűrőt.

- Makacs szennyeződés esetén langyos mosogatószeres vízben mossa ki.

- 5 Árnyékban szárítsa meg a szűrőt.

Tisztítása 3M szűrő

- 1 Kapcsolja ki a készüléket és csatlakoztassa le a hálózati feszültségről.

- 2 Nyissa fel az előlapot és vegye ki a levegőszűrőt (lásd: „A levegőszűrő tisztítása”).

- 3 3M szűrő.

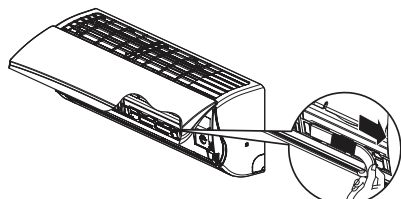

- * A funkció lehet változtatni szerint egyfajta modellt.

- 4 Porszívóval távolítsa el a szennyeződést, Ne mossa vízzel a 3M szűrő, mert a szűrő megromolódhat.

! MEGJEGYZÉS

- Javasoljuk, hogy félfeltes tisztítsa meg a 3M szűrő

- A szűrők helye típustól függően változhat.

- Ha további szűrőkre van szüksége, keresse meg az LG szervizközpontját. (lásd a garanciakártyán).

HIBAELHÁRÍTÁS

Öndiagnózis

A készülékben beépített öndiagnosztikai funkció van. Hiba esetén a beltéri egység lámpája 2 másodpercenként felvillan. Ilyen esetben értesítse a viszonteladót vagy a szervizt.

Mielőtt a szervizt hívná

Mielőtt értesítené a szervizt, kérjük, ellenőrizze a következőket: Ha a probléma fennmarad, értesítse a szervizt.

| Probléma | Lehetséges ok | Javítás |
|--|---|---|
| Égett szag érezhető és furcsa zaj hallható a készülékből. | - | Kapcsolja ki a készüléket, csatlakoztassa le a hálózati feszültségről és értesítse a szervizt. |
| A beltéri egységből víz szivárog akkor is, ha a páratartalom kicsi. | | |
| A hálózati kábel megrongálódott vagy túlzottan melegszik. | | |
| Egy kapcsoló, kismegszakító (biztonsági, ÉV) vagy biztosító nem megfelelően működik. | | |
| A légkondicionáló nem működik. | A légkondicionáló nem csatlakozik a hálózati feszültségre. | Ellenőrizze, hogy a hálózati kábel csatlakoztatva van-e a hálózati csatlakozóra. |
| | Egy biztosító kiolvadt vagy nincs hálózati tápfeszültség. | Cserélje ki a biztosítót vagy ellenőrizze a kismegszakítót. |
| | Áramkimaradás van. | Áramkimaradás esetén kapcsolja ki a légkondicionálót. Ha a hálózati feszültség visszatért, várjon 3 percet, majd kapcsolja be a légkondicionálót. |
| | A feszültség túl nagy, vagy túl kicsi. | Ellenőrizze a hálózati kismegszakítót. |
| | A légkondicionáló automatikusan kikapcsolt a beállított időpontban. | Ismét nyomja meg a bekapcsoló gombot. |

| Probléma | Lehetséges ok | Javítás |
|---|---|---|
| A légkondicionáló nem fúj hideg levegőt. | Nem megfelelő a levegőkeringés. | Ellenőrizze, hogy függöny, sötétítő vagy bútor nem takarja-e el a légkondicionáló elülső részét. |
| | A levegőszűrő szennyezett. | Kéthetente tisztítsa meg a levegőszűrőt. A részleteket lásd: „A levegőszűrő tisztítása”. |
| | A helyiség hőmérséklete túl nagy. | Nyáron hosszabb ideig tarthat a beltéri levegő lehűtése. Ilyenkor a gyors lehűtéshez használja a gyors hűtés funkciót. |
| | A hideg levegő eltávozik a helyiségből. | Ellenőrizze, hogy a szellőzőnyílásokon nem szökik-e ki a hideg levegő. |
| | A helyiség hőmérséklete nagyobb a beállított hőmérsékletnél. | A hőmérsékletet állítsa a szobahőmérsékletnél kisebbre. |
| | Hőforrás van a közelben. | A légkondicionáló működése közben ne használjon hőtermelő eszközt, pl. elektromos tűzhelyet vagy gázégőt. |
| | A készülék levegőkeringtetés üzemmódban van. | Levegőkeringtetés üzemmódban a levegő a beltéri levegő hűtése vagy fűtése nélkül kering a helyiségben. Kapcsoljon át hűtés üzemmódra. |
| A ventilátor sebességét nem lehet állítani. | A készülék automatikus, gyors vagy párátlanítás üzemmódban van. | Egyes üzemmódokban, mint pl. a gyors hűtés/fűtés vagy páramentesítés, a ventilátor sebessége nem állítható. Válasszon olyan üzemmódot, ahol a ventilátor sebességét állítani lehet. |
| A hőmérsékletet nem lehet állítani. | A készülék levegőkeringtetés vagy gyors üzemmódban van. | Egyes üzemmódokban, mint pl. a levegőkeringtetés vagy a gyors hűtés/fűtés vagy páramentesítés, a hőmérséklet nem állítható. Válasszon olyan üzemmódot, ahol a hőmérsékletet állítani lehet. |



РЪКОВОДСТВО ЗА ПОТРЕБИТЕЛЯ КЛИМАТИК

Прочетете настоящото ръководство внимателно и го запазете за бъдещи справки.

ТИП: ЗА СТЕНЕН МОНТАЖ

СЪВЕТИ ЗА ИКОНОМИЯ НА ЕНЕРГИЯ

Тук са дадени няколко съвета, които ще ви помогнат да сведете до минимум консумацията на електроенергия при използването на климатик. Ако изпълните дадените по-долу инструкции, ще можете да използвате поефективно климатика си.

- Не охлаждайте прекомерно помещенията. Това може да е вредно за здравето ви и да доведе до по-голяма консумация на електроенергия.
- Когато климатикът работи, предотвратете навлизане на слънчевата светлина през щори или завеси.
- Когато климатикът работи, вратите и прозорците трябва да са плътно затворени.
- Регулирайте посоката на въздушния поток вертикално и хоризонтално, за да циркулира вътрешния въздух.
- За кратко ускорете вентилатора, за да охлади или затопли бързо вътрешния въздух.
- Ако климатикът работи продължително, периодично отваряйте прозорците за вентилация на помещението, тъй като качеството на вътрешния въздух може да се влоши.
- Почиствайте въздушния филтър на всеки 2 седмици. Акумулираните във въздушния филтър прах и нечистотии могат да блокират въздушния поток или да отслабят въздействието на функциите за охлаждане / обезвлажняване.

За ваша информация

Прикрепете квитанцията към тази страница, която ще ви потрябва, в случай че се наложи да покажете датата на покупката при предявяване на гаранционни претенции. Тук запишете номера на модела и серийния номер:

Номер на модела : _____

Серийен Номер : _____

Можете да ги намерите на етикета, отстрани на всяко от телата.

Име на търговеца : _____

Дата на покупка : _____

ВАЖНИ ИНСТРУКЦИИ ЗА БЕЗОПАСНА РАБОТА

ПРОЧЕТЕТЕ ВСИЧКИ ИНСТРУКЦИИ, ПРЕДИ ДА ЗАПОЧНЕТЕ ДА ИЗПОЛЗВАТЕ УРЕДА

За да избегнете опасни ситуации и да гарантирате възможно най-добрата работа на вашия продукт, винаги изпълнявайте описаните по-долу предпазни мерки

ПРЕДУПРЕЖДЕНИЕ

Ако указанията се пренебрегнат, това може да доведе до сериозни наранявания или до смъртни случаи.

ВНИМАНИЕ

Ако указанията се пренебрегнат, това може да доведе до леки наранявания или до повреди на продукта.

ПРЕДУПРЕЖДЕНИЕ

- Извършените от неквалифициран персонал монтаж или ремонти могат да доведат до опасност за вас и други хора.
- Климатик трябва да се монтира в съответствие с националните разпоредби за електрическа инсталация.
- Ако електрозахранващият кабел е повреден, трябва да бъде сменен от производителя, сервизния агент или подобно квалифицирано лице, за да се избегнат рисковете.
- Съдържаната в ръководството информация е предназначена за използване от квалифициран сервизен техник, който е запознат с процедурите за безопасност и е оборудван с подходящите инструменти и уреди за тестване.
- Ако всички инструкции в настоящото ръководство не се прочетат внимателно и не се изпълняват, това може да доведе до неправилно функциониране на уреда, до увреждане на собственост, до телесни наранявания и/или до смъртни случаи.
- Когато трябва да се смени захранващият кабел, смяната трябва да се извърши от оторизиран персонал, който използва само оригинални резервни части.

Монтаж

- Използвайте стандартен прекъсвач и предпазител, които отговарят на номиналния ток на климатика. Неизпълнението на това указание може да доведе до електрически удар или до повреждане на уреда.
- При монтаж на климатика или при смяна на мястото му се свържете с упълномощен сервизен център. Неизпълнението на това указание може да доведе до сериозни наранявания или до повреждане на уреда.
- Използвайте винаги контакт и щепсел с изводи за заземяване. Неизпълнението на това указание може да доведе до електрически удар или до повреждане на уреда.
- Монтирайте надеждно панела и капака на управляващото табло. Неизпълнението на това указание може да доведе до експлозии или пожар.
- Преди да започнете да използвате климатика, монтирайте предназначен за него електрически изход и прекъсвач. Неизпълнението на това указание може да доведе до електрически удар или до повреждане на уреда.
- Използвайте стандартен прекъсвач и предпазител, които отговарят на номиналния ток на климатика. Неизпълнението на това указание може да доведе до електрически удар или до повреждане на уреда.
- Не модифицирайте и не удължавайте захранващия кабел. Ако по захранващия кабел има наранявания, ако изолацията му е обелена или увредена, той трябва да се смени. Това може да доведе до пожар или електрически удар.
- При разопаковането и монтажа на климатика внимавайте много. Неизпълнението на това указание може да доведе до сериозни наранявания или до повреждане на уреда.
- Не монтирайте климатика на нестабилни повърхности или на място, където може да падне. Това може да доведе до смъртни случаи, до сериозни наранявания или до повреждане на уреда.

- Използвайте незапалителен газ (азот), за проверка на течове и премахване на въздуха, тъй като използването на въздух под налягане или запалим газ може да доведе до пожар или експлозии.

Работа

- Ако влажността в помещението е много голяма или има отворен прозорец или врата, не оставайте климатика да работи продължително. Неизпълнението на това указание може да доведе до повреждане на уреда.
- Убедете се, че захранващият кабел не е изтеглен или повреден, когато климатикът работи. Неизпълнението на това указание може да доведе до пожар, до електрически удар или до повреждане на уреда.
- Не слагайте никакви предмети върху захранващия кабел. Това може да доведе до електрически удар или до повреждане на уреда.
- Не включвайте и не изключвайте климатика чрез щепсела. Това може да доведе до пожар или електрически удар.
- С мокри ръце не докосвайте климатика, не работете с него и не го ремонтирайте. Това може да доведе до електрически удар или до повреждане на уреда.
- В близост до захранващия кабел не поставяйте нагревателни уреди. Това може да доведе до пожар, до електрически удар или до повреждане на уреда.
- Не допускайте в климатика да тече вода. Това може да доведе до експлозии или пожар.
- В близост до климатика не оставайте запалими вещества като газолин, бензин или разтворители. Това може да доведе до експлозии или пожар.
- В малки помещения не използвайте климатика продължително, без да проветрявате. Проветрявайте помещението редовно. Неизпълнението на това указание може да доведе до експлозии или пожар.
- В случаите на течове на газ преди да използвате климатика отново, проветрете добре помещението. Неизпълнението на това указание може да доведе до експлозии или пожар.
- Ако климатикът издава необичаен шум или излъчва миризма или пушек, изключете захранващия щепсел. Неизпълнението на това указание може да доведе до експлозии или пожар.
- При бури и урагани спрете климатика и затворете прозорците. Ако това е възможно, преди ураганът да е стигнал до вас, свалете уреда от прозореца.
- Ако при наводнение климатикът е бил потопен под вода, свържете се с упълномощен сервизен център. Неизпълнението на това указание може да доведе до експлозии или пожар.
- Внимавайте в продукта да не проникне вода.
- Когато едновременно с климатика работи и отоплително тяло, не забравяйте да проветрявате помещението добре. Неизпълнението на това указание може да доведе до пожар, до сериозни наранявания или до повреждане на уреда.
- Когато почиствате или ремонтирате климатика, изключете главното захранване и извадете захранващия щепсел. Неизпълнението на това указание може да доведе до смъртни случаи, до сериозни наранявания или до повреждане на уреда.
- Когато климатикът няма да се използва за продължителен период от време, изключвайте захранващия щепсел. Неизпълнението на това указание може да доведе до повреждане на уреда.
- Не слагайте никакви предмети върху климатика. Това може да причини повреди на уреда.
- За вътрешно почистване се свържете с упълномощен сервизен център или с търговец. Не използвайте агресивни миешки препарати, които могат да предизвикат корозия или да повредят уреда. Освен това, агресивните миешки препарати могат да повредят изделието и да предизвикат пожар или риск от електрически удар.
- Този уред не е предназначен за използване от лица (включително деца) с намалени физически, сетивни или умствени възможности или без опит и познания, освен ако не са наблюдавани или инструктирани как да използват уреда от отговарящо за безопасността им лице.
- Децата трябва да се наблюдават, за да се гарантира, че не си играят с уреда.

ВНИМАНИЕ

Монтаж

- След монтаж или ремонт на климатика не забравяйте да проверите дали няма утечки на хладилен агент. Неизпълнението на това указание може да доведе до повреждане на уреда.
- Монтирайте правилно дренажния маркуч, за да осигурите плавното отвеждане на кондензираната вода. Неизпълнението на това указание може да доведе до повреждане на уреда.
- Поддържайте продукта в хоризонтално положение, дори и по време на монтажа му.
- Монтирайте климатика така, че шумът от външното тяло или изпусканите газове да не причиняват неудобство на съседите. Неизпълнението на това указание може да доведе до конфликт със съседите ви.
- При транспортирането на продукта трябва да осигурите най-малко двама души или вилчен товарач. Това може да причини сериозни наранявания.
- Не монтирайте климатика на такова място, където може да бъде директно изложен на морски вятър(солени пръски). Това може да причини повреди на уреда.

Работа

- Не излагайте хора, животни или растения на студените или горещи течения от климатика. Това може да причини сериозни наранявания.
- Не използвайте климатика за никакви специални цели, като например за съхранение на продукти, на произведения на изкуството и други подобни. Климатикът е за битови нужди, а не е прецизна охладителна система. Това може да доведе до смъртни случаи, до пожар или до електрически удар.
- Не блокирайте входа или изхода на въздушния поток. Това може да доведе до експлозии или до повреди на уреда.
- При почистването на продукта не използвайте силни почистващи препарати или разтворители, както и пръскането му с вода. Използвайте меки кърпи. Това може да доведе до сериозни наранявания или до повреждане на уреда.
- Когато сваляте въздушния филтър никога не докосвайте металните части на климатика. Това може да доведе до сериозни наранявания или до повреждане на уреда.
- Не слагайте никакви предмети върху климатика. Това може да причини повреди на уреда.
- След почистване на филтъра винаги го вмъквайте добре и го фиксирайте на място. Почиствайте филтъра на всеки две седмици, а ако се налага и по-често.
- Когато климатикът работи, не пъхайте ръцете си или други предмети през входа и изхода на въздуха. Това може да доведе до електрически удар.
- Не пийте изтеклата от климатика вода. Това може да причини увреждане на здравето ви.
- Когато почиствате, поддържате или ремонтирате монтиран нависоко климатик, използвайте здрава табуретка или стълба. Неизпълнението на това указание може да доведе до сериозни наранявания или до повреждане на уреда.
- Не смесвайте батериите на дистанционното управление на климатика с различни типове батерии, както и не смесвайте стари с нови батерии. Неизпълнението на това указание може да доведе до повреждане на уреда.
- Не презареждайте и не разглобявайте батериите. Неизпълнението на това указание може да доведе до експлозии, до пожар или до сериозни наранявания.
- Ако установите течове от батериите, прекратете използването на дистанционното управление. Ако дрехите или кожата ви са били изложени на изтекла от батериите течност, измийте ги с чиста вода. Неизпълнението на това указание може да доведе до сериозни наранявания.
- Ако сте погълнали изтекла от батериите течност, измийте старателно вътрешността на устата си, след което се консултирайте с лекар. Неизпълнението на това указание може да доведе до сериозни здравословни усложнения.

Експлоатационен диапазон

В таблицата по-долу са показани температурните обхвати, в рамките на които трябва да се използва климатика.

| Режим | Стайна температура | Външна температура |
|-----------|--------------------|--------------------|
| охлаждане | 18°C~32°C | -10°C~48°C |
| отопление | 16°C~30°C | -10°C~24°C |

СЪДЪРЖАНИЕ

2 СЪВЕТИ ЗА ИКОНОМИЯ НА ЕНЕРГИЯ

3 ВАЖНИ ИНСТРУКЦИИ ЗА БЕЗОПАСНА РАБОТА

7 ПРЕДИ УПОТРЕБА

- 7 Компоненти
- 8 Начин на използване на дистанционното управление
- 9 - Поставяне на батериите
- 9 - Монтаж на държача на дистанционното управление

10 ОСНОВНИ ФУНКЦИИ

- 10 Охлаждане на помещението
- 10 Затопляне на помещението
- 10 Отстраняване на влажността
- 11 Проветряване на помещението
- 11 Регулиране скоростта на вентилатора
- 11 Настройване на посоката на въздушния поток
- 11 Настройване на таймера
- 11 - Задаване на текущото време
- 12 - Автоматично включване на климатика в предварително зададено време
- 12 - Автоматично изключване на климатика на предварително зададен час
- 12 - Отмяна на заданията на таймера
- 12 Задаване на „режим за сън“

13 ПО-СЛОЖНИ ФУНКЦИИ

- 13 Бърза промяна на температурата в помещението
- 13 Пречистване на въздуха в помещението
- 13 - Работа в режим на автоматично почистване
- 14 Автоматичен режим
- 14 Работа при автоматична смяна на функциите
- 14 Безшумен режим
- 15 Режим на контрол на електричеството
- 15 Яркост на дисплея на екрана
- 15 Работа с климатика без дистанционно управление
- 16 Автоматично рестартиране на климатика
- 16 Функция „Пречистване“ с Йонизатор

17 ПОДДРЪЖКА

- 18 Почистване на въздушния филтър
- 18 Почистване на 3М филтър

19 ОТКРИВАНЕ И ОТСТРАНЯВА-НЕ НА НЕИЗПРАВНОСТИ

- 19 Функция за самодиагностика
- 19 Преди да потърсите сервизно обслужване

ПРЕДИ УПОТРЕБА

Компоненти

Вътрешно тяло

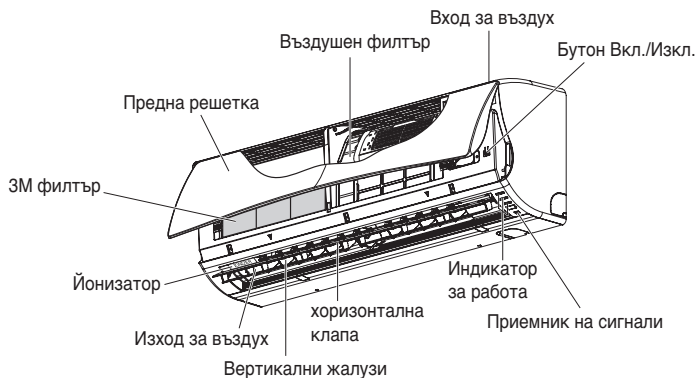

* В зависимост от модела, функциите могат да бъдат променени.

! БЕЛЕЖКА

Броят на работните индикатори и тяхното място могат да варират в зависимост от модела на климатика.

Външно тяло

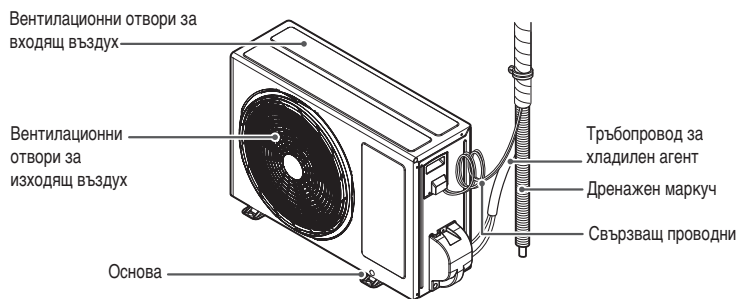

* В зависимост от модела, функциите могат да бъдат променени.

Начин на използване на дистанционното управление

Можете да настройвате работата на климатика по-лесно с дистанционното управление. Под долната част на дисплея ще откриете бутоните за допълнителните функции.

Безжично дистанционно управление

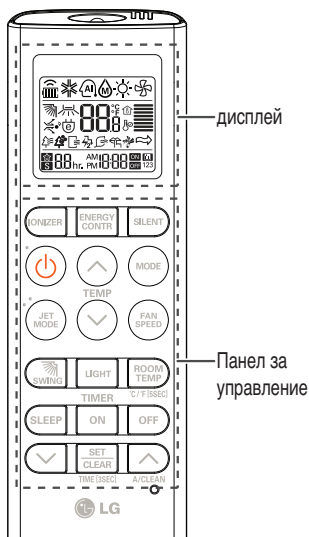

| Панел за управление | Дисплей | Описание |
|---------------------|---------|---|
| | | Бутон IONIZER (Йонизатор)*: Йонизаторът стерилизира бактериите и други вредни вещества във въздуха. |
| | | Бутон за автоматичен “режим за сън”*: Задава автоматичната работа в “режим за сън”. |
| | | Бутони за регулиране на температурата: Регулират температурата на помещението при охлаждане или отопление. |
| | - | Бутон Вкл./Изкл.: Включва/Изключва захранването. |
| | | Бутон за скорост на вентилатора на вътрешното тяло: Регулира скоростта на вентилатора. |
| | | Бутон за избор на работен режим*: Избира работния режим на климатика. Работа в режим на охлаждане (❄️) / Работа в автоматичен режим или в режим на автоматична смяна на функциите (⏸️) / Работа в режим на обезвлажняване (💧) / Работа в режим на отопление (☀️) / циркулация на въздуха (🌀) |
| | | Бутон за форсирано охлаждане/отопление*: Повишава или понижава температурата на помещението за кратък период от време. |
| | | Бутон за посока на въздушния поток: Настройва посоката на въздушния поток вертикално или хоризонтално. |
| | | Бутон за извеждане на температурата на дисплея: Извежда на дисплея температурата на помещението. Натиснете за 5 секунди, превърнете °C / °F. |
| | | Бутон таймер: Задава текущото време и часа на старт/стоп на климатика. |
| | | Бутон за навигация и функции*: Настройва часа и задава специални функции. Управлява БЕЗШУМЕН режим Управлява E/Control режим Автоматично почистване на безшумния режим и E/Control не са налични по едно и също време |
| | - | Бутон за запаметяване/отменяне: Задава или отменя функции. |
| | - | Бутон установяване в изходно състояние: Установява заданията на климатика в изходно положение. |
| | | Бутон за LIGHT (ОСВЕТЕНОСТ): Регулира яркостта на дисплея на вътрешното тяло. |

* В зависимост от модела, някои функции може да не се поддържат.

Поставяне на батериите

Поставете батериите, преди да използвате дистанционното управление. Типът на използваните батерии е AAA (1.5 V).

- 1 Свалете капачето за батериите.

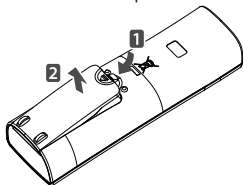

- 2 Поставете новите батерии и се убедете, че + и – полюсите на батериите са правилно насочени.

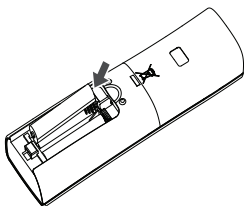

- 3 Сложете обратно капачето за батериите.

! БЕЛЕЖКА

Ако екранът на дисплея на дистанционното управление започне да избледнява, сменете батериите.

Монтаж на държача на дистанционното управление

За да защитите дистанционното управление, монтирайте държача му на място, където не попадат директни слънчеви лъчи.

- 1 Изберете безопасно и леснодостъпно място.
- 2 Свалете защитната лепенка от гърба на кутията преди да го закачите на стената.

- 3 Фиксирайте държача с помощта на 2-та винта, които завийте здраво с отвертка, или си послужете с двойнозалепаваща лепенка.

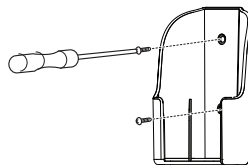

- 4 Плъзнете дистанционното управление в държача.

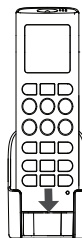

Начин на работа на климатика

За да задействате дистанционното управление насочете го към приемника на сигнали, който се намира в долната част на климатика.

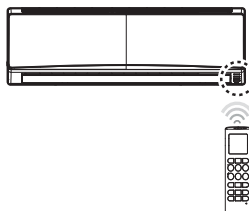



! БЕЛЕЖКА

- Ако се насочи към някои други електронни устройства, дистанционното управление може да ги задейства. Не забравяйте да насочвате дистанционното управление към приемника на сигнали на климатика.
- За правилната работа на дистанционното управление почистете с мека кърпа предавателя и приемника на сигнали.



ОСНОВНИ ФУНКЦИИ

Охлаждане на помещението

(Работа в режим на охлаждане)

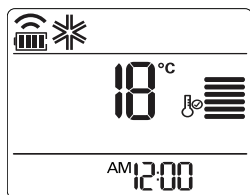

- 1 За да включите захранването, натиснете .
- 2 За да изберете режим на охлаждане, натиснете неколккратно .
 - На дисплея на екрана се извежда .





- 3 За да зададете желаната температура, натиснете  или .
 - Температурният диапазон е от 18°C (64°F) ~30°C (86°F).

Затопляне на помещението

(Работа в режим на отопление)

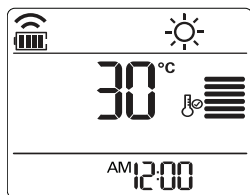
- 1 За да включите захранването, натиснете .
- 2 За да изберете режим на отопление, натиснете неколккратно .
 - На дисплея на екрана се извежда .



- 3 За да зададете желаната температура, натиснете  или .
 - Температурният диапазон е от 16°C до 30°C.



БЕЛЕЖКА

Моделите, работещи само в режим на охлаждане, не поддържат тази функция.

Отстраняване на влажността

(Режим на обезвлажняване)

При работа в този режим климатикът отстранява излишната влага от околната среда с висока влажност или в сезона на дъждовете, за да се предотврати образуване на плесени. Този режим регулира температура на помещението и скоростта на вентилатора автоматично, за да поддържа оптималното ниво на влажност.

- 1 За да включите захранването, натиснете .
- 2 За да изберете режим на обезвлажняване, натиснете неколккратно .
 - На дисплея на екрана се извежда .

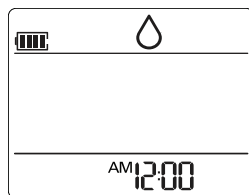



БЕЛЕЖКА

- При работа в този режим няма да можете да настроите температурата на помещението, защото тя се регулира автоматично. Освен това, на дисплея на екрана не се извежда температурата на помещението.

Проветряване на помещението

(Работа в режим на циркулация на въздуха)

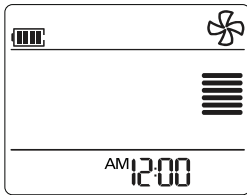

В този работен режим се извършва само циркулация на вътрешния въздух, без да се променя температурата на помещението. В режима на циркулация на въздуха индикаторът за охлаждане свети.

- 1 За да включите захранването, натиснете .
- 2 За да изберете режим на циркулация на въздуха, натиснете няколкократно .
 - На дисплея на екрана се извежда .





- 3 За да настроите скоростта на вентилатора, натиснете .

Регулиране скоростта на вентилатора

- 1 За да настроите скоростта на вентилатора, натиснете няколкократно .
 - Изберете , ако желаете естествено течение на въздуха. Скоростта на вентилатора се настройва автоматично.

| забележка | скорост |
|---|----------------|
|  | високо |
|  | среден |
|  | ниско |
|  | природен вятър |

Настройване на посоката на въздушния поток

- 1 За да настроите посоката на въздушния поток хоризонтално, натиснете няколкократно  и изберете желаната посока.
 - За автоматичното регулиране на посоката на въздушния поток, изберете .

! БЕЛЕЖКА

- В зависимост от модела, настройването на посоката на въздушния поток вертикално може и да не се поддържа.
- Произволното настройване на насочването на въздуха може да доведе до повреждането на уреда.
- Ако рестартирате климатика, той започва да работи при предишно зададената посока на въздушния поток, така че насочването на въздуха може и да не отговаря на изведената на дисплея на дистанционното управление икона. В такива случаи натиснете , за да настроите повторно посоката на въздушния поток.



Настройване на таймера

Функциите на таймера могат да се използват за икономия на енергия и за по-ефективната употреба на климатика.

Задаване на текущото време

- 1 Натиснете  и го задръжте натиснат повече от 3 секунди.
 - В долната част на дисплея на екрана започва да примигва иконата AM/PM.





- 2 За да изберете минутите, натиснете  или .
- 3 Натиснете , за да приключите.

Автоматично включване на климатика на предварително зададен час

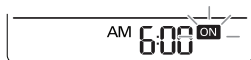
- 1 Натиснете .
 - В долната част на дисплея на екрана започва да примигва показаната по-долу икона.





- 2 За да изберете минутите, натиснете  или .
- 3 Натиснете , за да приключите.



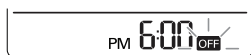

Автоматично изключване на климатика на предварително зададен час

- 1 Натиснете .
 - В долната част на дисплея на екрана започва да примигва показаната по-долу икона.









- 2 За да изберете минутите, натиснете  или .
- 3 Натиснете , за да приключите.

Отмяна на заданията на таймера

- 1 За да изберете подлежащите на отмяна задания на таймера, натиснете  или .
- 2 Натиснете .
 - За да отмените всички задания на таймера, натиснете .

Задаване на „режим за сън”

Използвайте “режим за сън”, за да изключите автоматично климатика, когато лягате да спите.

- 1 За да включите захранването, натиснете .
- 2 Натиснете .
- 3 Натиснете  или , за да изберете часа (до 7 часа).
- 4 Натиснете , за да приключите.
 - В “режим за сън” на дисплея на екрана се извежда .

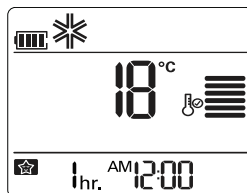

! БЕЛЕЖКА

За по-комфортен сън в режимите Охлаждане и Обезвлажняване след 30 минути температурата се повишава с 1°C и с още 1°C след още 30 минути. Температурата се повишава с до 2°C от предварително зададената температура.



ПО-СЛОЖНИ ФУНКЦИИ

Климатикът предлага и няколко допълнителни положни функции.

Бърза промяна на температурата в помещението

(Работа в режим на форсирано охлаждане/отопление)

Работата в този режим позволява бързото охлаждане на вътрешния въздух през лятото и бързото му затопляне през зимата.

- 1 За да включите захранването, натиснете .
- 2 Натиснете .

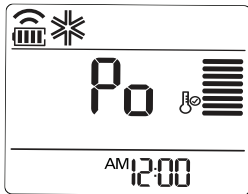

- В режим на форсирано охлаждане от климатика излиза силна въздушна струя с температура от 18°C (64°F) в продължение на 30 минути.
- В режима на форсирано отопление от климатика излиза силна въздушна струя с температура от 30°C (86°F) в продължение на 30 минути.



! БЕЛЕЖКА

- Тази функция не може да бъде използвана при режими Циркулация на въздуха, Автоматичен режим или Режим на автоматична смяна на функции.
- В зависимост от модела, тази функция може и да не се поддържа.

Пречистване на въздуха в помещението

Автоматично почистване

При работа в режим на охлаждане и обезвлажняване във вътрешното тяло се генерира влага. За отстраняване на тази влага използвайте функцията за автоматично почистване.

- 1 За да включите захранването, натиснете .
 - 2 Натиснете .
- На дисплея на екрана се извежда .

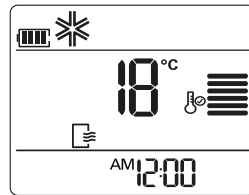

- Ако изключите захранването, вентилаторът работи в течение на 30 минути и почиства вътрешността на вътрешното тяло.

! БЕЛЕЖКА





При работа в режим на автоматично почистване някои бутони не могат да бъдат използвани.

Автоматичен режим

(Искусствен интелект)

Модели, работещи само в режим на охлаждане

При работа в този режим скоростта на вентилатора и температурата се регулират автоматично, базирайки се на температурата на помещението.

- 1 За да включите захранването, натиснете .
- 2 За да изберете режим на автоматична работа, натиснете неколкократно .
- 3 Натиснете  или , за да изберете желания работен код, ако температурата е повисока или по-ниска от желаната.

| Код | Код |
|-----|-----------------------------------|
| 2 | Охлаждане |
| 1 | Леко охлаждане |
| 0 | Поддържане на темп. в помещението |
| -1 | Леко отопление |
| -2 | Отопление |

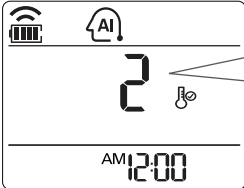



! БЕЛЕЖКА



- В този режим няма да можете да регулирате скоростта на вентилатора, но ще можете да задавате автоматично насочване на въздуха.
- В зависимост от модела, тази функция може и да не се поддържа.

Работа при автоматична смяна на функциите

При работа в този режим работният режим на климата се сменя автоматично, за да се поддържа зададената температура.

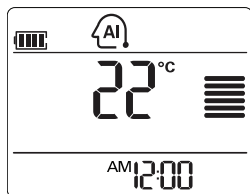
- 1 За да включите захранването, натиснете .
 - 2 За да изберете режим на автоматична смяна на функциите, натиснете неколкократно .
- На дисплея на екрана се извежда .





- 3 За да зададете желаната температура, натиснете  или .
 - Температурният диапазон е от 18°C (64°F) ~30°C (86°F).
- 4 За да изберете скоростта на вентилатора, натиснете неколкократно .

! БЕЛЕЖКА

В зависимост от модела, някои функции може да не се поддържат.

Безшумен режим

Той се употребява за предотвратяване на потенциални вреди от съседни, намалява звука от външното тяло. Звукът на външното тяло в режим на охлаждане и нагряване се намалява с 3dB в сравнение с номиналния звук

- 1 За да включите захранването, натиснете .
 - 2 Натиснете .
- На дисплея на екрана се извежда .

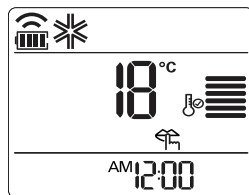

Функцията за Безшумен режим е налична под зададената най-ниска температура



- Обхват на работната температура за охлаждане : Вътрешно 18°C (64°F) ~ 30°C (86°F), Външно 18°C (64°F) ~ 43°C (109°F)
- Обхват на работната температура за отопление : Вътрешно 16°C (60°F) ~ 30°C (86°F), Външно 6°C (43°F) ~ 24°C (75°F)

! БЕЛЕЖКА

- Настройката е налична само при работа в режим Безшумен и E/Control не са достъпни по едно и също време. Ако натиснете E/Control при режим Безшумен, безшумният режим се освобождава и се включва E/Control.
- Мощността може да спадне при избор на режим безшумен за външното тяло.
- Тази функция не може да се използва при Въздушна циркулация, режим Овлажняване.

Режим на контрол на електричеството

Докарва ефекта на пестене на електроенергия. (Настройката е налична при режим на охлаждане на въздуха)

- 1 стъпка : Консумираната мощност в режим охлаждане се намалява с 20% в сравнение с номиналната консумирана мощност.
 - 2 стъпка : Консумираната мощност в режим охлаждане се намалява с 40% в сравнение с номиналната консумирана мощност.
- 1 За да включите захранването, натиснете (⏻).
 - 2 Натиснете .
 - На дисплея на екрана се извежда .

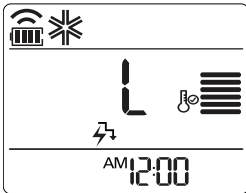

1 Стъпка Секция

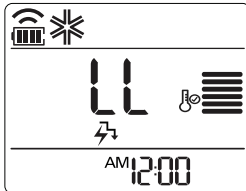

2 Стъпка Секция

Функцията за контрол на захранването е налична под зададената най-ниска температура :

- Обхват на работната температура за охлаждане : Вътрешно 18°C (64°F) ~ 30°C (86°F), Външно 21°C (69.8°F) ~ 32°C (89.6°F)
- Обхват на работната температура за отопление : Вътрешно 16°C (60°F) ~ 30°C (86°F), Външно 6°C (43°F) ~ 24°C (75°F)

! БЕЛЕЖКА

- При режим охлаждане тази функция може да се използва.
- Всеки път, когато се натисне E/Control на безжичното дистанционно, 1Step, 2Step, функциите се освобождават и се повтарят, а превключената желана температура се появява за 5 секунди.
- Мощността може да спадне при избор на режим контрол на електроенергията за външното тяло.

Яркост на дисплея на екрана

Можете да настроите яркостта на дисплея на вътрешното тяло.

- 1 За да зададете яркостта на желаното ниво, натиснете неколккратно .

! БЕЛЕЖКА

В зависимост от модела, някои функции може да не се поддържат.

Работа с климатика без дистанционно управление

В случай че дистанционното управление е недостъпно, за задействането на климатика може да използвате бутона Вкл./Изкл. В този случай обаче, скоростта на вентилатора се задава на висока степен.

- 1 Отворете лицевия капак.
 - Повдигнете леко и двете страни на капака.

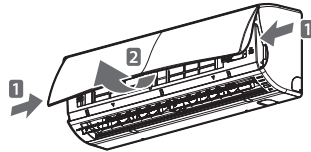

* В зависимост от модела, функциите могат да бъдат променени.

- 2 Натиснете бутона Вкл./Изкл.

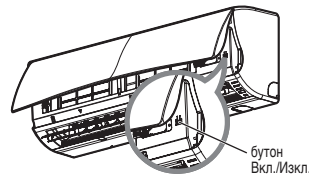

* В зависимост от модела, функциите могат да бъдат променени.

- При моделите с режими за охлаждане и отопление работният режим се променя в зависимост от температурата на помещението.

| Стайна температура | Зададена температура | Работен режим |
|-----------------------|----------------------|----------------------------------|
| Под 21 °С | 24°С | Работа в режим на отопление |
| Над 21 °С и под 24 °С | 23°С | Работа в режим на обезвлажняване |
| Над 24 °С | 22°С | Работа в режим на охлаждане |

- При моделите, работещи единствено в режим на охлаждане, температурата се задава на 22°С (71.6°F).

Автоматично рестартиране на климатика

Когато след спиране на електрозахранването климатикът се включва повторно, тази функция възстановява предишната настройка. Тази функция е фабрично зададена по подразбиране.

Деактивиране на автоматичното рестартиране на климатика

- Отворете лицевия капак.
 - Повдигнете леко и двете страни на капака.

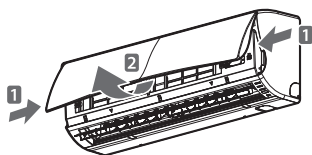

* В зависимост от модела, функциите могат да бъдат променени.

- Натиснете бутона Вкл./Изкл. и го задръжте натиснат в продължение на 6 секунди.
 - Ще се излъчи двукратен звуков сигнал "бип", а светлинният индикатор ще премигне 6 пъти.

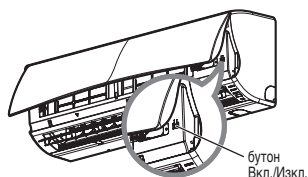

* В зависимост от модела, функциите могат да бъдат променени.



- За да реактивирате тази функция, натиснете бутона Вкл./Изкл. и го задръжте натиснат в продължение на 6 секунди. Климатикът ще излъчи двукратен звуков сигнал „бип“, а синият светлинен индикатор ще премигне 4 пъти.

! БЕЛЕЖКА

Ако натиснете и задръжите натиснат бутона Вкл./Изкл. за 3-5 секунди, вместо за 6 секунди, блокът ще превключи в режим на тест. В режим на тест блокът издухва силна въздушна струя за охлаждане в течение на 18 минути, след което се връща към зададеното по подразбиране фабрично задание.

Функция „Пречистване” с Йонизатор

Йонизиращите частици, които излъчва разработеният от LG йонизатор, стерилизират бактериите и други вредни вещества във въздуха.

- Натиснете , за да включите захранването.
- Натиснете .
 - на дисплея се показва .

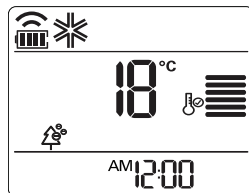

! БЕЛЕЖКА

- Можете да използвате тази функция, като натиснете , без да включвате климатика.
- Тази функция може да не се поддържа, в зависимост от модела.
- Не пийайте йонизатора по време на работа.

ПОДДРЪЖКА

Ако климатикът няма да се използва за продължително време, изсушете климатика, за да го поддържате в най-добро състояние.

- 1 Изсушете климатика в режим Вентилатор за 3 до 4 часа и изключете от захранването. Може да има вътрешна повреда, ако в компонентите остане влага.
- 2 Преди отново да използвате климатика, изсушете вътрешните компоненти на климатика в режим Вентилатор за 3 до 4 часа. Това ще спомогне за премахване на миризмата, която се създава от влагата.

За да поддържате оптималната работа на уреда и да предотвратите възможното му повреждане, почиствайте климатика редовно.

* В зависимост от модела, тази функция може и да не се поддържа.

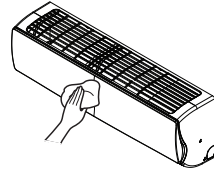

* В зависимост от модела, функциите могат да бъдат променени.

| тип | Метод на почистване | Интервал |
|-----------------|--|-------------------|
| Въздушен филтър | Виж "Почистване на въздушния филтър" | 2 седмици |
| ЗМ филтър | Вижте „Почистване на ЗМ филтър“ | на 1 месец |
| Йонизатор | Вижте, "Почистване на Йонизатор" | 6 месец |
| вътрешното тяло | Почиствайте повърхността на вътрешното тяло като използвате мека, суха кърпа. | Редовно |
| | Почистете отводнителната тръба за кондензата. | На всеки 4 месеца |
| | Почистете отводнителната контейнер за кондензата. | Веднъж в годината |
| | Добре почистете топлообменника. | Веднъж в годината |
| | Сменете батериите на дистанционното управление. | Веднъж в годината |
| Външно тяло | За почистване на серпентините на топлообменника използвайте пара (консултирайте се с техническо лице). | Редовно |
| | Почистете вентилатора. | Веднъж в годината |
| | Почистете отводнителната контейнер за кондензата. | Веднъж в годината |
| | Уверете се, че целият вентилаторен блок е здраво закрепен. | Веднъж в годината |
| | Потвърдете, че електрическите компоненти са добре заварени. | Веднъж в годината |
| | Почистете електрическите компоненти с въздух под налягане. | Веднъж в годината |

⚠ ВНИМАНИЕ

- Изключете електрозахранването и извадете захранващия кабел, преди да изпълните операциите по поддръжката на климатика, тъй като в противен случай това може да доведе до електрически удар.
- При почистване на филтрите никога не използвайте вода с температура над 40°C. Това може да доведе до тяхното деформиране или обезцветяване.
- При почистване на филтрите никога не използвайте летливи вещества. Те могат да повредят повърхността на продукта.
- Не мийте ЗМ филтър с вода, защото може да го повредите.

! БЕЛЕЖКА

- Мястото и формата на филтрите могат да се различават в зависимост от модела.
- Не забравяйте редовно да почиствате серпентините на топлообменника на външното тяло, тъй като натрупаната по тях мръсотия влошава работната ефективност и увеличава енергийните разходи.

Почистване на йонизатор

- Изключете захранването и извадете щепсела от контакта.
- Използвайте суха памучна кърпа, за да почистите праха.

Забележка: Йонизатор може да не се предлага при някои модели.

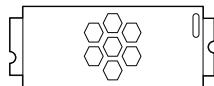
**Почистване на въздушния филтър**

Почиствайте въздушния филтър веднъж на всеки 2 седмици, а ако се налага – и почесто.

- 1 Изключете захранването и извадете захранващия кабел.
- 2 Отворете предната решетка.
- Повдигнете леко и двете страни на капака.

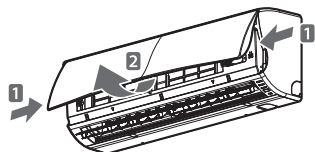

* В зависимост от модела, функциите могат да бъдат променени.

- 3 Хванете дръжката на въздушния филтър, вдигнете го леко и го извадете от блока.

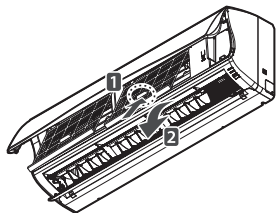

* В зависимост от модела, функциите могат да бъдат променени.

- 4 Почистете филтъра с прахосмукачка или с топла вода.
- Ако мръсотията се сваля трудно, измийте филтъра с хладка вода и с миещ препарат.
- 5 Изсушете филтъра на сянка.

Почистване на 3М филтър

- 1 Изключете захранването и извадете захранващия кабел.
- 2 Отворете предния капак и извадете въздушния филтър (вижте „Почистване на въздушния филтър“).
- 3 Свалете 3М филтър.

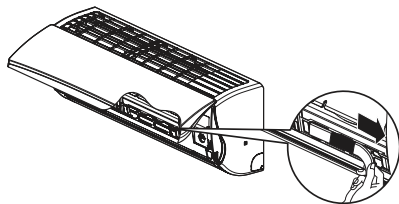

* В зависимост от модела, функциите могат да бъдат променени.

- 4 Използвайте прахосмукачка, за да премахнете прахта. Не мийте 3М филтър с вода, защото може да го повредите.

! БЕЛЕЖКА

- Препоръчваме смяна на 3М филтър на всеки 6 месеца.
- Местоположението на филтрите може да е различно, в зависимост от модела.
- Ако ви трябват още филтри, моля, свържете се с LG сервизния център. (Направете справка с гаранционната карта)

ОТКРИВАНЕ И ОТСТРАНЯВАНЕ НА НЕИЗПРАВНОСТИ

Функция за самодиагностика

В този продукт е вградена функция за самодиагностика. Ако възникне някаква грешка, индикаторът на вътрешното тяло ще започне да мига на интервали от по 2 секунди. Ако това се случи, свържете се с вашия местен дилър или сервизен център.

Преди да потърсите сервизно обслужване

Преди да се обадите на сервизния център, проверете описаните по-долу проблеми: Ако проблемът не се отстранява, свържете се с вашия местен сервизен център.

| Проблем | Възможни причини | Коригиращи действия |
|---|---|--|
| Усеща се миризма на изгоряло и странен звук от уреда. | - | Климатикът се е изключил автоматично след предварително зададено време. |
| От вътрешното тяло изтича вода, дори и когато нивото на влажността е ниско. | | |
| Захранващият кабел е повреден или излъчва много топлина. | | |
| Превключвател, прекъсвач (за обезопасяване, заземяване) или предпазител не функционират правилно. | | |
| Климатикът не работи. | Климатикът е изключен от контакта. | Проверете дали захранващият кабел е включен в контакта. |
| | Изгорял е предпазител или електрозахранването е блокирано. | Сменете предпазителя или проверете дали прекъсвачът не е изключил. |
| | Спиране на електрозахранването. | При спиране на електрозахранването, изключете климатика. След възстановяване на електрозахранването изчакайте 3 минути, след което включете климатика. |
| | Мрежовото напрежение е много високо или много ниско. | Проверете дали прекъсвачът не е изключил. |
| | Климатикът се е изключил автоматично след предварително зададено време. | Натиснете бутона на захранването отново. |

| Проблем | Възможни причини | Коригиращи действия |
|--|---|--|
| Климатикът не генерира студен въздух. | Въздухът не циркулира правилно. | Уверете се дали няма завеси, щори или мебели, които да блокират предната част на климатика. |
| | Въздушният филтър е замърсен. | Почиствайте въздушния филтър на всеки 2 седмици. За по-подробна информация вижте "Почистване на въздушния филтър". |
| | Температурата на помещението е много висока. | През лятото охлаждането на вътрешния въздух може да отнеме известно време. В такъв случай, за да охладите бързо вътрешния въздух, изберете режим на форсирано охлаждане. |
| | Студеният въздух излиза от помещението | Убедете се, че от местата за проветряване на помещението не излиза студен въздух. |
| | Желаната температура е повисока от зададената. | Задайте желаната температура на ниво, което да е по-ниско от текущата температура в помещението. |
| | В близост има нагревателен уред. | Когато климатикът работи, избягвайте използването на други източници на топлина като електрически печки или газови горелки. |
| Избран е режим на циркуляция на въздуха. | При работа в режим на циркуляция на въздуха климатикът работи без да охлажда или затопля вътрешния въздух. Превключете работния режим на охлаждане. | |
| Регулирането на скоростта на вентилатора е невъзможно. | Избран е режим на автоматична работа, циркуляция на въздуха или режим на обезвлажняване. | При някои работни режими, като форсирания режим или режима за обезвлажняване, няма да можете да регулирате скоростта на вентилатора. Изберете такъв работен режим, при който настройката на скоростта на вентилатора е възможна. |
| Регулирането на температурата е невъзможно. | Избран е режим на циркуляция на въздуха или форсиран режим. | При някои работни режими, като режим за циркуляция на въздуха или форсирания режим, няма да можете да регулирате температурата. Изберете такъв работен режим, при който настройката на температурата е възможна. |

